

# SIEMENS

Betjeningsvejledning  
Bruksanvisning  
Bruksanvisning  
Käyttöohje

Instrucțiuni de utilizare  
Használati útmutató  
Instrukcja obsługi  
Инструкция по  
эксплуатации

KG..U...

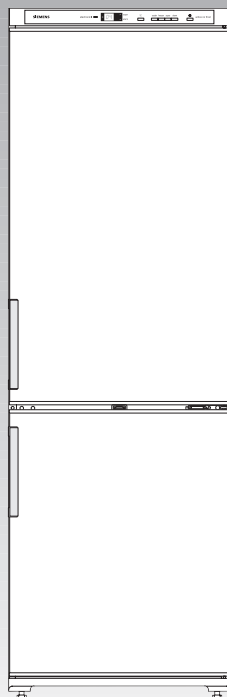

da

no

sv

fi

ro

hu

pl

ru

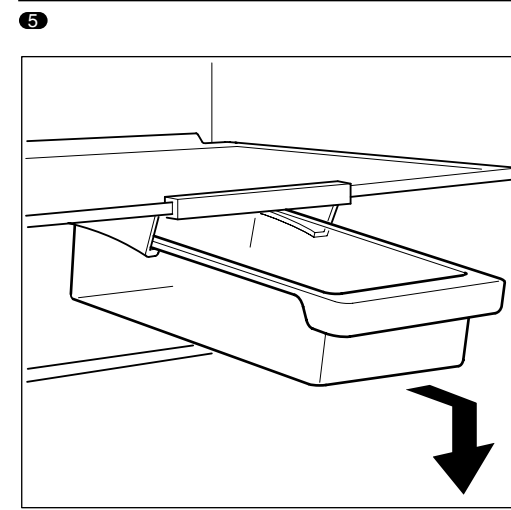
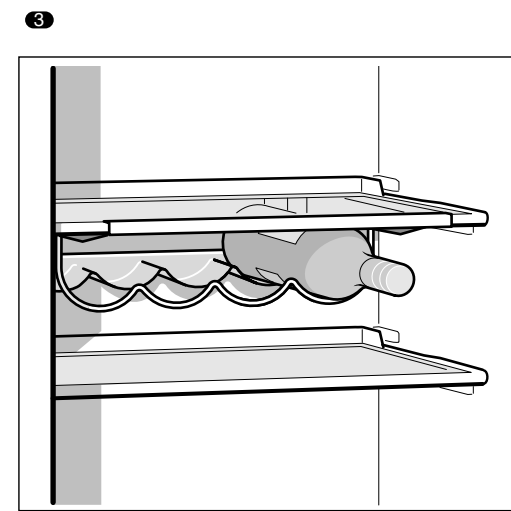
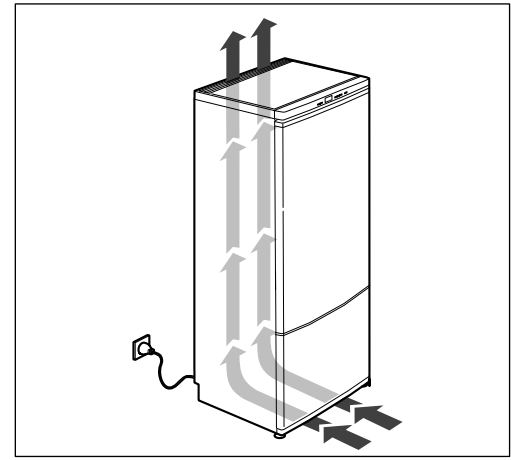
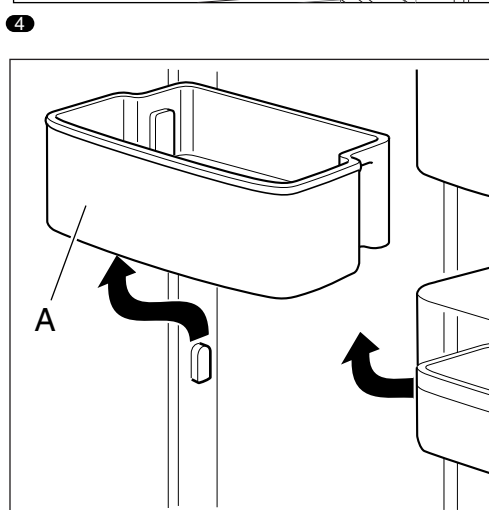
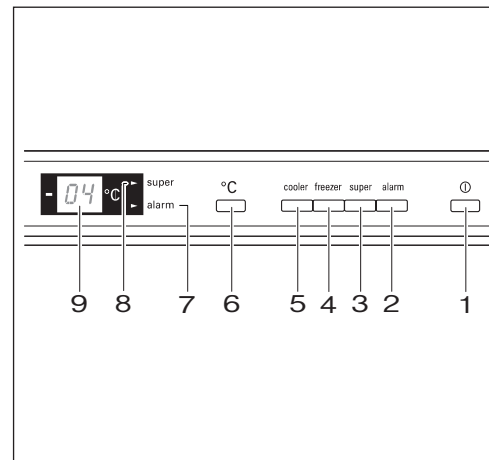
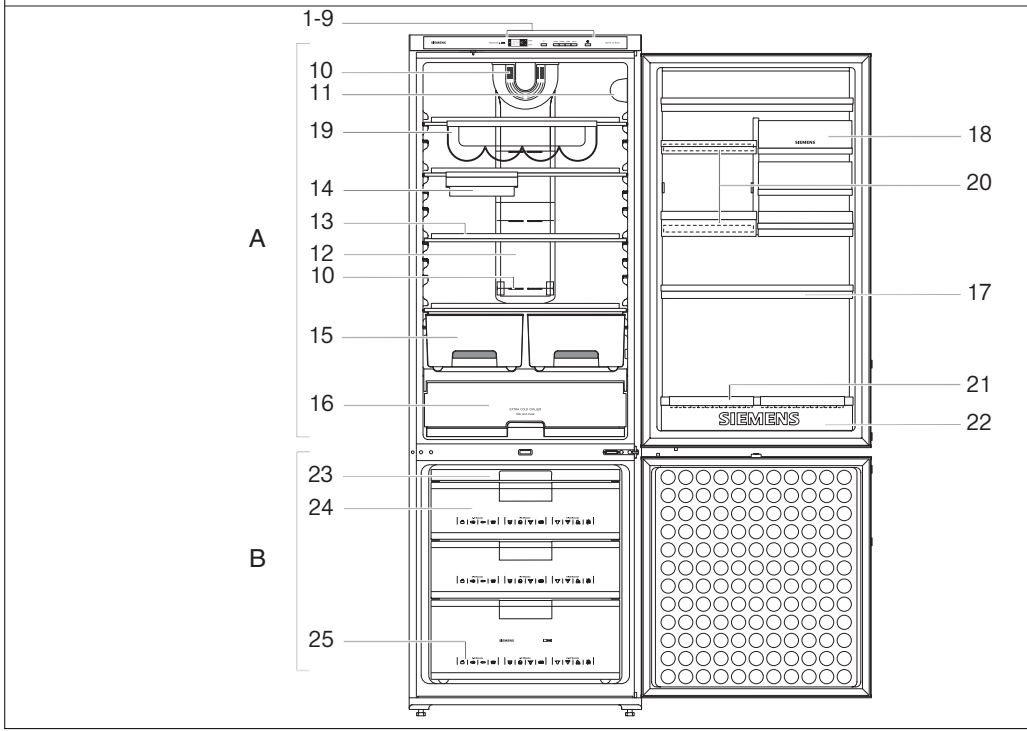
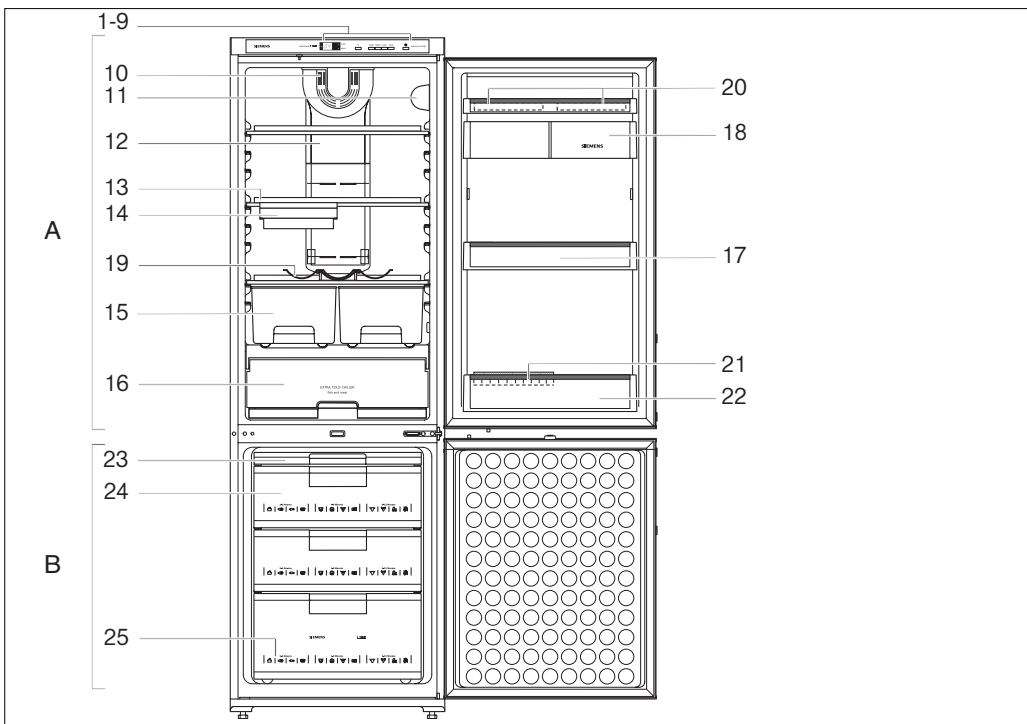

1

2

3

4

5

8

9

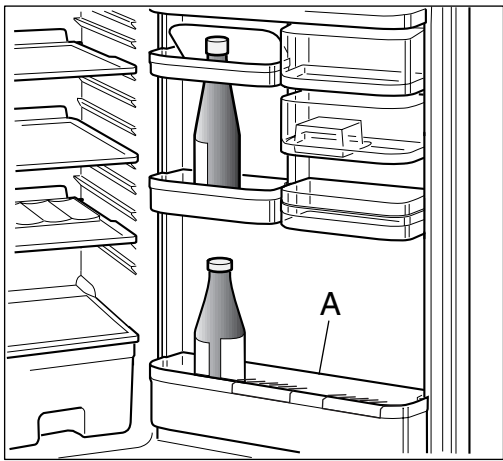

10

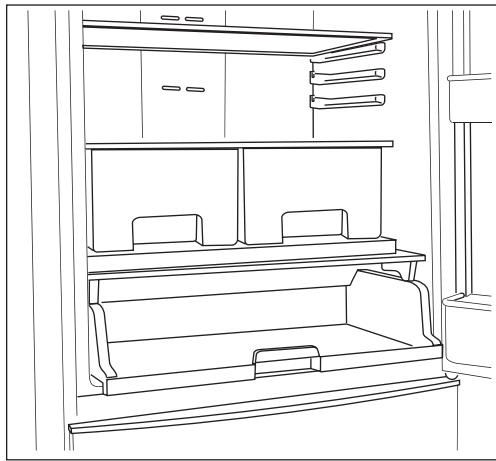

11

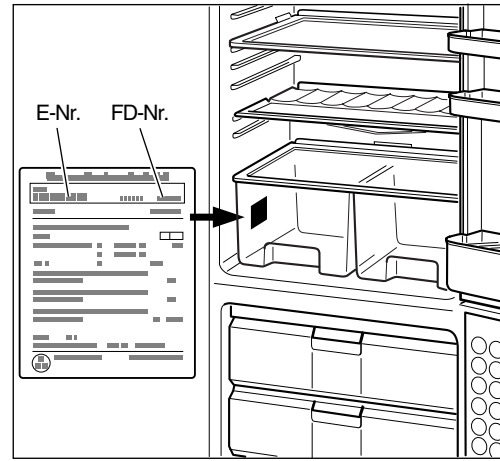

16

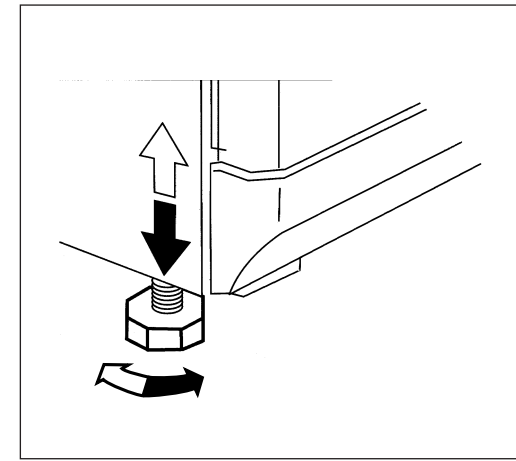

17

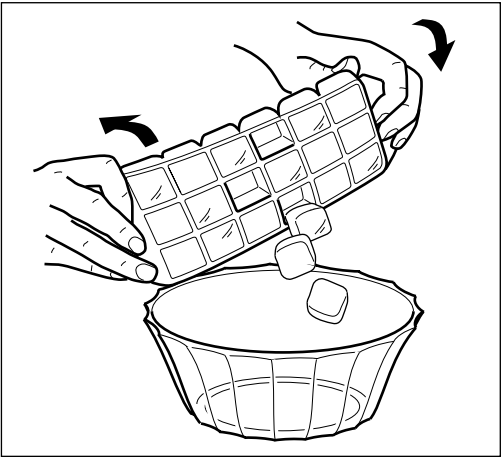

12

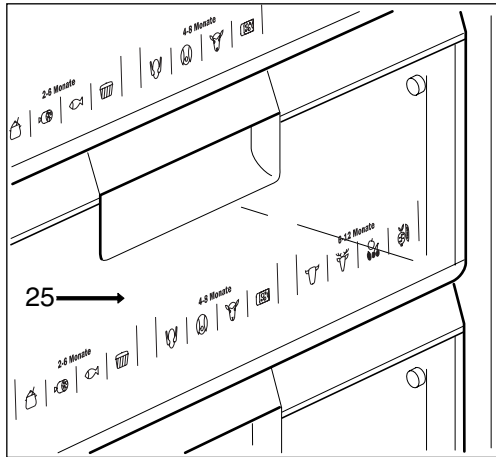

13

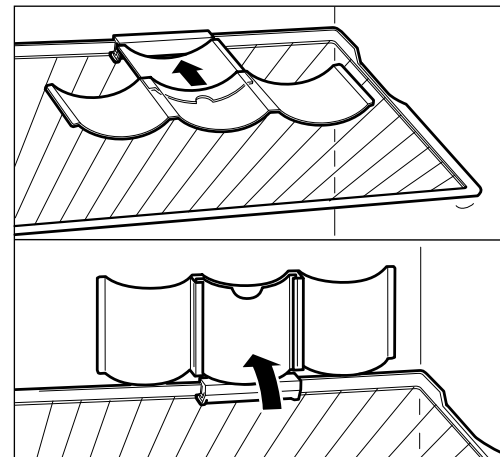

19

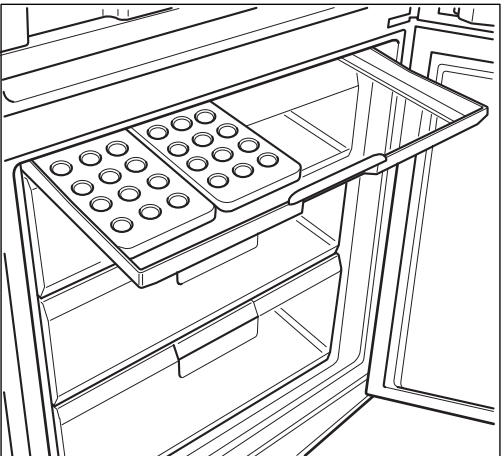

14

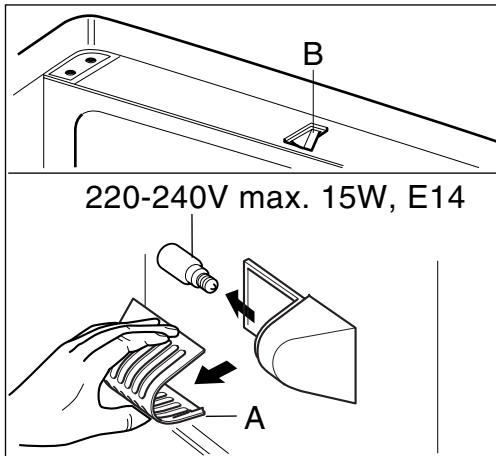

15

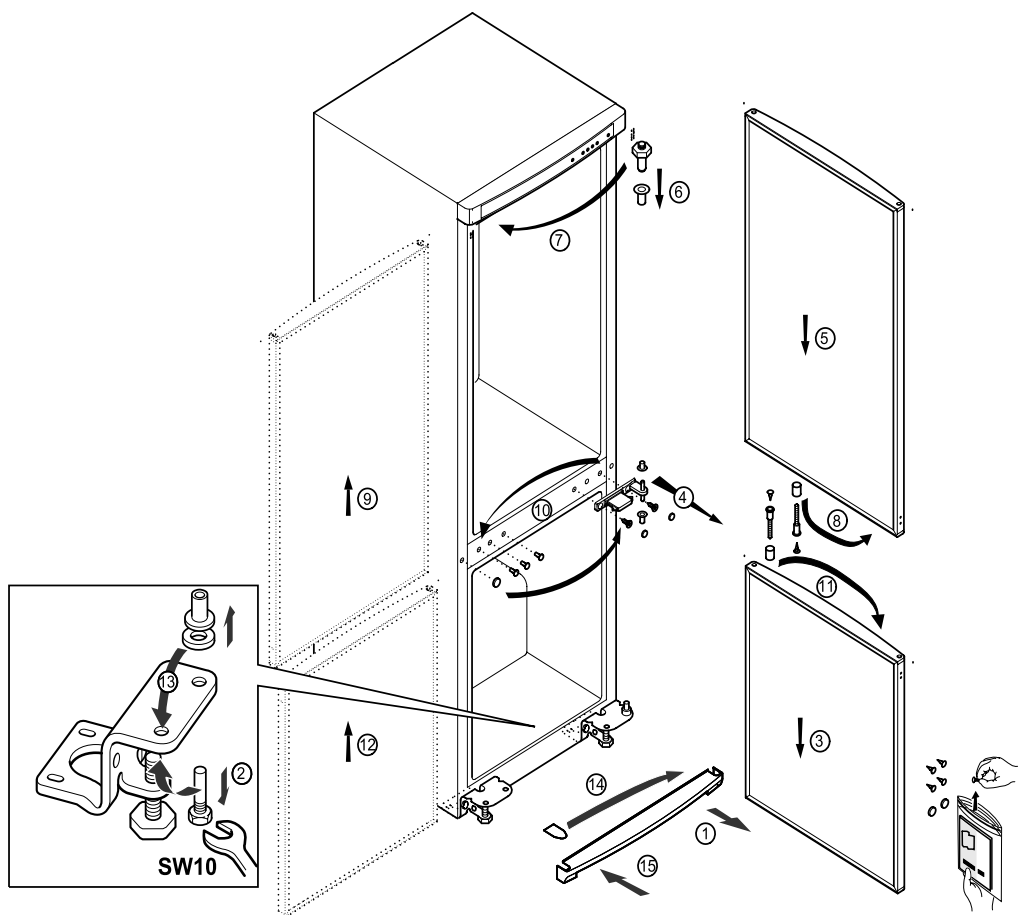
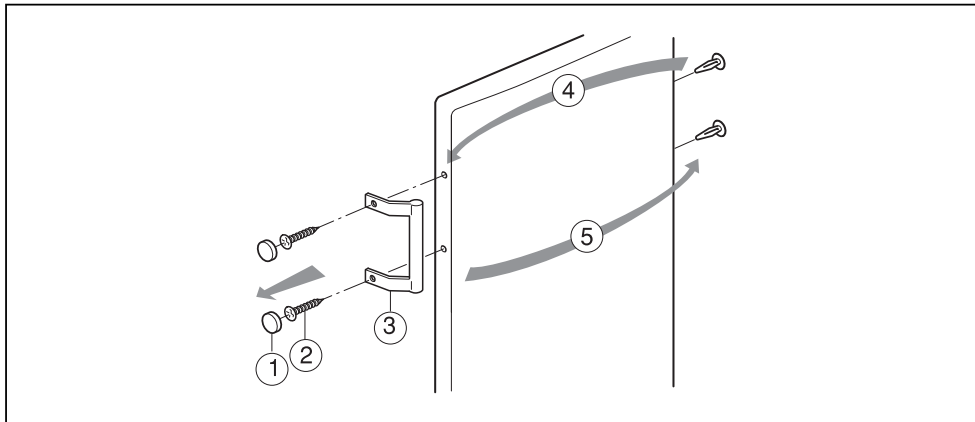

Ret til tekniska ændringer forbeholdes  
 Det tas forbehold om tekniske endringer  
 Rätt till tekniska ändringar förbehålles  
 Oikeudet teknisiin muutoksiin pidätetään

Producătorul își rezervă dreptul de a efectua  
 modificări tehnice

A műszaki változtatások jogát fenntartjuk

Zmiany techniczne zastrzeżone

Право на внесение изменений оставляем за  
 собой

Siemens-Electrogeräte GmbH  
 Carl-Wery-Str. 34,  
 81739 München

5300034167 da/no/sv/fi/ro/hu/pl/ru (8501)

**da Indholdsfortegnelse**

Bortskaffelse og sikkerhed	4, 5
Generelt	5
Overhold omgivelsestemperaturen	5
Opstilling af skabet	6
Lær skabet at kende	7–9
Tænd for skabet og valg af temperatur	9, 10
Sluk for skabet og tag skabet ud af brug	10
Placering af fødevarer	11
Indfrysning og opbevaring	12, 13
Rengøring	14
Energisparetips	15
Tips mht. driftsstøj	15
Afhjælpning af små forstyrrelser	16, 17
Kundeservice	17

**no Innholdsfortegnelse**

Henvisninger om utrangering og sikkerhet	18, 19
Bestemmelser	19
Ta hensyn til omgivelsestemperaturen	19
Plassering av apparatet	20
Bli kjent med apparatet	21–23
Innkobling og temperaturvalg	23, 24
Utkobling, når apparatet skal tas ut av bruk	24
Påfylling av matvarer	25
Frysing, lagring	26, 27
Rengjøring	28
Tips om energisparing	28
Henvisninger om driftsstøy	29
Små feil som du kan reparere selv	29, 30
Kundeservice	31

**sv Innehållsförteckning**

Råd beträffande skrotning av gamla kyl-/frysåp och säkerhetsanvisningar	32, 33
Bestämmelser	33
Omgivningstemperatur	33
Installation	34
Lär känna ditt nya kyl-/frysåp	35–37
Slå på strömmen och ställa in temperaturen	38
Stänga av strömmen, ta åpnet ur drift	38
Lägga in matvaror	39
Infrysning och förvaring	40, 41
Rengöring och skötsel	42
Energispartips	42
Råd beträffande driftsljud	43
Enklare fel man själv kan avhjälpa	43, 44
Service	45

**fi Sisällysluettelo**

Hävittämis- ja turvallisuusohjeita	46, 47
Määräyksii	47
Ympäristön lämpötila	47
Laitteen sijoitus	48
Tutustuminen laitteeseen	49–51
Päälekytkentä ja lämpötilan valinta	52
Poiskytkentä, väliaikainen käytöstä poisto	53
Elintarvikkeiden sijoittaminen	53, 54
Pakastaminen ja säilytys	55, 56
Puhdistus	56, 57
Energiansäästöohjeita	57
Käyttöääniä koskevia huomautuksia	57
Ohjeita käyttöhäiriöiden varalle	58, 59
Huolto	59

**ro Cuprins**

Instrucțiuni pentru reciclarea aparatului și mäsuri de protecție	60, 61
Utilizarea aparatului	61
Aveți în vedere temperatura ambiantä	61
Amplasarea aparatului	62
Descrierea aparatului	63–65
Pornirea aparatului și selectarea temperaturii	66
Oprirea aparatului, scoaterea din funcțiune	67
Depozitarea alimentelor	67, 68
Congelarea și depozitarea	69–71
Curățarea	71, 72
Sfaturi pentru economisirea de energie	72
Informații despre zgomote în timpul funcționării	73
Mic indrumar de depanare	74, 75
Service-ul	75

**hu Tartalomjegyzék**

Környezetvédelmi és biztonsági tudnivalók	76, 77
Rendeltetés	77
Figyeljen a környezeti hőmérsékletre	77
A készülék felállítás	78, 79
A készülék ismertetése	79–82
Bekapcsolás és a hőmérséklet beállítás	82, 83
Kikapcsolás, a készülék üzemen kívül helyezése	83
Élelmiszerek elrendezése	84
Fagyasztás és tárolás	85–87
Tisztítás	87, 88
Energia-megtakarítási ötletek	88
Üzemzajjal kapcsolatos megjegyzések	89
Kisebb zavarok sajátkezü elhárítása	90, 91
Vevőszolgálat	91

**pl Spis treści**

Wskazówki dotyczące usuwania odpadów	
i wskazówki bezpieczeństwa	92-94
Przeznaczenie i przepisy	93
Temperatura otoczenia	94
Ustawianie urządzenia	94, 95
Opis urządzenia	95-98
Włączanie urządzenia i nastawianie temperatury	98, 99
Wyłączenie urządzenia, wyłączenie na dłuższy czas	99
Rozmieszczanie produktów spożywczych	100
Zamrażanie i przechowywanie produktów spożywczych	101-103
Czyszczenie	103, 104
Wskazówki dotyczące oszczędności energii	104
Wskazówki dotyczące odgłosów pracy urządzenia	105
Sami usuwamy drobne usterki	106, 107
Serwis	107

**ru Содержание**

Указания по утилизации и технике безопасности	108, 109
Определения	109
Учитывайте температуру окружающей среды	109
Размещение холодильника	110
Знакомство с холодильником	111–113
Включение и установка температуры	114
Выключение, вывод холодильника из эксплуатации	115
Размещение продуктов	115, 116
Замораживание и хранение	116–118
Чистка	119
Рекомендации по экономии электроэнергии	120
Пояснения относительно шумов при работе холодильника	120
Как самостоятельно устранить мелкие неисправности	121, 122
Служба сервиса	122

## Bortskaffelse og sikkerhed

### Bortskaffelse

Vær opmærksom på, at skabene indeholder værdifulde stoffer, der kan genanvendes.

Gamle skabe bør gøres ubrugelige ved at fjerne stikket fra stikkontakten, klippe ledningen over og smide den væk. Dørlåsen skal ødelægges, så legende børn ikke kan spærres inde og udsættes for fare.

Køle- og fryseskabe indeholder isolationsgas og kølemiddel, der kræver en speciel bortskaffelse. Vær opmærksom på, at kredsløb og rør ikke bliver beskadiget under transporten til en miljøvenlig genbrugsstation.

Produktet har været effektivt emballeret under transporten. Ved konstruktion af emballagen har vi bestræbt os på, at der kun bruges det absolut nødvendige materiale. Emballagen er fremstillet af miljøvenlige materialer. Bortskaf emballagen iht. gældende forskrifter.

Emballage er ikke legetøj for børn, da der er fare for kvælning, hvis de pakker sig ind i foldekartoner og folie!

Brug genbrugsordningerne for emballage og ældre apparater og vær med til at skåne miljøet. Er der tvivl om ordningerne, og hvor genbrugspladserne er placeret, kan kommunen kontaktes.

 Dette apparat er klassificeret iht. det europæiske direktiv 2002/96/EF om affald af elektrisk- og elektronisk udstyr (waste electrical and electronic equipment - WEEE). Dette direktiv angiver rammerne for indlevering og recycling af kasserede apparater gældende for hele EU.

**Vores bidrag til miljøbeskyttelsen – vi benytter genbrugspapir**

### Sikkerhed

Læs brugs- og monteringsvejledningen grundigt! De indeholder vigtige oplysninger om opstilling, brug og vedligeholdelse.

Gem brugs- og monteringsvejledningen til en evt. senere ejer.

Fabrikanten hæfter ikke, hvis anvisningerne og advarslerne i brugsanvisningen ikke overholdes.

- Er skabet beskadiget, må dette ikke tages i brug. Kontakt leverandøren, hvis De er i tvivl.
- Opstilling og tilslutning af skabet skal foretages efter monteringsvejledningen. Den elektriske tilslutning skal stemme overens med det, der er angivet på typeskiltet.
- Damprensere må ikke benyttes til rengøring af skabet! Dampen kan komme i kontakt med spændingsførende dele, hvilket kan føre til kortslutning eller stød!
- Der garanteres kun for den elektriske sikkerhed, hvis den elektriske installation er korrekt udført.
- I tilfælde af fejl, vedligeholdelsesarbejde og rengøring af skabet afbrydes strømmen. Tag stikket ud eller slå hovedafbryderen fra. Træk i stikket, ikke i ledningen.
- Reparationer bør kun gennemføres af en faguddannet reparatør. Hvis et skab bliver repareret af en ukyndig, kan der opstå fare for brugeren.
- Spiritus med høj alkoholprocent må kun opbevares i tæt lukkede og opretstående flasker. Væsker i dåser og flasker med brandbare drivgasser (f.eks. flødeskumsspray og spraydåser) samt eksplosive stoffer må ikke opbevares i skabet – eksplosionsfare!

## Bortskaffelse og sikkerhed

- Væsker i flasker og dåser, især kulsyreholdige væsker, må ikke opbevares i fryseren. Flasker og dåser springer!
- Ventilations- og udluftningsåbningerne på skabet må ikke dækkes til eller spærres!
- Brug ikke sokkel, skuffer og dør som trinbræt.
- Skabet er ikke legetøj for børn.
- Hvis der er lås på skabet, skal nøglen opbevares uden for børns rækkevidde!
- Ispinde og isterninger må ikke tages direkte ud af fryseren og puttes i munden. Risiko for forbrænding pga. meget lave temperaturer!
- Rør ikke ved frysevarerne med våde hænder, hænderne kan fryse fast!
- OBS.: Ventilationsåbningerne i skabets hus eller på indbygningsskabet skal altid holdes frie.
- OBS.: Kølekredsløbets ledninger må ikke beskadiges.
- OBS.: Der må ikke benyttes elapparater i skabets rum til fødevarer, hvis det ikke drejer sig om en af fabrikanten anbefalet type.



**Dette apparat er meget miljøvenligt, da det i kølekredsløbet indeholder**

**isobutan (R 600 a); en meget miljøvenlig naturgas, men brandbar. Ved transport og opstilling af skabet, skal de være opmærksom på, at kølekredsløbet ikke er blevet beskadiget. Er skabet beskadiget, undgå da åben ild i rummet, sørg for at luft ud i rummet, hvor skabet er placeret.**

**Advarsel: Optøningen må kun fremskyndes med mekaniske anordninger eller andre kunstige hjælpemidler, som er anbefalet af fabrikanten.**

## Generelt

Skabet er egnet til køling og frysning af levnedsmidler og til tilberedning af is.

Skabet er beregnet til anvendelse i private husholdninger.

Ved erhvervs-mæssig brug skal de for det pågældende erhverv gældende bestemmelser overholdes.

Skabet opfylder kravene i den tyske „Unfallverhütungsvorschrift für Kälteanlagen“ (VBG 20).

Skabet overholder gældende sikkerhedsbestemmelser for elektriske apparater.

Kølekredsløbet er tæthedsprøvet.

## Overhold omgivelsestemperaturen

„Klimaklassen“ fremgår af typeskiltet. Den angiver, i hvilke omgivelsestemperaturer skabet kan arbejde: (typeskiltet findes nederst til venstre i skabet. Fig. 16)

Klimaklasse	Omgivelsestemperatur fra ... til ...
SN	+10 °C til 32 °C
N	+16 °C til 32 °C
ST	+18 °C til 38 °C
T	+18 °C til 43 °C

Hvis omgivelsestemperaturen underskrides, bliver det for koldt i køleafdelingen, hvis omgivelsestemperaturen overskrides, bliver det for varmt i fryseren.

Hvis omgivelsestemperaturen falder til under den temperatur, der er indstillet i køleafdelingen, er køleafdelingen lige så kold som omgivelsestemperaturen.

Omgivelsestemperaturer under +10 °C kan føre til fejl under den automatiske afrimning.

## Opstilling af skabet

### Opstillingssted

Placér skabet i et tørt, godt ventileret rum! Skabet bør ikke placeres på et sted, hvor det er udsat for direkte sollys og ikke være i nærheden af en varmekilde som ovn, radiator osv.. Hvis det ikke kan undgås at placere skabet ved siden af en varmekilde, skal der anvendes en egnet isoleringsplade eller følgende mindsteafstand skal overholdes til varmekilden:

Til elkølmur: 3 cm  
Til brændeovn: 30 cm

Ved opstilling ved siden af et andet køle/fryseskab, bør der holdes en mindste afstand på 2 cm for at forhindre kondensvand.

Skabet skal stå stabilt på en jævn overflade. Ujævnheder i gulvet justeres med de to skruefodder forrest på skabet, Fig. 17. To hjul på bagsiden gør det nemmere at skubbe skabet ind i en niche.

### Flytning af dørhængsler

Udfør arbejdet i den angivne rækkefølge (Fig. 18).

### Elektrisk tilslutning

Skabet må kun tilsluttes 220–240 V/50 Hz vekselstrøm via en forskriftsmæssig installeret stikkontakt. Stikkontakten skal være sikret med en 10 A sikring. På skabet til **ikke europæiske lande** kan de på typeskiltet kontrollere, om værdierne for spænding, strøm og frekvens passer sammen. Typeskiltet findes nederst til venstre i køleafdelingen (Fig. 16).

Ledningen må kun udskiftes af en autoriseret fagmand.

**Advarsel! Skabet må under ingen omstændigheder tilsluttes elektroniske „energisparestik“ (f.eks. Sava Plug) og vekselrettere, som omformer jævnstrøm til 230 V vekselstrøm (f.eks. solenergianlæg, skibsnet).**

## Ventilation

Fig. 3

Den opvarmede luft, der dannes på skabets bagside, skal kunne cirkulere frit. Kompressoren må ellers yde mere, og det øger strømforbruget. Derfor må ventilations- og udluftningsåbninger under ingen omstændigheder tildækkes.

## Efter transporten ...

Skabet skal have stået opret ca. 1/2 time, før det tændes første gang.



## Lær skabet at kende

Betjeningspanel  
(kortfattet oversigt)

Fig. ②

- 1 **☐-taste**  
Skabets hovedafbryder tænd/sluk
- 2 **"alarm" ~~☐~~-taste**
  - a) Afbryder advarselstonen
  - b) Viser den højeste temperatur, der har været i fryseren (kun når felt 9 blinker).
- 3 **super-taste**  
For maks. frysning.
- 4 **Freezer-taste**  
Viser den indstillede frysetemperatur
- 5 **Cooler-taste**  
Viser den indstillede køletemperatur.
- 6 **Indstillingstaste for fryse- og køletemperatur**  
  
°C = koldere, varmere
- 7 **Indikator for "alarm"**  
Lyser kun, når alarmfunktionen aktiveres.
- 8 **Indikator for "super"**  
Lyser kun, når der trykkes på "super"-tasten.
- 9 **Indikator for**
  - a) "Varmeste temperatur"
  - b) "AL"(Alarm)-visning
  - c) Indstillingstemperatur for køleafdeling
  - d) Indstillingstemperatur for fryseafdeling

Det automatiske nofrost-system sikrer, at fryseren er isfri. Afrimning er ikke nødvendig.

**Funktion:**

Fødevarerne i køleafdelingen hhv. fryseren køles hhv. fryses ved hjælp af kold luft. En ventilator i nofrost-systemet afkøler luften i skabet og sørger for at cirkulere den kolde luft. Fugtigheden i luften sætter sig på fordampere (køleren). En anden ventilator sørger for cirkulation af luften i køleafdelingen. Fordampere optøes helt automatisk efter behov. Tøvandet ledes hen til kompressoren, hvor det fordampes. Rummene og levnedsmidlerne forbliver isfrie.

Klap de sidste sider med illustrationerne ud, før De begynder at læse vejledningen.

Vejledningen gælder for flere modeller, så der kan forekomme afvigelser i illustrationerne i forhold til detaljer i skabet.

## Oversigt over skabet

Fig. ①

- |     |  |
|-----|--|
| 1-9 | Betjeningspanel                          |
| 10  | Luftaftræksåbninger                      |
| 11  | Indvendigt lys                           |
| 12  | Multiflow system (fordeler af kold luft) |
| 13  | Hylde                                    |
| 14  | Skuffe til yoghurtbægre                  |
| 15  | Grøntsagsskuffer                         |
| 16  | "Chiller"-boks                           |
| 17  | Hylde til små dåser, tuber               |
| 18  | Smør- og ostebokse                       |
| 19  | Flaskehylde                              |
| 20  | Æggeindsats                              |
| 21  | Flaskeholder                             |
| 22  | Flaskehylde                              |
| 23  | Frysebakke                               |
| 24  | Fryseskuffer                             |
| 25  | Frysekalender                            |
|     |  |
| A   | Køleafdeling                             |
| B   | Fryser                                   |

## Lær skabet at kende

## De forskellige kontakt- og kontrolelementer og deres funktion

Fig. ② Betjeningspanel

- 1 **☐-taste**  
Skabets hovedafbryder, hermed tændes og slukkes hele skabet.
- 2 **"alarm" ~~☐~~-taste**  
Afbryder advarselstonen.  
  
Advarselstonen lyder, når det er for varmt i fryseren, dvs. der er risiko for optøning af frysevarerne. (Samtidigt blinker felt 9).  
  
Advarselstonen kan aktiveres uden risiko for frysevarerne
  - når skabet tændes
  - når der kommes friske fødevarer i fryseafdelingen, og supernedfrysning ikke er aktiveret
  - når døren til fryseafdelingen har stået åben for længe.
 Når advarselstonen slukkes, gøres den "akustiske advarsel" automatisk klar igen (felt 9), når fryseafdelingen har nået driftstemperaturen igen.
- 3 **"Super"-taste**  
Bruges til at tænde og slukke for superindfrysning. Aktivering vises både via feltet 8 "Super" og via feltet 9 med "SU". Superindfrysning bruges til indfrysning af større mængder friske fødevarer og skal aktiveres op til **24 timer før ilægning** af friske fødevarer.  
  
Kølemaskinen arbejder konstant efter tilslutningen, og der opnås en meget lav temperatur i fryseren.
- 4 **"Freezer"-taste**  
Viser den indstillede temperatur i fryseafdelingen i felt 9 (se beskrivelsen under felt 9d).

- 5 **"Cooler"-taste**  
Viser den indstillede temperatur i køleafdelingen i felt 9 (se beskrivelsen under felt 9c).
- 6 **Temperaturvælger for køle- og frysetemperatur**
  - a) (Køletemperaturen kan indstilles på 2 °C til 8 °C). Tryk først på **"Cooler"**-tasten og herefter på **"C"**-tasten. Den indstillede temperatur vises i felt 9. Tryk på indstillingstasten gentagne gange eller hold den inde, til den ønskede temperatur vises. (Indstillingstemperaturen vises i uafbrudt rækkefølge fra 8 °C til 2 °C. Efter 2 °C vises 8 °C igen).
  - b) (Frysetemperaturen kan indstilles fra -16 °C til -26 °C). Til indstilling af den ønskede frysetemperatur trykkes først på **"Freezer"**-tasten og herefter på **"C"**-tasten. Indstillingstemperaturen vises i felt 9. Tryk på indstillingstasten gentagne gange eller hold den inde, til den ønskede temperatur vises. (Indstillingstemperaturen vises i uafbrudt rækkefølge fra -16 °C til -26 °C. Efter -26 °C vises -16 °C igen).
- 7 **"Alarm"-felt**  
**Lyser kun**, hvis alarmfunktionen er aktiveret. Det sker, når det er for varmt i fryseren, dvs. der er risiko for optøning af frysevarerne. Det slukkes, når fryseafdelingen har nået driftstemperaturen igen.
- 8 **"super"-felt**  
**Lyser kun**, hvis **"super"**-taste er trykket ind, og supernedfrysning herved er aktiveret.  
  
Feltet slukkes, når der trykkes på **"super"**-taste igen for at afbryde supernedfrysningens funktionen.



## Lær skabet at kende

Det **slukkes automatisk** efter mindst **52 timers** forløb efter aktivering af supernedfrysning.

### 9 Multifunktionsfelt

Viser forskellige temperaturer

#### a) Temperaturen i fryseafdelingen er for høj

Hvis felt **9** blinker, er det p.t. for varmt eller har det tidligere været for varmt i fryseafdelingen pga. strømsvigt eller en defekt. I felt **9** (blinker ikke) vises 5 sek. den højeste temperatur, der har været i fryseafdelingen, når der trykkes på **Alarm** -tasten. Efterfølgende slettes denne værdi. I felt **9** vises derefter den programmerede temperatur i fryseafdelingen uden at blinke.

#### b) "AL" (Alarm) – visning

Vises, når det er for varmt i fryseafdelingen.

#### c) Indstillingstemperatur for køleafdeling

Den indstillede temperatur i køleafdelingen vises, når der trykkes på **"Cooler"**-tasten.

#### d) Indstillingstemperatur for fryseafdeling

Den indstillede temperatur i fryseafdelingen vises, når der trykkes på **"Freezer"**-tasten.

da

## Tænd for skabet og valg af temperatur

Fig. ②

- Sæt stikket i stikdåsen.
- **Tryk på skabets hovedafbryder 1**  
Der høres en advarselstone, felt **9** blinker og viser "AL".
- **Tryk på "alarm" -taste 2**  
Advarselstonen forsvinder. I feltet vises den aktuelle temperatur i 5 sek. I felt **9** vises "AL".
- **Indstil temperaturen i fryseafdelingen**  
Tryk først på **"Freezer"**-taste og herefter på **°C**-taste for at indstille den ønskede temperatur. Tryk på **°C**-taste flere gange eller hold den inde til den ønskede temperatur vises. (Uafbrudt rækkefølge; efter -26 °C vises -16 °C igen). Vi anbefaler at indstille frysetemperaturen på -18 °C.
- **Indstil temperaturen i køleafdelingen**  
Tryk først på **"Cooler"**-taste og herefter på **°C**-taste for at indstille den ønskede temperatur. Tryk på **°C**-taste flere gange eller hold den inde til den ønskede temperatur vises. (Uafbrudt rækkefølge; efter 8 °C vises 2 °C igen). Vi anbefaler at indstille køletemperaturen på +4 °C.

da

## Tænd for skabet og valg af temperatur

Tips

- **For varme temperaturer i køleskabet eller fryser kan opstå, hvis ...**
  - Døren til køleskab eller fryser er ikke rigtigt lukket.
  - Der er blevet lagt store mængder varme fødevarer i køleskab eller fryser
  - Temperaturreguleringen i køleskabet står på (varm) og/eller temperaturreguleringen i fryseren står på -18 °C.
  - Luftcirkulationen i køleskabet og fryseren er meget forringet, fordi der er lagt store mængder fødevarer i skabet.
  - Dørene er blevet hyppigt åbnet i høje omgivelsestemperaturer.
- **For kolde temperaturer i køleskabet eller fryseren kan opstå, hvis ...**
  - Temperaturreguleringen i køleskabet står på (kold) og temperaturreguleringen i fryseren står på en værdi koldere end -18 °C.
- **Skabsfronten opvarmes en smule, hvilket forhindrer dannelse af kondensvand i området omkring dørpakningen.**

## Sluk for skabet og tag skabet ud af brug

### Skabet stoppes

Tryk på hovedafbryderen (Fig. ②/1) for at slukke for skabet.

### Ude af brug

Hvis skabet ikke skal anvendes gennem en længere periode, slukkes der for skabet: Tryk på hovedafbryderen (Fig. ②/1) og rengør skabet. Lad dørene stå åbne.

## Placering af fødevarer

### Når De lægger madvarer i skabet, bør De være opmærksom på følgende:

- Varme retter og drikke afkøles før de sættes i skabet.
- Fødevarer placeres så vidt muligt emballerede eller godt tildækkede i skabet. Derved bevares aroma, farve, fugtighed og friskhed, desuden undgås smagsoverførsel. Kun grøntsager, frugt og salat opbevares uemballeret i grøntsagsskuffen.
- Olie og fedt må ikke komme i kontakt med plastikdelene og dørpakningen (disse kan blive porøse).
- Der må ikke opbevares eksplosive stoffer i skabet. Spiritus med høj alkoholprocent må kun opbevares i tæt lukkede og opretstående flasker.  
– **fare for eksplosion!**
- Flasker eller dåser med væsker, der kan fryse, må ikke opbevares i fryseren. Flasker og dåser kan springe, når de fryser!

### Indretningseksempel

Fig. 1

#### Køleafdeling (A)

På **hylderne (13)** oppefra og nedefter, bagværk, færdigretter og mælkeprodukter. I **skuffe (14)** ost, pølse, yoghurt.

I **grøntsagsskuffen (15)**, frugt, grøntsager og salat.

På **hylden (17)**, små flasker og dåser.

I **rum (18)** smør og ost.

På **hylden (22)**, store flasker.

#### Fryser (B)

**Frysebakken (23)** benyttes til lagring af små fødevarer og tilberedning af is.

I de **øverste skuffer (24)** lagres fødevarer.

### Forandringsmuligheder i indretningen

Hylterne i køleafdelingen kan flyttes, når døren er helt åben (90°). Hylden tages ud ved at trække den frem, trykke den ned og tage den ud. Herefter kan den anbringes et andet sted i skabet (Fig. 4).

#### \* Flaskehylde

Der kan lægges flasker i fordybningerne, der også kan stables sikkert (Fig. 5, 19).

#### “Chiller”-rum (Fig. 11)

Træk bunden i rummet ud, klappen åbner sig. I “Chiller”-rummet er det koldere end i køleskabet. Der kan opstå temperaturer udner 0 °C. Rummet er velegnet til opbevaring af fisk, kød og pålæg.

**Det er ikke egnet til opbevaring af salat og grønt og fødevarer, som ikke kan tåle kulde.**

Den lille skuffe kan tages ud for påfyldning og tømning. Skuffeholderen til yoghurt kan forskydes mod venstre eller højre på hylden (Fig. 9).

Æggeindsatserne i beholderne kan klappes op, så der er plads til tuber, små dåser osv. For at undgå at vælte flasker, når døren åbnes og lukkes, kan de sikres med flaskeholderen, Fig. 10/A.

Alle hylder og beholdere i døren kan tages ud og rengøres.

Beholdere og hylder kan løftes og tages ud Fig. 8/A.

\* ikke alle modeller

## Indfrysning og opbevaring

### Vær opmærksom på følgende ved indkøb af dybfrost:

- Pas på, at emballagen er hel. Hvis der er gået hul på emballagen, er fødevarerne for det meste tørret ud!
- Holdbarhedsdatoen må ikke være overskredet.
- Temperaturen i butiksfryseren skal være under –18 °C, da holdbarheden af dybfrosne madvarer ellers er kortere.
- Køb de dybfrosne madvarer til sidst. Dybfrostvarer skal transporteres hurtigt hjem. Det kan evt. ske i en køletaske, eller med varerne pakket i aviser.

### Indfrysning af ferske fødevarer

Hvis man selv indfryser fødevarer, bør der kun anvendes friske varer af god kvalitet.

#### Egnede frysevarer

Kød og pølser, fjerkræ og vildt, fisk, grøntsager, krydderurter, frugt, bagværk, pizza, færdigretter, madrester, æggeblommer og æggeghvider.

#### Ikke egnede frysevarer

Hele æg med skal, cremefraiche og mayonnaise, salat, radisser og løg.

#### Blanchering af frugt og grønt

For at holde på farver, smag, aroma og C-vitaminer, skal frugt og grønt blanches inden frysning. (Ved blanchering gives grøntsager og frugt et kort opkog i vand. – Se evt. i en kogebog.)

### Indpakning af fødevarer

Levnedsmidlerne indpakkes i portioner, så de passer til husholdningens størrelse. Grøntsager og frugt portioneres op til 1 kg, kød op til 2,5 kg. Små portioner fryser hurtigere, hvilket er med til at bevare kvaliteten ved optøningen og tilberedningen.

Varerne skal pakkes lufttæt, så de ikke mister smag eller tørrer ud.

#### Egnet indpakningsmateriale:

Filmfolie, alufolie, frysebeholdere. Kan købes i faghandlen.

#### Uegnet indpakningsmateriale:

Indpakningspapir, pergamentpapir, cellofan, affaldsposer og brugte indkøbsposer

Fødevarerne pakkes ind, og luften trykkes helt ud af pakken, hvorefter de lukkes lufttæt.

#### Egnet lukkemateriale:

Gummibånd, plastikklips, bindetråd, kuldebestandig tape eller lignende. Ved anvendelse af film kan der anvendes en foliesvejser til lukning.

**Før varerne lægges i fryseren, skal de mærkes omhyggeligt med indhold og dato.**

### Maks. indfrysning-kapacitet

Fødevarerne skal være frosset igennem helt ind til kernen så hurtigt som muligt. Derved bevares vitaminer, næringsværdier, udseende og smag bedst muligt. Sørg for, at den max. fryseevne for skabet ikke overskrides.

Følgende mængder levnedsmidler kan nedfryses i øverste skuffe i løbet af 24 timer:  
Skabe med en bredde på 70 cm maks. 12kg  
Skabe med en bredde på 60 cm maks. 9kg  
Allerede frosne fødevarer må ikke komme i berøring med de friske fødevarer, der skal fryses. Flyt om på fødevarerne efter behov.  
Varme retter og drikke afkøles til rumtemperatur, før de lægges i fryseren.

## Indfrysning og opbevaring

### Superindfrysning

Hvis der allerede er fødevarer i fryseren, skal superindfrysningen være tændt i nogle timer, inden friske varer lægges i fryseren.

Normalt er 4–6 timer nok. Hvis den maksimale frysekapacitet skal udnyttes, varer det 24 timer. Mindre mængder fødevarer (op til 2 kg) kan indfryses uden superindfrysning. Tryk på tasten for superindfrysning (2/3) for at tænde for superindfrysning.

“**super**”-dioden lyser og viser at superindfrysning er tændt. Kompressoren arbejder nu konstant, i fryseren er der en lav temperatur. Superindfrysningen slukkes automatisk ca. 50 timer efter at den er blevet tændt.

Efter idriftsættelsen opnås meget lave temperaturer i fryseren. Supernedfrysningen slukkes automatisk ca. **52 timer**, efter at den er blevet tændt.

### Frysekalender

Fig. 13

For at undgå kvalitetsforringelse i frysevarerne er det vigtigt, at den tilladte opbevaringstid ikke overskrides. Opbevaringstiden afhænger af varens art. Tallene ved symbolerne angiver den tilladte opbevaringstid i måneder for levedsmidlerne. Ved dybfrosne færdigretter, som kan købes i handlen, skal fremstillingsdatoen og holdbarhedsdatoen på pakningen overholdes.

### Frysebakke

Fig. 14

Frysebakken kan benyttes til at opbevare isterningsbakkerne og til at fryse bær, frugt, krydderurter og grøntsager enkeltvis. Frysevarerne fordeles jævnt på frysebakken og fryses ca. 10–12 timer.

Herefter fyldes frysevarerne i fryseposer eller beholdere.

Frysevarerne tøs op ved at brede dem enkeltvis ud på bakken igen.

### Optøning af dybfrostvarer

Alt efter art og formål er der følgende muligheder:

Ved stuetemperatur i køleskab i elektrisk ovn med/uden varmluft

Delvist eller helt optøede varer kan indfryses igen, hvis temperaturen ikke er nået over +3 °C. Kød og fisk kan holde sig i 1 døgn, mens andre varer kan holde sig i 3 døgn.

Varerne kan laves til færdigretter (koges eller steges) og i denne form indfryses igen.

Den maksimale opbevaringstid gælder så ikke længere.

### Tilberedning af isterninger

Fig. 12

Fyld isbakken  $\frac{3}{4}$  med vand og stil den ind i fryseren.

For lettere at få isterningerne ud af isbakken, bøjes denne let.

## Rengøring

Før rengøringen skal stikket altid trækkes ud eller sikringen skrues ud.

**Skabet må under ingen omstændigheder rengøres med en damp- eller damptrykreuser! Den varme damp kan beskadige overflader og det elektriske system.**

– **Fare for stød!**

Vand fra rengøringen må ikke trænge ind i kontrolarmaturet og belysningen. Til at gøre hele skabet rent med, undtagen dørpakningen, egner sig lunkent vand med et let desinficerende rengøringsmiddel, f.eks. opvaskemiddel.

Uegnede er sand- eller syreholdige rengøringsmidler og kemiske opløsningsmidler.

Dørpakningen skal kun tørres af med rent vand og derefter gnides grundigt tør.

Om muligt bør varmeveksleren (sort gitter) på skabets bagside rengøres med en pensel eller støvsuger hvert andet år. Det bidrager til, at fryseren bibeholder den fulde kapacitet, og der spares strøm.

### \* Vigtige plejeforskrifter for produkter af rustfrit stål

Overflader af rustfrit stål plajes med plejemidlet “Chromol”.

SKABETS OVERFLADER I SPECIALSTÅL BEHANDLES MED DET FLYDENDE PLEJEMIDDEL æCHROMOL" STRAKS EFTER OPSTILLINGEN FOR AT BIBEHOLDE DET æDLE UDSEENDE. BEHANDLINGEN GENTAGES MED JæVNE MELLEMRUM.

Midlet kan købes i handlen under navnet “Chromol” eller hos vores servicetekniker under.

**indet-nr. 310359 som 500 ml sprøjteflaske og**

Overfladerne må under ingen omstændigheder rengøres med grydesvampe, metalbørster, skarpkantede genstande eller skuremidler. Stærke kemiske rengøringsmidler som f.eks. optøningsspray, ovnspray, opløsningsmidler eller pletfjerner må heller ikke benyttes.

**OBS.!**

Produktet skal opbevares utilgængeligt for børn.

Produktet må aldrig anvendes på overflader, der kommer i kontakt med fødevarer.

Produktet må ikke anvendes på varme overflader.

Produktet indeholder alifatisk kulbrinte, olie og aromatiske forbindelser.

\* ikke alle modeller

## Energisparetips

- Placér skabet i et tørt, godt ventileret rum! Skabet bør ikke placeres på et sted, hvor det er udsat for direkte sollys og ikke være i nærheden af en varmekilde som ovn, radiator osv.
- Ventilations- og udluftningsåbningerne på skabet må ikke dækkes til eller spærres!
- Varme madvarer og drikkevarer stilles først i skabet, når de er afsvalede.
- Til optøning lægges frysevarer ind i køleafdelingen. Således udnyttes kulden i frysevarerne til at køle fødevarerne i køleskabet med.
- Sørg for, at skabsdøren ikke er længere åben end nødvendigt!
- Jo kortere tid skabsdøren står åben, desto mindre rim dannes der på fryseristerne.
- Rengør varmeveksleren (sort gitter) på skabets bagside hver andet år.

## Tips mht. driftsstøj

### Driftsstøj

For at holde den valgte temperatur konstant, går kompressoren i gang en gang imellem. Den støj, som opstår i denne forbindelse, er helt normal.

Den reduceres automatisk, så snart skabet er nået op på driftstemperatur.

**Brummen** kommer fra motoren (f.eks. kompressor). Den støj, som opstår i denne forbindelse, kan være noget højere i et kort stykke tid, efter at motoren er tændt.

### Lydsvagt klukken og rislen

Høres typisk, når kølemidlet strømmer ind i de tynde rør.

### Kort klik

Der høres et kort klik, når termostaten tænder og slukker for motoren.

På et skab med flere zoner eller nofrost-funktion kan der evt. høres en **lav brusende lyd** fra ventilatordriften og luftstrømningen inde i skabet.

### Knæklyde høres

- under automatisk afrimning
- når skabet afkøles eller opvarmes (materialeekspansion).

**Hvis den almindelige støj skulle blive for høj, er der ofte blot tale om en lille ting, der skal gøres.**

### Skabet står ikke stabilt

Stil skabet rigtigt ved hjælp af et vaterpas (indstil skruefødderne eller læg noget ind under).

### Skabet berører andre møbler

Bevæg skabet, så det ikke berører møbler eller lign.

### Skuffer, skåle eller hylder er ikke placeret rigtigt eller sidder i klemme

Kontrollér de forskellige dele og isæt dem i givet fald rigtigt.

### Berører flasker eller beholdere hinanden i skabet

Sørg i dette tilfælde for afstand mellem de enkelte flasker og beholdere.

## Afhjælpning af små forstyrrelser

Det er ikke ved alle fejl, der er behov for en servicemontør. Ofte er der blot tale om en lille ting, der skal gøres. Før De henvender Dem til kundeservice, bør De derfor prøve, om De ved hjælp af nedenstående tips selv kan løse problemet.

### Før De kontakter kundeservice:

Vær opmærksom på, at garantien ikke gælder ved besøg for at afhjælpe betjeningsfejl/driftsstop m.m., som De selv kan afhjælpe, og at der i sådanne tilfælde opkræves normalt honorar!

Garantibestemmelserne er ikke vedlagt, men fremsendes ved henvendelse til kundeservice. I øvrigt henvises til købelovens bestemmelser.

### Hvis feltet (Fig. ②/9) ikke lyser:

Kontrollér om der er strøm, om stikket sidder rigtigt i stikkontakten, og om der er tændt for skabet.

### Hvis "E1" vises (blinker), mens skabet er i drift (Fig. ②/9):

Temperaturen i køleafdelingen er meget høj. Den indstillede temperatur i køleafdelingen vises få minutter efter, at skabet er sat i drift, når der trykkes på Cooler-tasten. Ellers fremkommer „AL“-visningen (varmt i frydeafdeling) eller den indstillede temperatur i fryseafdelingen.

### Hvis "E2" vises (blinker), mens skabet er i drift (Fig. ②/9):

Temperaturen i fryseafdelingen er meget høj. Få minutter efter, at skabet er sat i drift, vises "AL" og derefter den indstillede temperatur i fryseafdelingen, når der trykkes på Freezer-tasten. Ellers vises den indstillede temperatur i køleafdelingen.

### Hvis køleskabsbelysningen ikke fungerer:

- Pæren er defekt. Træk stikket ud, fjern afdækningen (Fig. ⑮/A) og udskift pæren (maks. 15 W, 230 V, sokkel E14).
- Lyskontakten (Fig. ⑮/B) sidder i klemme. Kontrollér om den kan bevæges. Hvis dette ikke er tilfældet, tilkaldes en servicetekniker.

### Når feltet (Fig. ②/9) blinker, selv om der ikke høres nogen alarmtone:

Der har på et tidspunkt været strømafbrydelse eller en anden forstyrrelse, så der har været for varmt i fryseren. Når der trykkes på Alarm -tasten vises i felt 9 (blinker ikke) i fem sekunder den varmeste temperatur, der har været i fryseafdelingen. Efterfølgende slettes denne værdi. – I felt 9 vises herefter den indstillede frysetemperatur – blinker ikke.

Hvis temperaturen i fryseren har været varmere end +3 °C, må frysevarerne ikke indfryses igen.

Hvis smag, lugt og udseende er uændret, kan varerne laves til færdigretter ved kogning eller stegning, og i denne form indfryses igen.

Den maksimale opbevaringstid gælder så ikke længere.

### Hvis felt fig. ②/9 blinker, og advarselstonen høres efter længere tids drift:

Fejl, det er for varmt i fryseren! I feltet vises den indstillede frysetemperatur. For at slukke advarselstonen trykkes på "Alarm" - -tasten. Mulige årsager til fejlen:

- Udluftningsåbningen foroven på skabet eller i soklen er dækket til,
- døren til fryseafdelingen er ikke lukket korrekt,
- der er nedfrosset friske fødevarer uden aktivering af superindfrysning,
- der er kommet for mange friske fødevarer i på én gang, som skal indfryses,
- høj omgivelsestemperatur.

Efter afhjælpning af fejlen trykkes "Alarm" - tasten; feltet blinker ikke mere, når fryseren igen har nået driftstemperaturen.

## Afhjælpning af små forstyrrelser

**Hvis døren til fryseren ikke har været lukket rigtigt i lang tid, bliver det varmere i fryseren.**

Er kompressoren så tiliset, at det automatiske afrimningsystem ikke længere er i stand til at afrime den dannede ismængde. I dette tilfælde tagess frysevarerne ud af fryseren og lagres på et koldt sted.

Sluk for skabet og lad døren til fryseren stå åben. Efter ca. 12 timer er isen tøet op.

Tænd for skabet igen og læg frysevarerne på plads i fryseren.

Hvis problemet ikke kan løses ved hjælp af førnævnte tips, skal henvendelse ske til vor kundeservice.

For at undgå kuldatab bør døren ikke åbnes unødvendigt.

De må ikke selv udføre reparation af skabets elektriske dele.

## Kundeservice

### Typeskilt

Fig. 16

Det er vigtigt at have E-nummer og FD-nummer parat, når De henvender Dem til kundeservice.

Begge angivelser findes på typeskiltet nederst til venstre i skabet, ved siden af grøntsagsboksen.

Telefonnummeret på kundeservice findes i fortegnelsen over kundeservice eller i telefonbogen.

## Henvisning om utrangering og sikkerhet

### Kast av gammelt apparat

Utrangerede kjøle- og fryseskap er ikke verdiløst avfall. Ved å skrote dem på en miljøvennlig måte, kan de gjenvinnes verdifulle råstoffer.

Trekk støpselet ut eller klipp over tilkopplingsledningen. Fjern eller ødelegg alle låser, slik forhindrer du at lekende barn kan bli innelåst og blir utsatt for livsfare.

Kjøle- og fryseskap inneholder isolasjons-gasser og kjølemidler som krever en fagkyndig avskaffelse. Pass på at rørledningene på kjøleapparatet ikke blir skadet før transport for sakkyndig og miljøvennlig avskaffelse.

På veien til deg er apparatet blitt beskyttet med emballasje. Alle brukte emballasjer er av miljøvennlige materialer og er egnet for resirkulering. Hjelp med å bidra til miljøvennlig avfallshåndtering og gjenvinning.

Ikke la barn få leke med emballasjen. Det er fare for at de kan kveles på grunn av kartongene og foliene.

Kommunen på stedet der du bor eller forhandleren kan gi deg adressen til recycling-bedrifter som tar imot det gamle apparatet.

 Dette apparatet er klassifisert i henhold til det europeiske direktivet 2002/96/EF om avhending av elektrisk- og elektronisk utstyr (waste electrical and electronic equipment – WEEE). Direktivet angir rammene for innlevering og gjenvinning av innbytteprodukter.

**Vårt bidrag til miljøvernet – vi bruker resirkulert papir.**

### Sikkerhetshenvisninger

Før du tar apparatet i bruk, må du lese nøye igjennom de informasjonene som finnes i bruks- og monteringsanvisningen. Disse inneholder viktige henvisninger for installasjon, bruk og vedlikehold av apparatet.

Oppbevar bruks- og monteringsanvisningen på et sikkert sted for evt. senere ny eier.

Produsenten overtar intet ansvar for skader som oppstår dersom de følgende anvisningene ikke blir fulgt:

- Apparatet må ikke tas i bruk dersom det er skadet, dersom du er i tvil, bør du kontakte leverandøren.
- Tilkopling og oppstilling skjer ifølge monteringsanvisningen. De elektriske betingelsene for tilkopling må stemme overens med angivelsene på typeskiltet.
- Ikke bruk damprensjøringsapparater for rengjøring eller avriming av skapet. Dampen kan komme inn i spenningsførende deler på apparatet og det kan forårsake kortslutning og elektrisk støt.
- Den elektriske sikkerheten er kun garantert når jordingsystemet på husets strømmnett er forskriftsmessig installert.
- I tilfelle av feil, ved vedlikeholds- eller rengjøringsarbeider må støpselet trekkes ut eller sikringen må slås av. Trekk i selve støpselet, ikke i ledningen.
- Reparasjoner på elektroapparater må kun gjennomføres av fagfolk. Dersom reparasjoner ikke blir sakkyndig utført, kan dette medføre stor fare for brukeren.
- Flasker som inneholder alkohol med høy prosent må alltid oppbevares stående og må holdes godt lukket under lagringen. Dessuten må det ikke lagres stoffer som har drivgass (f. eks. spraybokser, vispet kremfløte i sprayboks) eller som er eksplosive i skapet – eksplosjonsfare!



## Henvisninger om utrangering og sikkerhet

- Drikkevarer i flasker og bokser, særlig kullsyreholdige drikkevarer, må ikke lagres i fryseskapet. Flasker og bokser sprekker.
- Skapets luftesprekker for inn- og uttak av luft må ikke dekkes til eller sperres.
- Sokkel, uttrekk, dører osv. må ikke brukes som stigbrett eller som støtte.
- Ikke la barn leke med skapet. Barn må aldri sette seg f. eks. på uttrekk eller henge seg opp i døren.
- Ved skap med lås, må nøkkelen til skapet oppbevares utilgjengelig for barn.
- Ispinner eller isbiter må ikke tas direkte inn i munnen fra fryserommet, (fare for forbrenning på grunn av veldig lave temperaturer).
- Ikke ta i frossen mat med våte hender, hendene kan fryse fast.
- OBS: Ventilasjonsåpningene i kassen på apparatet hhv. på det innebyggete apparatet må alltid holdes fritt tilgjengelig.
- OBS: Ledningene på kjølekretsløpet må ikke skades.
- OBS: Ikke bruk elektriske apparater i matvarerommene på apparatet, dersom de ikke tilsvarer den typen som er anbefalt av produsenten.



**Dette skapet er svært miljøvennlig, for det bruker isobutan (R 600 a) i kjølekretsløpet; en miljøvennlig, men brennbar naturgass. Ved transport og oppsetting av skapet må man passe på at ingen deler av kjølekretsløpet skades. Unngå åpen ild eller antenningskilder ved skader og luft godt ut noen minutter av rommet skapet står i.**

**Advarsel: For hurtig optiming må det ikke brukes andre mekaniske eller kunstige hjelpemidler enn de som er anbefalt av produsenten.**

## Bestemmelser

Skapet er beregnet for kjøling og frysing av matvarer og for islaging.

Det er beregnet for bruk i husholdningen.

Ved yrkesmessig bruk må det tas hensyn til bestemmelsene som gjelder tilsvarende.

Skapet tilsvarer forskriftene for forebygging av uhell for kjøleanlegg (VGB 20).

Dette produktet tilsvarer gjeldende sikkerhetsbestemmelser for elektroapparater.

Kjølekretsløpet er kontrollert når det gjelder tettheten.

## Ta hensyn til omgivelsestemperaturene

Avhengig av "klimaklassen" (se typeskiltet) kan dette apparatet drives ved følgende omgivelsestemperaturer: (Typeskiltet befinner seg til venstre nede i apparatet, bilde 16).

Klimaklasse	Omgivelsestemperaturer fra ... til
SN	fra +10 °C til 32 °C
N	fra +16 °C til 32 °C
ST	fra +18 °C til 38 °C
T	fra +18 °C til 43 °C

Dersom omgivelsestemperaturen underskrides, kan det bli for kaldt i kjølerommet. Dersom den overskrides, blir det for varmt i fryserommet.

Dersom omgivelsestemperaturen synker under den innstilte temperaturen i kjølerommet, blir kjølerommet like kaldt som omgivelsestemperaturen.

Ved omgivelsestemperaturer under +10 °C, kan det oppstå forstyrrelser i den helautomatiske avrimingen.

## Plassering av apparatet

### Sted

Et tørt, godt ventilert rom egner seg best som plasseringssted. Stedet bør ikke være utsatt for direkte sollys og ikke i nærheten av en varmekilde som f.eks. komfyr, varmeovn etc. Dersom det ikke kan unngås at skapet blir satt opp ved siden av en varmekilde, så må du bruke en isolasjonsplate eller du må overholde følgende minsteavstander til varmekilden.

Til komfyr 3 cm

Til olje- eller kullovner 30 cm.

Ved plassering ved siden av et annet kjøle- eller fryseskap må det være en minsteavstand til siden på 2 cm for å forhindre at det danner seg kondensvann.

Apparatet må stå fast og jevnt på gulvet. Ujevnheter i gulvet kan utjevnes med hjelp av skruffottene på framkanten, bilde 17. To hjul på baksiden hjelper til at apparatet lettere kan skyves inn i en nisje.

### Omhengsling av skapdør

Foreta arbeidsskrittene i tallenes rekkefølge (bilde 18).

### Elektrisk tilkopling

Skapet må kun tilkoples 220–240 V/50Hz vekselstrøm via en forskriftsmessig installert stikkontakt. Stikkontakten må være sikret med en 10A sikring eller høyere. Ved apparater for **ikke europeiske land** på det kontrolleres på typeskiltet om strømspenningen og strømtypen stemmer overens med strømmettet i huset. Typeskiltet finnes i kjølerommet nede til venstre (bilde 16).

En eventuell nødvendig utskifting av strømledningen må kun foretas av en fagmann.

**Advarsel! Under ingen omstendigheter må apparatet tilkoples en elektronisk "energisparkontakt" (f. eks. Sava Plug), og til en vekselomformer som omformer likestrøm i 230 V vekselstrøm (f. eks. ved solaranlegg eller skipsnett).**

### Ventilasjon

Bilde 3

Den luften som varmes opp på baksiden av skapet må kunne passere opp bak skapet uhindret, ellers må kjølemaskinen yte mer og dette forhøyer strømforbruket. Derfor må aldri luftesprekkene for inntak og uttak av luft dekkes til.

### Etter transporten ...

Etter at apparatet er slått på, må det stå loddrett i ca. 1/2 time.



## Bli kjent med apparatet



Brett ut de siste sidene med bildene før du begynner å lese.

Bruksanvisningen gjelder for flere modeller, det er mulig at det er detaljavvik på bildene.

## Helhetsoversikt

Bilde ①

- 1-9 Betjeningspanel
- 10 Lufteåpning
- 11 Innvendig lys
- 12 Multiflow System (kaldluftfordeler)
- 13 Hylle
- 14 Skuff for yoghurtbeger
- 15 Grønnsakbeholder
- 16 "Chiller"-skuff
- 17 Hylle for små bokser, tuber
- 18 Smør- og osteboks
- 19 Flaskehylle
- 20 Eggeinnsats
- 21 Flaskeholder
- 22 Flaskehylle
- 23 Frysebrikke
- 24 Frysebeholder
- 25 Frysekalender

- A Kjølerom
- B Fryserom

## Betjeningspanel (kort oversikt)

Bilde ②

- 1 -tast  
Hovedbryteren på/av
- 2 "alarm" -tast
  - a) for å slå av varsellyden
  - b) for å vise den varmeste temperaturen som har hersket i fryserommet (kun når display 9 blinker)
- 3 **super**-tast  
for max. frysekapasitet
- 4 **Freezer**-tast  
Brukes for å angi den innstilte temperaturen i fryserommet
- 5 **Cooler**-tast  
Brukes for å angi den innstilte temperaturen i kjølerommet
- 6 **Innstillingstast fryseroms- hhv. kjøleromstemperatur**  
°C = kaldere, varmere
- 7 **Indikasjon "alarm"**  
lyser kun når alarmfunksjonen er blitt aktivert
- 8 **Indikasjon "super"**  
lyser kun når "super"-tasten er blitt trykket
- 9 **Indikasjon for**
  - a) "varmeste temperatur"
  - b) "AL" (Alarm) - indikasjon
  - c) **Innstillingstemperatur for kjølerom**
  - d) **Innstillingstemperatur for fryserom**

**På grunn av det helautomatiske Nofrost-systemet, holder kjøle- og fryserommet seg isfritt. Det er ikke nødvendig å avrime skapet.**

### Funksjonen:

Matvarene i kjøle- og fryserommet blir kjølt hhv. fryst ned med kaldt luft. En fordampner som befinner seg i Nofrost-systemet, kjøler ned luften i apparatet. Den kalde luften blir fordelt ved en ventilator. Fuktigheten som er i luften slår seg ned i fordampneren. En annen ventilator sørger for at luften sirkulerer i kjølerommet. Om nødvendig blir fordampneren helautomatisk avrimet. Avrimingsvannet blir ledet ned i kjølemaskinen, hvor det fordampner. Kjøle- og fryserommet såsom matvarene selv holder seg isfrie.

## Bli kjent med apparatet

## Funksjonen av koplings- og kontrollelementene

Bilde ② **Betjeningspanelet**

- 1 -tast  
Hovedbryteren, tjener til å slå på og av hele apparatet.
- 2 "alarm" -tast  
brukes til å slå av varsellyden  
Varsellyden slås på når det er blitt for varmt i fryserommet, dvs. når det er fare for de frosne varene (samtidig blinker display 9).  
Det er mulig at varsellyden slås på selv om det ikke er fare for de frosne varene
  - når apparatet tas i bruk,
  - når det blir lagt inn ferske matvarer og ikke superfrysings-tasten er trykket,
  - og når døren på fryserommet har stått lenge åpen.
 Når varsellyden slås av, blir den "akustiske varsellyden" (display 9) automatisk satt i ny beredskap når fryserommet har nådd sin driftstemperatur igjen.
- 3 **"Super"-tast**  
Brukes for å slå på og av superfrysingen. Driften blir vist både via indikasjonen 8 "Super", og via indikasjon 9 med "SU". Superfrysingen brukes for å fryse ned store mengder ferske matvarer, og kan slås på **inntil 24 timer** før de ferske matvarene legges inn.  
Kuldemaskinen arbeider konstant etter at den er slått på, i fryserommet hersker det meget lave temperaturer.
- 4 **"Freezer"-tast**  
Brukes for å angi den innstilte temperaturen i fryserommet på indikasjon 9 (se beskrivelse indikasjon 9d)
- 5 **"Cooler"-tast**  
Brukes for å angi den innstilte temperaturen i kjølerommet på indikasjon 9 (se beskrivelse indikasjon 9c).

## 6 Innstillingstast for kjøle- hhv. fryseromstemperatur

- a) (Kjøleromstemperaturen kan innstilles fra 2 °C til 8 °C). Trykk "Cooler"-tasten og deretter °C -Taste.  
Innstillingstemperaturen blir vist på indikasjon 9. Innstillingstasten trykkes flere ganger eller holdes trykket inntil den ønskede temperaturen blir vist.  
(Innstillingstemperaturen blir vist i løpende rekkefølge fra 8 °C til 2 °C. Etter 2 °C vises igjen 8 °C).
- b) (Fryseromstemperaturen kan innstilles fra -16 °C til -26 °C). For innstilling av den ønskede fryseromstemperaturen trykkes "Freezer"-tasten og deretter trykkes °C -tasten. Innstillingstemperaturen blir vist på indikasjon 9. Innstillingstasten trykkes flere ganger eller holdes trykket inntil den ønskede temperaturen blir vist.  
(Innstillingstemperaturen blir vist i løpende rekkefølge fra -16 °C til -26 °C. Etter -26 °C vises igjen -16 °C).

## 7 Display for "alarm"

**Dette lyser kun** når alarmfunksjonen er aktivert. Dette skjer når det er blitt for varmt i fryserommet, altså når det er fare for de frosne varene. Den slukkes når fryserommet har nådd sin driftstemperatur igjen.

## 8 Display "super"

**Dette lyser kun** når "super"-tasten er trykket og viser dermed at superfrysingen er slått på.

Det slukkes når "super"-tasten slås av ved å trykkes en gang til igjen.

Den **slukkes automatisk** først **52 timer** etter at superfrysingen ble slått på.

## Bli kjent med apparatet

### 9 Multifunksjonsdisplay

Dette viser flere temperaturer.

#### a) For varm fryseromstemperatur

Når indikasjon **9** blinker, er det, eller det har vært for varmt i fryserommet på grunn av et strømbrydd eller en annen feil. Etter at **Alarm**  -tasten er trykket, blir den varmeste temperaturen som har hersket i fryserommet vist på indikasjon **9** (blinker ikke) i fem sekunder. Deretter blir denne verdien slettet igjen. Indikasjon **9** viser så den programmerte fryseromstemperaturen uten å blinke.

#### b) "AL" (Alarm) - indikasjon

Blir vist når fryserommet er for varmt.

#### c) Innstillingstemperatur for kjølerom

Etter at **"Cooler"**-tasten er trykket, blir innstillingstemperaturen på kjølerommet angitt.

#### d) Innstillingstemperatur for fryserom

Etter at **"Freezer"**-tasten er trykket, blir innstillingstemperaturen på fryserommet angitt.

## Innkobling og temperaturvalg

### Bilde

- Sett støpselet inn i stikkontakten.
- **Trykk hovedbryteren 1 på apparatet**  
En varselyd høres, indikasjon **9** blinker og viser "AL".
- **Trykk "alarm"  -tasten**  
Varsellyden stopper. Indikasjonen viser deretter den aktuelle temperaturen i 5 Sek. På indikasjon **9** vises "AL".
- **Innstilling av temperatur for fryserommet**  
Trykk **"Freezer"**-tasten og deretter **°C**-tasten flere ganger eller hold den trykket inntil den ønskede temperaturen blir vist (løpende rekkefølge, etter -26°C vises igjen -16°C).  
Vi anbefaler innstillingen i fryserommet på - 18°C.
- **Innstilling av temperaturen i kjølerommet**  
Trykk **"Cooler"**-tasten og deretter **°C**-tasten flere ganger eller hold den trykket inntil den ønskede temperaturen blir vist (løpende rekkefølge, etter 8°C vises igjen 2°C).  
Vi anbefaler innstillingen i kjølerommet på + 4°C.  
  
Korrekturer av temperaturen har også en langsom innvirkning.

## Innkobling og temperaturvalg

### Henvisninger

- Temperaturen i kjøleapparatet kan variere når:
  - døren åpnes ofte.
  - store mengder ferske matvarer legges inn i og/eller fryserommet kjølerommet
  - tomgivelsestemperaturer endres
  - temperatur innstillingen for fryserommet endres eller superinnfrysingsfunksjonen **"super"** slås på.
- **Frontsiden på skapet kan bli delvis lett oppvarmet. Dette forhindrer at det oppstår kondensvann i området rundt dørpakningen.**

## Utkobling, når apparatet skal tas ut av bruk

### Utkobling

Trykk hovedbryteren bilde /1, dermed er apparatet slått av.

### Når apparatet skal tas ut av bruk

Dersom apparatet ikke skal brukes på en tid: trykker du hovedbryteren bilde /1, rengjør skapet og lar døren stå litt åpen.

## Påfylling av matvarer

### Pass på når du fyller mat i skapet

- Varme retter eller drikkevarer må først avkjøles utenfor skapet.
- Matvarer må helst være innpakket eller godt tildekket før de legges inn i skapet. Derved holdes de ferske og beholder aroma, farge og fuktighet, dessuten tar de ikke smak fra andre matvarer. Matvarer uten emballasje slik som grønnsaker, frukt og salat kan lagres i grønnsakbeholderen.
- Olje og fett må ikke komme i berøring med kunststoffdelene eller dørpakningen (disse kan bli porøse på grunn av dette).
- Ikke oppbevar eksplosive stoffer i kjøleskapet. Drikkevarer med høy prosent alkohol må kun oppbevares lukket og må stå i loddrett stilling.  
– **eksplosjonsfare!**
- Flasker med væsker som kan fryse må ikke lagres i fryserommet. Dette kan føre til at flaskene sprekker.

### Eksempel på påfylling av skapet

Bilde 1

#### Kjølerommet (A)

På **hyllene (13)** ovenfra og nedover bakst, ferdige retter, melkeprodukter.

I **skuffen (14)** ost, pålegg og yoghurt.

I **grønnsakskålen (15)** grønnsaker, bokser.

I **hyllene (17)** små flasker, bokser.

I **boksen (18)** smør og ost.

I **flaskehyllen (22)** store flasker.

#### Fryserommet (B)

På **frysebrikken (23)** lagring av små frosne ting og tilberedning av is

I de øvre **fryseboksene (24)** kan du lagre matvarer.

### Den innvendige innredningen

De forskjellige skuffene og hyllene i kjølerommet kan forandres på også når døren står 90° åpen. Trekk hyllene framover, senk dem ned, ta dem ut og sett dem på ønsket sted (bilde 4).

#### \* Flaskehyllen

I fordypningene kan flaskene lagres eller stables sikkert (bilde 5, 10).

#### “Chiller”-rommet (bilde 11)

Trekk bunnen på rommet framover, klaffen åpnes.

I “chiller”-rommet hersker det lavere temperaturer enn i kjølerommet. Det kan oppstå temperaturer på under 0°C. Dette er ideelt for lagring av fisk, kjøtt og pålegg.

**Ikke egnet for salat, grønnsaker og varer som er ømfintlig overfor kulde.**

For fylling eller tømning kan den lille skuffen trekkes ut. Holderne for yoghurtbeger i skuffen kan skyves til venstre eller høyre på hyllene (bilde 9).

Eggholderne i beholderne kan klaffes opp, dermed kan du nytte plassen for lagring tuber, små bokser osv.

For at flaskene ikke skal velte når døren blir åpnet eller lukket, kan de sikres fast med flaskeholderne, bilde 10/A.

Alle hyllene og beholderne i døren kan tas ut for rengjøring.

Når de skal tas ut, løftes beholderne eller hyllene opp. Bilde 8/A.

\* Ikke på alle modeller

## Frysing, lagring

### Når du kjøper frosne varer må du ta hensyn til følgende

- Når du kjøper varer som allerede er frosne, må du passe på emballasjen. Den må ikke være skadet.
- Holdbarhetsdatoen må ikke være overskredet.
- Temperaturindikasjonen ved frysedisken må være på minst –18 °C eller lavere.
- Kjøp frosne varer til slutt på innkjøpsturen og transporter dem raskest mulig hjem, godt innpakket i avispapir eller i en spesiell frysepose. Legg dem så straks i fryseskapet.

### Når du selv skal fryse ned mat

Dersom du selv skal fryse ned mat, må du kun bruke ferske, fine matvarer.

#### Egnet for frysing er

Kjøtt og pølser, fjærkre og vilt, fisk, grønnsaker, urter, frukt, bakvarer, pizza, ferdigretter, matrester, eggeplomme og eggehvite.

#### Ikke egnet for frysing er

Hele egg i eggeskall, sur fløte og majones, bladsalat, reddiker, nepe og løk.

#### Forvelling av grønnsaker og frukt

For at fargen, smaken, aromaen og vitamin “C” skal bibeholdes, bør grønnsaker og frukt forvelles før de fryses ned.

(Ved forvelling blir grønnsakene og frukten i kort tid lagt ned i kokende vann. – Bøker om frysing og forvelling fås i bokhandelen.)

### Innpakking av matvarer

Matvarene bør pakkes inn i passe store porsjoner.

Frukt og grønnsaker bør fryses i porsjoner som ikke er større enn 1 kg, kjøtt porsjoneres inntil 2,5 kg. Mindre porsjoner fryser hurtigere og kvaliteten blir således bedre både ved opptiningen og tilberedningen.

Matvarer må pakkes lufttett, slik at de ikke mister smak eller tørker ut.

#### Som emballasje egner seg best:

Kunststoff-folier, plastfolie av polyetylen, aluminiumsfolie og frysebegre. Disse produktene finnes i handelen.

#### Uegnet er:

Innpakningspapir, smørpapir, cellofanpapir, bossposer og brukte kjøpeposer.

Pakk matvarene inn i emballasjen, trykk ut luften og lukk emballasjen tett igjen.

#### Som lukkemekanisme brukes:

Gummiringer, kunststoffclips, bånd, klebebånd som tåler kulde eller lignende. Poser og plastfolie kan sveises sammen med et spesielt sveiseapparat.

**Før matvarene legges inn i fryseskapet må du kjennetegne frysepakken med angivelse om innhold og innfrysingsdato.**

### Maksimal frysekapasitet

Matvarer bør helst fryses ned så fort som mulig slik at de blir helt gjennomfrosne. Kun på denne måten garanteres det at vitaminer, næringsverdi, utseende og smak blir beholdt. Den maksimale frysekapasiteten til fryseskapet ditt bør derfor ikke overskrides.

Følgende mengder matvarer kan fryses ned innen 24 timer i den øvre fryseskålen

Ved apparater med 70 cm bredde max. 12 kg

Ved apparater med 60 cm bredde max. 9 kg

## Frysing, lagring

Matvarer som allerede er nedfrosset må ikke komme i berøring med de matvarene som skal fryses ned. Du må ellers stable om maten.

Varme retter eller drikkevarer må avkjøles ved romtemperatur før de fryses ned.

## Superinnfrysning

Dersom det allerede blir lagret varer i fryserommet, bør superinnfrysingen slås på noen timer før du legger inn nye varer. Vanligvis holder 4–6 timer. Dersom du vil gjøre nytte av den maksimale frysekapasiteten, trengs det 24 timer. Ved mindre mengder matvarer (inntil 2 kg) er dette ikke nødvendig. For å starte superfrost-funksjonen trykkes supertasten bilde ②/3.

“super”-indikasjonen viser funksjonen. Etter innkoplingen blir det oppnådd en meget lav temperatur. Superfrysingen slås av automatisk etter ca. **52 timer** etter at den er slått på.

## Lagring av maten

På at matvarene skyves så langt som mulig inn i kjølerommet. Det er viktig for piktig luftseirkulasjon.

## Frysekalender

Bilde ⑬

Kvaliteten på dypryste matvarer kan forringes dersom den oppbevares for lenge i fryserommet. Tallene ved siden av symbolene på frysekalenderen indikerer antall måneder du kan forvare ulike matvarer i fryserommet.

Ferdig frysede matvarer kjøpt i butik har allerede produksjonsdato eller best-for data.

## Frysebrikke

Bilde ⑭

Frysebrikken egner seg for å oppbevare isskålene og for å fryse ned bær, fruktstykker, urter og grønnsaker enkeltvis. For enkeltvis nedfrysing fordeles tingene jevnt på brettet og gjennomfrysing i ca. 10 til 12 timer. Deretter fylles de i fryseposer eller i beholdere. For opptining legges tingene enkeltvis ved siden av hverandre.

## Opptining av frosne varer

Alt etter type og behov kan du velge mellom følgende muligheter:

I romtemperatur,  
I kjøleskap,  
I elektrisk stekeovn,  
med/uten varmluftventilator,  
I mikrobølge.

Frosne varer som er litt eller helt opptint kan fryses ned igjen, dersom kjøttet eller fisken ikke har vært lenger opptint enn én dag ved +3 °C, for andre frosne varer gjelder tre dager.

Dersom smak, lukt og utseende ikke har forandret seg, kan matvarene tilberedes ved koking, steking eller du kan lage en ferdigrett av dem og så fryse dem ned igjen.

Den maksimale lagringstiden må i dette tilfellet ikke nyttes fullt ut.

## Tilberedning av is

Bilde ⑯

Fyll isskålene <sup>3</sup>/<sub>4</sub> med vann og sett dem inn i fryserommet.

De frosne isbitene lar seg lett løse ved å vri på skålen.

## Rengjøring

**Før rengjøring må du alltid trekke ut støpselet eller skru ut sikringen.**

**Ikke bruk damp- eller høytrykksvasker. Den varme dampen kan føre til skader på overflaten og på de elektriske delene – fare for strømstøt!**

Rengjøringsvannet må ikke trenge inn i kontrollarmaturet eller inn i lyset. For rengjøring av hele skapet utenom dørpakningen, er lunket vann med et mildt, lett desinfiserende rengjøringsmiddel, f. eks. oppvaskmiddel godt egnet. Ikke egnet er sand- og skuremidler eller syreholdige pussemidler hhv. kjemiske løsemidler.

Dørpakningen må kun tørkes av med klart vann og må deretter tørkes av grundig.

Dersom det er mulig bør varmeveksleren (det svarte gitteret) rengjøres med en kost eller en støvsuger hvert annet år. Dette hjelper til å bevare apparatets effektivitet og det sparer også strøm.

## \*Viktige henvisninger for apparater av rustfritt stål

Middelet kan fåes i handelen under navnet “Chromol” eller hos kundeservice undet artikkelnummer

FOR Å FÅ BIBEHOLDE DET HØYVERDIGE UTSEENDE PÅ APPARATET DITT, BØR DU BEHANDLE DEN RUSTFRIE STÅLOVERFLATEN STRAKS ETTER MONTERINGEN MED DET FLYTENDE PLEIEMIDDELET „CHROMOL”. GJENTA DENNE BEHANDLINGEN MED REGELMESSIGE MELLOMROM.

**indent-nr. 310359 som 500 ml sprayflaska och under**

För att inte skada ytan, använd under inga omständigheter riviga svampar, metallborstar, vassa föremål eller skurmedel. Inte heller kemiskt aggressiva rengöringsmedel som avfrostningspray, ugnrensmedel, lösningsmedel eller fläckborttagningsmedel får användas.

## Rengjøring

**OBS!**

Må oppbevares utenfor barns rekkevidde. Må aldri brukes på overflater som kommer i kontakt med matvarer.

Må ikke brukes på varme overflater. Inneholder alifatisk kullvannstoff, olje og aromatiske forbindelser.

## Tips om energisparing

- Still fryseskapet opp i et kjølig, godt ventilert rom, beskytt det mot direkte sollys og sørg for at det ikke er i nærheten av en varmekilde (ovn etc.).
- Luftesprekkene på apparatet må ikke dekkes til.
- Varme matvarer må først settes inn i fryseskapet når de er avkjølet.
- For opptining legges frysevarerne først i kjølerommet. Dermed kan du utnytte den kulden som er inni frysevarerne for å kjøle ned varene i kjøleskapet.
- For ilegging og uttak av skapet bør du la døren stå åpent så kort tid som mulig. Jo kortere tid døren står åpen, jo mindre blir isdannelsen på fryseristene.
- Varmeveksleren (svart gitter) på baksiden av skapet må rengjøres hvert annet år.

\* Ikke på alle modeller

## Henvisninger om driftsstøy

### Driftsstøy fra apparatet

For å holde den valgte temperaturen konstant, slår apparatet kompressoren av og på med jevne mellomrom.

Herved oppstår det støylyder som er normale.

Disse blir lavere når apparatet har nådd sin normale driftstemperatur.

#### Brumming

er lyden som kommer fra motoren (kompressoren). Den kan av og til være noe høyere når motoren slås på.

#### Rasle-, dryppe- og surrelyder

kommer fra kjølemidlet som renner igjennom rørene.

#### Et kort klikk

kan høres når termostaten slår motoren på eller av.

Ved apparater med flere soner eller ved Nofrost-apparater kan det høres en **svak surring** fra ventilatoren når den er i drift og når luften strømmer rundt på innsiden av apparatet.

#### Det kan høres smekkelyder når....

- den automatiske avrimingen slås på.
- når apparatet kjøles av hhv. varmet opp (materialutvidelse).

**Dersom disse lydene som er forårsaket av funksjonen er for høye, kan dette ofte ha enkle årsaker som lett kan forandres på.**

#### Apparatet står ujevnt

Renn inn apparatet med hjelp av et water. Still inn skrufføttene eller legg noe under.

#### Apparatet "støter mot" noe

Trekk apparatet bort fra de tingene som det støter mot.

#### Lagringsskuffene, kurvene og hyllene vakler eller klemmer

Kontroller delene som kan tas ut og plasser dem om nødvendig på et annet sted slik at de ikke vakler.

#### Flaskene berører hverandre

Sett flaskene litt fra hverandre.

## Små feil som du kan reparere selv

**Ikke ved alle feil er det nødvendig å tilkalle kundeservice. Ofte er det lett å utbedre selv. Kontroller derfor, før du ringer til kundeservice, om du kanskje ved hjelp av de følgende henvisningene kan utbedre feilen selv.**

**I slike tilfeller, også i garantitiden, må allikevel montørens kostnader beregnes.**

#### Når indikasjonen i bilde ②/9 ikke lyser:

Kontroller om skapet har strøm, om støpselet sitter riktig i stikkontakten og om apparatet er slått på.

#### Dersom indikasjonen (bilde ②/9) "E1" blinker når apparatet blir tatt i bruk:

I kjølerommet er det høy temperatur. Få minutter etter at apparatet er tatt i bruk blir den innstilte kjøleromstemperaturen vist dersom Cooler-tasten er blitt trykket. Ellers blir "Al"-indikasjonen (fryserommet er for varmt) eller den innstilte temperaturen blir vist.

#### Dersom indikasjonen (bilde ②/9) "E2" blinker når apparatet blir tatt i bruk:

I fryserommet er det høy temperatur. Få minutter etter at apparatet er tatt i bruk blir "Al" og den innstilte kjøleromstemperaturen vist dersom Freezer-tasten er blitt trykket. Ellers blir den innstilte kjøleromstemperaturen vist.

#### Når lyset i kjølerommet ikke fungerer:

- Lampen er defekt: Trekk ut kontakten, ta av dekselet (bilde ⑮/A), skift ut lyspæren maks. 15 W, 230 V, sokkel E14.
- Lysbryteren er fastklemt (bilde ⑮/B). Kontroller om den lar seg bevege. Hvis ikke, må du ringe til kundeservice.

**Når indikasjonene i bilde ②/9 blinker, mens varsellyden ikke høres,** har det på grunn av strømbrytning eller en feil vært for varmt i fryserommet.

Etter at **Alarm**  -tasten er trykket, blir den varmeste temperaturen det har vært angitt på indikasjon 9 (den blinker ikke) i fem sekunder. Deretter blir denne verdien slettet. Indikasjonen 9 viser så den programmerte fryseromstemperaturen uten å blinke.

## Små feil som du kan reparere selv

Dersom indikasjonen viser varmere enn +3 °C, må du kontrollere de frosne varene.

Dersom smak, lukt og utseende er uforandret, må det tilberedes ved koking, steking eller til en ferdigrett, som deretter igjen kan nedfrys.

Den maksimale lagringstiden må deretter ikke utnyttes fullt ut.

#### Dersom indikasjonen bilde ②/9 blinker og varsellyden høres etter lang tids drift:

Feil, det er for varmt i fryserommet !

Den programmerte fryseromstemperaturen blir vist i indikasjonen. For å slå av varsellyden trykkes **"Alarm"** -  tasten.

Mulig årsak til feilen:

- luftsprekken oppe på apparatet hhv. i sokkelen er tildekket,
- døren til fryserommet er ikke skikkelig lukket,
- det er blitt frosset ned ferske matvarer uten at superfrysingen er slått på,
- det er blitt lagt inn for store mengder ferske matvarer på en gang for nedfrysing,
- høy omgivelsestemperatur.

Etter at feilen er utbedret, trykkes **"Alarm"**

- tasten igjen; indikasjonen stopper å blinke når fryserommet har nådd sin driftstemperatur igjen.

**Dersom fryserommet i lang tid ikke har vært skikkelig lukket igjen, og fryserommet ikke når den innstilte temperaturen,**

er kondensatoren (kuldeproduzenten) så sterkt iset at det helautomatiske avrimingssystemet ikke er i stand til å rime av det tykke islaget. I dette tilfellet må de frosne varene tas ut av apparatet og lagres på et kjølig, godt isolert sted.

Slå av apparatet, la fryserommet stå åpent. Etter ca. 12 timer er isen i kjøresystemet rimet av. Nå kan apparatet slås på igjen og de frosne varene legges i.

Dersom ikke feilen kan utbedres med hjelp av de ovenstående veiledningene, så tilkall kundeservice.

For å unngå unødig kuldetap, bør ikke døren åpnes for ofte.

Ikke utfør andre arbeider selv, i særdeleshet gjelder dette arbeider med elektriske deler på apparatet.



## Kundeservice

### Typeskiltet

Bilde 

Vennligst oppgi E-nummer og FD-nummer ved alle henvendelser til kundeservice.

Begge disse sifrene befinner seg på feltet på typeskiltet som har svart kant. Typeskiltet finnes inne i kjøleskapet nede til venstre ved siden av grønnsakskuffen..

Adressen og telefonnummeret til kundeservice finner du i fortegnelsen over våre forhandlere eller i telefonkatalogen.

## Råd beträffande skrotning av gamla kyl-/frysåp och säkerhetsanvisningar

### Råd beträffande skrotning

Uttjänta kyl-/frysåp är inte värdelöst avfall! Genom miljöriktig skrotning kan värdefulla råvaror återvinnas.

Dra ut stickkontakten ur vägguttaget. Klipp av anslutningsladdan så nära åpåt som möjligt och avlägsna sladd och stickkontakt. Förstör låset. På så vis kan du förhindra att lekande barn låser in sig i kyl-/frysen och utsätter sig för livsfara.

Kyl-/frysåp innehåller kylmedel och gaser i isoleringen vilket kräver en fackmannamässig skrotning. Se till att rördningarna inte skadas innan åpåt skrotas.

Tack vare förpackningen skyddas din nya kyl/frys på vägen till dig. Allt förpackningsmaterial är skonsamt mot naturen och är återanvändbart. Hjälptill genom att ta hand om förpackningsmaterialet på ett miljöriktigt sätt.

Låt inte barn leka med emballaget! Kvävningrisk på grund av wellpapp och folie.

Hör med din kommun eller ditt lokala renhållningsverk om vad som gäller.



Denna enhet är märkt i enlighet med det europeiska direktivet 2002/96/EG om avfall som utgörs av eller innehåller elektroniska produkter (waste electrical and electronic equipment - WEEE). Direktivet anger ramarna för inom EU giltigt återtagande och korrekt återvinning av uttjänta enheter.

Vårt bidrag till en bättre miljö – vi trycker på returpapper

### Säkerhetsanvisningar

Läs noggrant igenom bruks- och monteringsanvisningarna, både anvisningar, råd och varningstexter innan åpåt installeras och tas i bruk. På så sätt får du viktig information om hur åpåt ska installeras, användas och skötas.

Spara bruks- och monteringsanvisningarna så att nästa ägare får ta del av all information.

Om råden nedan inte följts kan inte tillverkaren ställas till ansvar.

- Använd inte ett åpåt som är skadat. Ta kontakt med handlaren om du är tveksam.
- Anslutning och uppställning skall ske enligt monteringsanvisningen. För att man ska kunna ansluta åpåt måste spänning och ström från vägguttaget stämmas med uppgifterna på typskylten.
- Använd under inga omständigheter en ångrengörare vid rengöring eller avfrostning av åpåt. Ångan kan nå spänningsförande delar av åpåt och orsaka kortslutning eller överslag.
- Elsäkerheten hos åpåt garanteras endast om det elektriska uttaget är jordat enligt föreskrifterna.
- Dra alltid ut stickkontakten ur vägguttaget eller skruva ur säkringen vid rengöring och i händelse av fel. Dra i stickkontakten, aldrig i anslutningsladdan.
- Service och reparationer bör endast utföras av serviceföretag som godkänns av leverantören. Använd endast reservdelar som tillhandahålls av sådana företag.
- Starksprittflaskor bör förvaras stående och väl tillslutna. Förvara aldrig produkter som innehåller brännbara drivgaser (t. ex. gräddspray, sprayflaskor) eller explosiva gaser och

## Råd beträffande skrotning av gamla kyl-/frysåp och säkerhetsanvisningar

vätskor i kyl- eller frysutrymme – Explosionsrisk!

- Förvara aldrig vätska i flaskor eller burkar av glas i synnerhet inte kolsytrade drycker i frysåpåt. De kan frysa sönder.
- Täck inte för ventilationsöppningarna!
- Stöd dig aldrig på dörren och använd inte sockel eller utdragslådor som trappsteg.
- Låt inte barn leka med åpåt.
- Förvara nyckel till åpåt utrustade med lås utom räckhåll för barn.
- Stoppa inte isbitar direkt från frysen i munnen. (Risk för brännskada på grund av den mycket låga temperaturen!)
- Ta inte med våta händer inuti frysåpåt. Händerna kan fastna i metalldelar eller djupfrysta varor.
- OBSERVERA: Täck aldrig för ventilationsöppningarna i åpåt resp. inbyggnadssåpåt.
- OBSERVERA: Skada inte rören i kylkretsen.
- OBSERVERA: Använd aldrig elektriska apparater i livsmedelsfacken, såvida det inte handlar om en typ som tillverkaren rekommenderar.



**Detta åpåt är mycket skonsamt mot miljön eftersom kylkretsen innehåller isobutan (R 600 a), som är en miljövänlig men brännbar naturgas. Se till att inte någon del av kylkretsen skadas när åpåt transporteras och installeras. Vid skador, undvik öppen eld och olika ty per av tändare samt vädra utrymmet där åpåt står under några minuter.**

**Varning: Använd aldrig andra hjälpmedel (vassa föremål, värmefläktar eller dylikt) än de som rekommenderas av tillverkaren för att påskynda avfrostningen.**

### Bestämmelser

Detta åpåt är endast avsett för förvaring och infrysning av matvaror och för tillverkning av istärningar för normalt hushållsbruk.

Åpåt skall stå i ett uppvärmt bostadsutrymme.

Om det används yrkesmässigt (storkök, restaurang e d) gäller motsvarande bestämmelser.

Åpåt uppfyller de tyska arbetskyddsföreskrifterna för kylanläggningar (VBG 20).

Åpåt uppfyller säkerhetsbestämmelserna för elektrisk utrustning.

Köldkretsen är testad med avseende på täthet.

### Omgivningstemperatur

Beroende på "klimatklass" (se typskylten) kan åpåt användas vid följande omgivningstemperaturer: (Typskylten sitter längst ner till vänster i åpåt. Bild 16).

Klimatklass	Omgivningstemperatur från ... till
SN	+10 °C till 32 °C
N	+16 °C till 32 °C
ST	+18 °C till 38 °C
T	+18 °C till 43 °C

Sjunker den omgivande temperaturen under de nedre temperaturgränserna, blir det för kallt i kylåpåt. Stiger den omgivande temperaturen över de övre temperaturgränserna, blir det för varmt i frysdelen.

Sjunker den omgivande rumstemperaturen under den temperatur som ställts in för kylåpåt, blir det lika kallt i kylåpåt som i rummet.

Om den omgivande rumstemperaturen understiger +10 °C kan det förekomma störningar i den helautomatiska avfrostningen.



## Installation

### Placering

Placera skåpet i ett torrt rum med god ventilation. Ställ det inte i direkt solljus eller i närheten av en värmekälla (spis, element etc.). Om detta inte går att undvika måste lämplig isolerskiva placeras mellan skåp och värmekälla. Isolerskiva behövs inte om minimiavstånden är följande:

Till elspis, 3 cm.

Till annan värmekälla, 30 cm.

Om skåpet placeras bredvid ett annat kyl- eller frysskåp bör avståndet mellan dem vara minst 2 cm. Detta för att undvika kondensbildning.

Vi rekommenderar underläggsskivor för kyligheterna så att rengöringsvatten som eventuellt rinner ut inte skadar golvet.

Tänk på att plaster av olika typer inte trivs ihop och att migration kan uppstå (färgförändringar).

Kyl/frysen måste stå på plant och stadigt underlag. Justera skåpet med de båda skruvfötterna i skåpets framkant om golvet är ojämnt. Bild 17.

Tack vare de två hjulen på baksidan går det lätt att skjuta in skåpet i en nisch.

### Hänga om dörren

Montera i den ordning siffrorna i bild 18 anger.

### Elektrisk anslutning

Skåpet får endast anslutas till jordat vägguttag, 220–240 V/50 Hz växelström. Väggtuttet ska vara säkrat för 10 A. När det gäller skåp för **icke europeiska länder** måste man noga kontrollera om spänning och strömtyper på typskylten överensstämmer med elnätet på platsen. Typskylten sitter längst ned till vänster i kylskåpet. Bild 10.

Om det eventuellt är nödvändigt att byta nätkabeln måste arbetet göras av fackman.

**Varning! Under inga omständigheter får skåpet anslutas till en elektronisk "energisparkontakt" (t. ex. Sava Plug) och till växelriktare som omvandlar likström till 230 V växelström (t. ex. solel-anläggningar eller fartygsnät).**

### Ventilation

Bild 3

Luften bakom skåpet värms upp och måste därför kunna ledas bort. I annat fall får kompressorn arbeta mer, vilket leder till högre strömförbrukning. Kompressorns livslängd kan också förkortas. Se därför till att ventilationsöppningarna ej täcks över!

### Efter transporten ...

Låt skåpet stå upprätt ungefär en halvtimme innan det slås på första gången.

## Lär känna ditt nya kyl-/frysskåp



Längst bak i bruksanvisningen finns bilder på skåpet. Vik ut uppslaget och titta på dem samtidigt som du läser texten.

Denna bruksanvisning gäller för flera modeller och därför kan vissa skillnader förekomma i de detaljer som syns på bilderna.

### Översiktsbild

Bild 1

- 1-9 Manöverpanel
- 10 Ventilationsöppningar
- 11 Innerbelysning
- 12 Multiflow-system (Kalluftsfördelare)
- 13 Hylla
- 14 Förvaringslåda
- 15 Grönsakslåda
- 16 "Chiller" - fach
- 17 Hylla för små burkar, tuber
- 18 Smör- och ostfack
- 19 Flaskhylla
- 20 Äggfack
- 21 Flaskhållare
- 22 Flaskhylla
- 23 Infrysingsbricka
- 24 Frysack
- 25 Fryskalender

- A Kyldel
- B Frysdel

### Kontrollpanelen (Översikt)

Bild 2

- 1 **☐-knappen**  
Huvudströmbrytaren till/från
- 2 **"alarm"  -knappen**  
a) för att stänga av varningssignalen  
b) för att visa den högsta (varmaste) temperatur som varit i frystrymmet (endast när display 9 blinkar).
- 3 **super-knappen**  
för maximal infrysningskapacitet
- 4 **Freezer-knappen**  
Med denna knapp visas den inställda temperaturen i frysdelens.
- 5 **Cooler-knappen**  
Med denna knapp visas den inställda temperaturen i kyldelen.
- 6 **Knapp för att ställa in temperaturen i kyl- resp. frys.**  
°C = kallare, varmare
- 7 **"alarm"-lampan**  
lyser endast när varningsfunktionen aktiveras.
- 8 **"super"-lampan**  
lyser endast när "super"-knappen är intryckt
- 9 **Lampa för**  
a) "Varmaste temperatur"  
b) "AL" (Alarm) - indikator  
c) Inställd temperatur i kylen  
d) Inställd temperatur i frysen

## Lär känna ditt nya kyl-/frysskåp

Tack vare det helautomatiska Nofrost-systemet blir det ingen is i frysen. Du behöver aldrig mer avfrosta skåpet.

### Funktionsbeskrivning:

Matvarorna fryses in med hjälp av kallluft. En förångare som finns i Nofrost-systemet kyler luften i skåpet. Kallluften cirkulerar tack vare en fläkt. Ytterligare en fläkt sörjer för luftcirkulationen i kylan. Den fukt som finns i luften fälls ut i förångaren. Vid behov avfrostas förångaren automatiskt. Smältvattnet leds till kompressorn och avdunstningsskålen där det avdunstar. Frystrymmet och matvarorna förblir isfria.

## Vilken funktion har tangenter och indikatorer?

Bild ②

### 1 -knappen

Med huvudströmbrytaren slår man till och från strömmen till hela skåpet.

### 2 "alarm" -knappen

Tryck in denna knapp för att stänga av varningssignalen.

Varningssignalen kopplas på när det är för varmt i frysen och de djupfrysade varornas kvalitet är i farozonen (samtidigt blinkar display 9).

Varningssignalen kan utan fara för de djupfrysade varorna stängas av

- när frysen tas i bruk
- när större mängder färska livsmedel läggs in utan att infrysningfunktionen (super-knappen) kopplas in
- och när frysdörren varit öppen för länge.

När varningssignalen stängts av, befinner den sig (display 9) automatiskt i beredskapsläge så snart frysen åter nått sin driftstemperatur

### 3 "Super"-knappen

Tryck på knappen för att sätta på resp. stänga av infrysningfunktionen. Att funktionen är tillslagen visas såväl i "super"-displayen 8 som med bokstäverna "SU" i displayen 9. Använd infrysningfunktionen för att frysa in större mängder färska matvaror. Koppla på funktionen upp till **24 timmar innan de färska matvarorna läggs in.**

Kompressorn kommer nu att vara i gång hela tiden och temperaturen inne i frysdelen blir mycket låg.

### 4 "Freezer"-knappen

Med denna knapp visar display 9 (se beskrivning 9d) den inställda temperaturen i frysdelen.

## Lär känna ditt nya kyl-/frysskåp

### 5 "Cooler"-knappen

Med denna knapp visar display 9 (se beskrivning 9c) den aktuella temperaturen i kyldelen.

### 6 Knapp för att ställa in kyl- respektive frystemperatur

a) (Kyltemperatur mellan 2 °C och 8 °C kan ställas in). Tryck in "Cooler"-knappen och därefter °C-knappen. Displayen 9 visar den inställda temperaturen. Tryck upprepade gånger på inställningsknappen eller håll den intryckt tills önskad temperatur visas. Den inställda temperaturen visas från 8 °C till 2 °C. Efter 2 °C visas åter 8 °C.

b) (Frystemperatur mellan -16 °C och -26 °C kan ställas in). Tryck in "Freezer"-knappen och därefter °C-knappen för att ställa in önskad frystemperatur. Displayen 9 visar den inställda temperaturen. Tryck upprepade gånger på inställningsknappen eller håll den intryckt tills önskad temperatur visas. (Den inställda temperaturen visas från -16 °C till -26 °C. Efter -26 °C visas åter -16 °C.

### 7 "Alarm"-lampan

Lampan lyser endast när varningsfunktionen aktiverats. Detta inträffar när det blir för varmt i frysen och de djupfrysade varornas kvalitet är i farozonen. Den slocknar när frysen åter nått sin driftstemperatur

### 8 "super"-lampan

Den lyser endast när "super"-knappen är intryckt och därmed infrysningfunktionen tillslagen.

Stäng av infrysningfunktionen genom att trycka en gång till på "super"-knappen. Då slocknar lampan.

Den slocknar automatiskt tidigast **52 timmar** efter det att infrysningfunktionen slagits på.

### 9 Flerfunktionsdisplay

visar olika temperaturer.

#### a) För hög temperatur (för varmt) i frysdelen

När display 9 blinkar är det eller har det varit för varmt i frysen på grund av strömavbrott eller något fel på frysen. När du tryckt in Alarm -knappen visar display 9 (inte blinkande) under fem sekunder den "varmaste temperatur" som varit i frysen. Detta värde raderas därefter. Sedan visar display 9 den inställda temperaturen i frysdelen (utan blinkning).

#### b) "AL" (Alarm)-indikator

visas när det är för varmt i frysdelen.

#### c) Inställd kyltemperatur

Tryck in "Cooler"-knappen – den inställda temperaturen för kylfacket visas.

#### d) Inställd frystemperatur

När "Freezer" – knappen tryckts in visas den inställda temperaturen för frysfacket.

## Slå på strömmen och ställa in temperaturen

### Bild ②

- Sätt stickkontakten i vägguttaget.
- **Tryck på huvudströmbrytaren 1**  
Varningssignalen ljuder, display 9 blinkar och visar bokstäverna "AL".
- **Tryck på alarmknappen 2**  
Varningssignalen tystnar. Displayen visar nu den aktuella temperaturen under 5 sekunder. I displayen 9 visas bokstäverna "AL".
- **Ställ in temperaturen i frysdelen**  
Tryck in "Freezer"-knappen och därefter °C-knappen. Tryck upprepade gånger på °C-knappen eller håll den intryckt tills önskad temperatur visas. (Den inställda temperaturen visas fortlöpande. Efter - 26 °C visas åter -16 °C). Vi rekommenderar en frystemperatur om - 18 °C.
- **Ställ in temperaturen i kyldelen**  
Tryck in "Cooler"-knappen och därefter °C-knappen. Tryck upprepade gånger på °C-knappen eller håll den intryckt tills önskad temperatur visas. (Den inställda temperaturen visas fortlöpande. Efter 8 °C visas åter 2 °C). Vi rekommenderar en kyltemperatur om + 4 °C.

### Råd

- Temperaturen i kylskåpet kan fluktueras:
  - om skåpdörren öppnas ofta
  - när större mängder färska livsmedel läggs in i kyl- och frysskåp
  - när omgivningstemperaturen ändras.
  - när temperaturväljarenställningen för frysskåpet ändras eller infrysning-funktion (tangenter "super") kopplats in.
- **Skåpets framsida blir delvis lätt uppvärmd vilket förhindrar kondens i närheten av dörretätningen.**

## Stänga av strömmen, ta skåpet ur drift

### Stänga av strömmen

Tryck på huvudströmbrytaren (bild ②/1) för att stänga av strömmen.

### Ta skåpet ur drift

När skåpet inte ska användas under en längre tid:  
Tryck in huvudströmbrytaren (bild ②/1), rengör skåpet och låt dörarna stå öppna.

## Lägga in matvaror

### Tänk på följande när du lägger in matvaror:

- Låt varma maträtter och varma drycker svalna innan du sätter in dem.
- Låt helst matvarorna ligga kvar i sina originalförpackningar eller förpacka dem väl. Därigenom bevaras smakämnen, färg och färskhet. På så vis undviker man också att en matvara tar smak av en annan. Endast grönsaker, frukt och sallad ska lagras oförpackade i grönsakslådorna.
- Se till att fett och olja (smör, margarin m m) inte kommer i beröring med skåpets plastdetaljer eller med tätninglisten runt dörren (dessa kan annars luckras upp).
- Förvara inte explosiva ämnen i skåpet och förvara starkspritflaskor stående och väl tillslutna.  
– **Explosionsrisk!**
- Förvara inte flaskor med vätska som kan frysa i frysskåpet. Flaskorna kan frysa sönder.

### Exempel på hur du kan placera matvarorna

#### Kylskåpet (A)

På hyllorna (13) med början uppifrån – bakverk, färdiga maträtter, mejerivaror.

I lådan (14) ost, korv, yoghurt.

I grönsakslådan (15) grönsaker, frukt, sallad.

I facket (17) små flaskor, burkar.

I facket (18) smör och ost.

I flaskfacket (22) stora flaskor.

#### Frysskåpet (B)

På infrysningsbrickan (23): förvara mindre frysförpackningar, göra istärningar.

I de övre lådorna (24) förvara djupfrysta varor.

## Inredningen

Hyllorna i kylskåpet kan vid 90° öppna dörr flyttas.  
Gör så här: Dra hyllan mot dig, vik den nedåt och dra ut den; sätt in den där du vill ha den. (bild ④).

#### \* Flaskhylla

På flaskhyllan ligger flaskorna säkert och kan staplas (bild ⑤, ⑨).

#### "Chiller" - fack (bild ⑩).

Dra botten mot dig, luckan öppnas. I färskkylfacket råder lägre temperatur än i kylskåpet. Idealiskt för lagring av ömtåliga varor som fisk, kött och korv.

Den lilla lådan kan tas ut. Hållaren för yoghurtlådan kan på hyllan skjutas till höger eller vänster. Bild ⑨.

Ägginsatserna i facken kan fällas upp för att ge plats åt tuber, små burkar osv.

Flaskorna ramlar inte omkull när dörren öppnas och stängs om de säkras med hjälp av flaskhållaren. Bild ⑩/A.

Alla fack i dörren kan tas ut för rengöring.

Lyft uppåt och ta ut enligt bild ⑨/A.

\* Endast vissa modeller

## Infrysning och förvaring

### Tänk på följande när du köper djupfryssta matvaror

- När du köper djupfryssta varor, tänk på att kontrollera att förpackningen är hel.
- Kontrollera att bäst-före-datum inte har gått ut.
- Termometern i affärens frysdisk bör visa en temperatur lägre än  $-18\text{ }^{\circ}\text{C}$ .
- Köp de djupfryssta matvarorna sist av allt. Förpacka dem väl så att de ej tinar. Transportera hem dem så snabbt som möjligt och lägg dem i frysskåpet

### Själv frysa in små mängder

Använd endast färska och felfria matvaror till infrysning. Förpacka dem lufttätt så att de inte förlorar i smak eller blir torra.

#### Lämpligt att frysa in är t. ex.

Kött och korv, fågel och vilt, fisk, grönsaker, kryddgrönt, frukt, bakverk, pizza, färdiglagad mat, matrester, äggula och äggvita.

#### Olämpligt att frysa in är t. ex.

Hela ägg med skal, majonnäs, bladsallad, rädisor och lök.

#### Blanchera frukt och grönsaker

För att färg, smak, arom och C-vitamin ska bibehållas bör frukt och grönsaker blancheras (= doppas i kokande vatten) före infrysning.

### Förpackning

Packa varorna i portioner som passar ditt hushåll.

Förpackningar med frukt och grönsaker får inte vara tyngre än 1 kg och kött inte tyngre än 2,5 kg. Mindre portioner går snabbare att frysa in och kvaliteten bibehålls också bäst vid upptining och tillredning.

Förpacka dem lufttätt så att de inte förlorar i smak eller blir torra.

#### Lämpliga förpackningsmaterial:

Fryspåsar, aluminiumfolie, fryskartonger, frysbägare.

#### Olämpliga förpackningsmaterial:

Omslagspapper, pergamentpapper, cellofan, soppåsar och begagnade påsar.

Lägg in matvaran i förpackningen, tryck ut all luft och tillslut väl.

#### För att försluta förpackningarna lämpar sig:

Gummiband, plastklämmor, snören, köldtålig tejp eller liknande. Polyetenpåsar kan svetsas ihop med en foliesvets.

#### Märk förpackningarna med innehåll och infrysningsdatum.

### Infrysningkapacitet

Matvaror bör frysas in så snabbt som möjligt för att bevara vitaminer, näringsvärde, utseende och smak. Lägg därför inte in mer varor än skåpet är avsett för.

Följande mängder livsmedel kan inom loppet av 24 timmar frysas in i den övre fryslådan

Vid kylskåp med 70 cm bredd max 12 kg  
Vid kylskåp med 60 cm bredd max 9 kg

Matvaror som redan är djupfryssta bör inte komma i beröring med färska matvaror. Flyttoa om varorna vid behov.

Låt varma maträtter och drycker först svalna i rumstemperatur innan du lägger in dem i frysen.

## Infrysning och förvaring

### Infrysningsfunktionen

Om du redan förvarar matvaror i frysskåpet och tänker lägga in större mängder ännu inte djupfryssta varor, bör infrysningsfunktionen ("super"-tangenten) kopplas in i förväg.

I allmänhet räcker 4–6 timmar. Tänker du frysa in den maximala mängden livsmedel måste den kopplas in 24 timmar i förväg. Mindre mängder matvaror (upp till 2 kg) kan läggas in direkt i frysskåpet. Gör så här för att koppla in infrysningsfunktionen: Tryck på "super"-tangenten. Bild 2/3.

Efter att funktionen slagits på uppnås en mycket låg temperatur i frysdelen. Infrysningsfunktionen stängs automatiskt av efter ca. **52 timmar**.

### Förvaring

Se alltid till att alla fryslådorna skjutits in ordentligt.

Det är viktigt för luftcirkulationen.

Ta kylklamparna från frysbrikan i översta facket och lägg dem direkt på matvarorna för att på så sätt fördröja att matvaror börjar tina i händelse av strömavbrott eller driftsstörningar.

### Fryskalender

#### Bild 13

Kvaliteten på en djupfrost vara blir sämre om den förvaras för länge i frysskåpet. Förvaringstiden är beroende av varans art. De siffror som syns bredvid symbolerna på fryskalendern anger hur många månader du kan förvara de olika matvarorna i frysskåpet. Färdigfryssta varor som du köper i affären har redan uppgift om tillverkningsdatum eller bäst-före-datum.

### Infrysningsbricka

#### Bild 14

Med hjälp av infrysningsbrickan kan du på ett skonsamt sätt styckefrysa frukt (i bitar), bär, kryddgrönt och grönsaker. Fördela jämnt på infrysningsbrickan det som ska frysas in. Låt stå i frysen 10 till 12 timmar. Paketera i frysbägare. Bred ut igen vid upptining.

### Upptining

Upptining av frysta varor kan ske på olika sätt beroende på varans art och ändamål:

I rumstemperatur, i kylskåp, i ugn (med/utan varmluft) i mikrovågsugn.

Upptinade matvaror som ej kommit till användning:

Om smak, lukt och utseende är oförändrade kan man efter kokning eller stekning på nytt frysa in varan.

Men man bör i sådana fall inte utnyttja den maximala lagringstiden.

### Istärningar

#### Bild 12

Ta ut istärningslådan, fyll den till  $\frac{3}{4}$  med vatten och sätt tillbaka den i frysen.

Istärningarna lossnar lättare om du böjer lite på lådan eller håller den under rinnande vatten ett ögonblick.

## Rengöring och skötsel

Ta för vana att alltid dra ut stickkontakten ur vägguttaget eller skruva ur säkringen när du ska rengöra frysskåpet.

Använd ingen ånga eller ångrengörare. Den heta ångan kan skada ytan och elutrustningen. Frysskåpets elsäkerhet äventyras.

Se till att vatten inte kommer in i kontrollpanelen eller belysningen. Använd inga vassa föremål, skurpulver eller kemiska lösningsmedel utan endast ljummet vatten med litet diskmedel för hela skåpet utom tätningslisten.

Använd endast rent vatten till tätningslisten och torka därefter ordentligt torrt.

Vartannat år bör även värmeväxlaren (svart galler) på skåpets baksida rengöras med borste eller dammsugare för att frysen ska få full effekt och för att spara ström.

### \*Viktiga skötselråd för skåp av rostfrittstål

Använd rengöringsmedlet "Chromol" vid skötsel av rostfria ytor.

FÖR ATT BEVARA DET ELEGANTA UTSEendet BÖR DU BEHANDLA YTORNAV ROSTFRITT STÅL SÅ SNART SKÅPET STÅR PÅ PLATS MED DET FLYTANDE RENGÖRINGSMEDLET "CHROMOL". UPPREPA BEHANDLINGEN MED JÄMNA MELLANRUM.

Medlet kan köpas i handeln under namnet "Chromol" eller hos Service under

indet-nr. 310359 som 500 ml sprayflaska och under

För att inte skada ytan, använd under inga omständigheter riviga svampar, metallborstar, vassa föremål eller skurmedel. Inte heller kemiskt aggressiva rengöringsmedel som avfrostningspray, ugnrensningsspray, lösningsmedel eller fläckborttagningsmedel får användas.

\* Endast vissa modeller

## Rengöring och skötsel

### Varning!

Förvara utom räckhåll för barn. Använd aldrig på ytor som kommer i kontakt med matvaror. Använd inte på heta ytor. Innehåller alifatiska kolväten, olja och aromatiska föreningar.

## Energispartips

- Ställ kyl/frysskåpet i ett svalt rum med god ventilation. Ställ det inte direkt i solljus eller i närheten av en värmekälla (t. ex. element).
- Blockera inte skåpets ventilationsöppningar.
- Låt varma rätter först svalna innan du lägger in dem.
- Lägg djupfrysade varor i kylskåpet för upptining. Då tinar de skonsamt och vattnar sig mindre. Dessutom utnyttjar du deras kyla till de matvaror som finns i kylskåpet.
- Låt dörrarna stå öppna så kort tid som möjligt när du lägger in eller tar ut matvaror. Ju kortare tid dörren står öppen, desto mindre blir isbildningen på kylelementen.
- Rengör värmeväxlaren (svart galler) på skåpets baksida vartannat år.

## Råd beträffande driftsljud

### Driftsljud

För att hålla den temperatur du valt konstant, sätter skåpet då och då igång kompressorn. Ljudet som då uppkommer är normalt och varierar från skåp till skåp. Det minskar automatiskt så snart skåpet har nått driftstemperatur.

Det **brummande ljudet** kommer från motorn (kompressorn). Det kan kortvarigt bli högre när kompressorn slås på.

Ett **bubblande, gurglande** eller **brusande ljud** kommer från kylmedel som strömmar genom rören.

Det **klickande ljudet** hörs när termostaten slår på respektive av kompressorn.

Ett **knackande ljud kan uppträda när ...**

- den automatiska avfrostningen är igång
- skåpet avkyls respektive värms upp (materialutvidgning).

I ett flerzons- eller No-Frostskåp kan ett **lätt brus** härröra från luftströmmen inuti skåpet.

**Skulle det vanliga ljudet från kyl-/frysskåpet höras allt för mycket beror det för det mesta på något som lätt kan avhjälpas.**

### Skåpet står ojämnt

Rikta in skåpet med hjälp av ett vattenpass. Använd skruvfötterna eller lägg något under fötterna.

### Kyl-/frysskåpet "ligger an"

Rucka lite på kylskåpet så att det inte ligger an mot intilliggande möbler eller annan utrustning.

### Lådor, korgar eller hyllor vickar eller har fastnat

Prova med att ta ut uttagbara delar och sätt eventuellt tillbaka dem igen.

### Flaskor och kärl inuti skåpet står för nära varandra

Flytta isär kärlden.

## Enklare fel man själv kan avhjälpa

Det är inte alltid nödvändigt att ringa till en serviceverkstad. Kanske är det bara en småsak som behöver åtgärdas. Prova därför först om felet kan avhjälpas med hjälp av tabellen nedan.

Den som tillkallar en reparatör för ett sådant enklare fel får själv betala för arbetet.

### Indikatorn (bild 2/9) lyser inte:

Kontrollera om strömmen till skåpet är tillslagen, om stickkontakten sitter ordentligt i vägguttaget och om skåpet satts på.

### När displayen visar "E1" (blinkande) medan skåpet tas i drift. Bild 2/9.

I kyldelen råder en mycket hög temperatur. Några minuter efter det att skåpet tagits i drift visas den inställda temperaturen i kyldelen, när Cooler-knappen tryckts in. Annars visas "Al"-indikatorn (för varmt i frysdelen) eller den inställda frystemperaturen.

### När displayen visar "E2" (blinkande) medan skåpet tas i drift. Bild 2/9.

I frysdelen råder en mycket hög temperatur. Några minuter efter det att skåpet tagits i drift visas "Al" och därefter den inställda temperaturen i frysdelen, när Freezer-knappen tryckts in. Annars visas den inställda kyltemperaturen.

### Kylskåpsbelysningen fungerar inte:

- Glödlampan är trasig. Dra ut stickkontakten ur vägguttaget. Ta av kåpan (bild 15/A). Dra ut den trasiga glödlampan. Byt till ny glödlampa max 15 W, 230 V (sockel E14).
- Ljusströmbrytaren (bild 15/B) har fastnat. Försök få den att röra sig igen. Ring annars service.

### Indikatorn (bild 2/9) blinkar men varningssignalen ljuder inte.

Det har varit för varmt i frysskåpet på grund av strömavbrott eller någon funktionsstörning.



## Enklare fel man själv kan avhjälpa

När du tryckt in **Alarm**  - knappen visar display **9** (inte blinkande) under fem sekunder den "varmaste temperatur" som varit i frysen. Detta värde raderas därefter. Sedan visar display **9** den programmerade frystemperaturen (utan blinkning).

Om de tinat kan man, under förutsättning att smak, lukt och utseende är oförändrade, efter kokning eller stekning på nytt frysa in varan.

Men man bör i sådana fall konsumera varan i god tid innan den maximala lagringstiden gått ut.

**När displayen Bild /9 blinkar och varningssignalen ljuder trots att skåpet varit i drift en längre tid :**

Fel: det är för varmt i frysen!

Displayen visar den programmerade frystemperaturen.

Tryck på **"Alarm"** -  knappen för att stänga av varningssignalen.

Möjliga orsaker till felet :

- Luftspalten överst i skåpet resp. i sockeln är övertäckt.
- Dörren till frysen är inte ordentligt stängd,
- Färska matvaror har lagts in utan att infrysningsfunktionen kopplats på.
- För stor mängd färska matvaror har lagts in vid ett och samma tillfälle. Hög omgivningstemperatur

Tryck på **"Alarm"** - knappen när felet åtgärdats. Displayen slutar att blinka när frysen åter nått sin driftstemperatur.

**När frysskåpsdörren stått öppen länge och frysskåpet inte längre uppnår inställd temperatur.**

Kondensorn är så kraftigt nedisad att den helautomatiska avfrostningen inte längre klarar av att avfrostas skåpet. I sådana fall måste de djupfrysta varorna tas ut ur skåpet och lagras på kall plats. Koppla sedan ifrån skåpet, öppna dörren. Efter ca 12 timmar har isen i kylsystemet tinat. Slå på skåpet igen och lägg in varorna.

Om felet inte kunnat avhjälpas med ledning av våra anvisningar bör du ringa service.

Öppna inte dörrarna till skåpet i onödan, eftersom temperaturen då stiger snabbare.

Utför inte på egen hand några ytterligare arbeten, i synnerhet inte på skåpets elektriska delar.

## Service

### Typskylt

Bild 

Anteckna uppgifterna från skåpets typskylt innan du tar kontakt med serviceverkstaden.

Typskylten sitter längst ner till vänster i kylskåpet bredvid grönsakslådan. Notera typnumret (E) och tillverkningsnummer (FD).

Titta i telefonkatalogen eller ta kontakt med försäljningsstället för uppgift om närmaste service.

### Konsumentbestämmelser

I Sverige gäller av EHL antagna konsumentbestämmelser. Den fullständiga texten finns hos Din handlare. Spara kvittot!

## Hävittämis- ja turvallisuusohjeita

### Hävittämisohejeita

Käytöstä poistetut laitteet voidaan kierrättää ja toimittamalla laitteet kierrätykseen saadaan arvokkaita raaka-aineita uudelleen käytettäväksi.

Irrota vanhan laitteen verkkopistoke pistorasiasta. Katkaise liitäntäjohto ja irrota se pistokkeineen.

Poista oven lukko, jotta lapset leikkiessään eivät jää vahingossa kylmälaitteeseen ja joudu hengenvaaraan.

Kylmälaitteiden jäähdytyskoneisto ja eristeet on hävitettävä asianmukaisesti ja ympäristöystävällisesti. Huolehdi siitä, että laitteen putket eivät vaurioidu matkalla jätehuoltopisteeseen.

Kuljetusta varten uusi laitteesi on pakattu suoja-pakkaukseen. Kaikki laitteen pakkauksessa käytetyt materiaalit ovat ympäristöystävällisiä ja ne voidaan kierrättää. Osallistu ympäristöystävälliseen jätehuoltoon toimittamalla pakkausmateriaali kierrätykseen.

Älä anna pakkausta ja sen osia leikkiville lapsille. Tukeutumisen vaara kartongin ja muovien johdosta.

Lähempiä tietoja hävittämismahdollisuuksista saat alan liikkeistä sekä kunnan tai kaupungin virastosta, jätehuoltoasioista vastaavilta henkilöiltä.

 Tämän laitteen merkintä perustuu käytettyjä sähkö- ja elektroniikkalaitteita (waste electrical and electronic equipment - WEEE) koskevaan direktiiviin 2002/96/EG. Tämä direktiivi määrittää käytettyjen laitteiden palautus- ja kierrätys-säännökset koko EU:n alueella.

**Suojelemme ympäristöä – käytämme uusiopaperia.**

### Turvallisuusohjeita

Lue käyttö- ja asennusohjeet huolellisesti ennen uuden laitteen käyttöönottoa. Niissä on tärkeitä laitteen asennukseen, käyttöön ja huoltoon liittyviä ohjeita.

Säilytä käyttö- ja asennusohjeet huolellisesti, jotta laitteen mahdollinen uusi omistaja voi tutustua niihin.

Valmistaja ei ole vastuussa, jos alla olevia ohjeita ei noudateta:

- Jos laite on vaurioitunut, sitä ei saa ottaa käyttöön. Ota yhteys myyjäliikkeeseen, jos olet epävarma.
- Liitäntä ja asennus on tehtävä asennusohjeiden mukaisesti. Sähköliitäntäarvojen täytyy vastata tyyppikilvessä annettuja arvoja.
- Älä käytä puhdistamiseen missään tapauksessa höyrypuhdistimia. Höyryä voi päästä laitteen sähköä johtaviin osiin ja aiheuttaa oikosulun tai sähköiskun.
- Laitteen sähköturvallisuus on taattu ainoastaan silloin, kun laite asennetaan määräysten mukaisesti talon maadoitusjärjestelmään.
- Kytke vikatilanteissa sekä ennen laitteen huoltoa ja puhdistusta laite irti sähköverkosta irrottamalla pistoke pistorasiasta tai poistamalla sulakkeet. Vedä pistokkeesta, älä liitäntäjohtodosta.
- Sähkölaitteiden korjaukset saa tehdä vain koulutettu sähköasentaja. Ammattitaidottomasti tehdyistä korjauksista saattaa aiheutua käyttäjälle vakavia vahinkoja.
- Säilytä pulloja, joissa on korkeaprosenttista alkoholia, vain pystyasennossa ja tiiviisti suljettuna. Älä säilytä kylmälaitteessa räjähdysalttiita aineita (esim. spraykermavaahtoa, suihkepulloja) – räjähdysvaara!

## Hävittämis- ja turvallisuusohjeita

- Pulloissa ja tölkeissä säilytettäviä nesteitä, etenkin hiilihappopitoisia, ei saa säilyttää pakastinosassa. Pullot ja tölkit saattavat rikkoutua.
- Älä peitä ilmankiertoaukkoja äläkä aseta mitään niiden eteen.
- Älä astu jalustan, ulosvedettävien osien, ovien jne. päälle äläkä nojaa niihin.
- Älä anna lasten leikkiä kylmälaitteella.
- Kun kylmälaite on lukollinen, säilytä avainta poissa lasten ulottuvilta.
- Pakastinosassa säilytettyä jäätelöä tai jääpaloja ei saa laittaa heti suuhun (jäätymisvamman vaara erittäin alhaisten lämpötilojen johdosta).
- Älä koske pakasteisiin märin käsin. Kätet voivat jäätyä kiinni pakasteeseen.
- HUOM.: Muista pitää kylmälaitteen rungossa tai kalusteessa olevat ilmankiertoaukot aina vapaina.
- HUOM.: Varo vaurioittamasta jäähdytysjärjestelmän putkia.
- HUOM.: Älä käytä sähkölaitteita kylmälaitteen sisällä, jos se ei vastaa valmistajan suosittelemaa tyyppiä.



**Tämä laite on erittäin ympäristöystävällinen, sillä sen kylmälaitteisto sisältää isobutaania (R 600 a); kyseessä on ympäristöystävällinen mutta paloherkkä luonnonkaasu. Tämän vuoksi laitteen kuljetuksen ja asennuksen yhteydessä on syytä tarkkailla, että kylmälaitteiston putkisto ei pääse vahingoittumaan. Vältä avotulta ja sähkökipinöitä. Tuuleta muutamia minutteja huonetta johon laite sijoitetaan.**

**Varoitus: Älä käytä sulamisen nopeuttamiseksi muita mekaanisia välineitä tai apuaineita kuin valmistajan suosittelemaa.**

### Määräykset

Laite soveltuu elintarvikkeiden säilytykseen ja pakastamiseen sekä jään valmistamiseen.

Se on tarkoitettu käytettäväksi kotitalouksissa.

Kun laite on ammattimaisessa käytössä, on noudatettava elinkeinoalaa koskevia määräyksiä.

Laite vastaa kylmälaitteiden turvallisuusmääräyksiä (VBG 20).

Laite vastaa sähkölaitteille asetettuja asianmukaisia turvallisuusmääräyksiä

Jäähdytyskierron tiiviys on testattu.

### Ympäristön lämpötila

»Ilmastoluokan« (katso tyyppikilpi) mukaan vaihdellen kylmälaitetta voi käyttää paikoissa, joiden lämpötila on seuraava: (Tyyppikilpi on sijoitettu laitteen alaosaan vasemmalle. Kuva 16)

Ilmastoluokka	Ympäristön lämpötila
SN	+10 °C – 32 °C
N	+16 °C – 32 °C
ST	+18 °C – 38 °C
T	+18 °C – 43 °C

Jos sijoituspaikan lämpötila on alhaisempi kuin ilmoitettu ympäristön lämpötila-alue, jääkaapissa on liian kylmää, jos se on korkeampi kuin ilmoitettu lämpötila-alue, pakastinosassa on liian lämmintä.

Jos ympäristön lämpötila laskee jääkaappiin säädetyn lämpötilan alapuolelle, jääkaapin lämpötila alenee ympäristön lämpötilaa vastaavasti.

Jos ympäristön lämpötila laskee alle +10 °C, automaattiseen sulatusjärjestelmään voi tulla häiriöitä.



## Laitteen sijoitus

### Sijoituspaikka

Sijoita kylmälaite kuivaan tilaan, jossa on hyvä ilmanvaihto. Laitetta ei saa sijoittaa lämmönlähteiden, kuten liedien, lämpöpattereiden tms. välittömään läheisyyteen eikä se saa olla alttiina suoralle auringonpaisteelle. Käytä tarvittaessa sopivaa eristyslevyä tai noudata seuraavia vähimmäisetäisyyksiä:

3 cm sähkölieteen  
30 cm öljy- tai hiillilämmitteiseen uuniin.

Jos sijoitat laitteen toisen kylmälaitteen viereen, jätä laitteiden välille tilaa vähintään 2 cm kondenssiveden muodostumisen välttämiseksi.

### Sijoitus

Laitteen tulee seistä lattialla tukevasti ja suorassa. Jos lattia on epätasainen, suorista laite sen etureunassa olevien ruuvijalkojen avulla, kuva 17. Laitteen takana olevat kaksi pyörää (ei kaikissa malleissa) helpottavat laitteen työntämistä asennustilaan.

### Oven kätisyyden vaihto

Työvaiheet numerjärjestyksessä (kuva 18).

### Sähköliitäntä

Laitteen saa liittää 220–240 V/50 Hz vaihtovirtaan ainoastaan määräysten mukaisesti asennetun pistorasian kautta. Pistorasia tulee suojata vähintään 10 A sulakkeella.

**Euroopan ulkopuolisiin maihin** tarkoitetuissa laitteissa on tarkistettava tyyppikilvestä, onko sähköverkon liitäntäjännite ja virtalaji sama kuin laitteessa. Tyyppikilpi on jääkaapin alaosassa vasemmalla, kuva 16.

Jos verkkoliitäntäjohto on vaihdettava, sen saa tehdä vain valtuutettu sähköasentaja.

**Varoitus! Laitetta ei saa missään tapauksessa liittää elektroniseen »energiansäästöpiistikkeeseen« (esim. Sava plug) eikä taajuusmuuttajaan, joka muuttaa tasavirran 230 V:n vaihtovirraksi (esim. solaarilaitteet, laivan sähköverkot).**

### Ilmankierto

Kuva 3

Lämpimän ilman on päästävä poistumaan laitteen takaa esteettä. Muutoin jäähdytyskoneisto käy suurella teholla ja sähkönkulutus lisääntyy. Ilmankiertoaukkoja ei saa missään tapauksessa peittää.

### Kuljetuksen jälkeen ...

Ennen kuin kytket kylmälaitteen toimintaan ensimmäisen kerran, anna sen olla ensin pystyasennossa noin puoli tuntia.

## Laitteeseen tutustuminen



**Käännä esiin ohjeiden lopussa olevat kuvasivut.**

**Käyttöohjeet pätevät eri malleille. Kuvissa saattaa olla yksittäisiä, laitemallikohtaisia eroja.**

### Kuva laitteesta

Kuva 1

- 1-9 Ohjaustaulu
- 10 Ilman ulostuloaukot
- 11 Sisävalo
- 12 Multiflow järjestelmä (kylmän ilman jakaja)
- 13 Hylly
- 14 Rasia jogurttipurkeille
- 15 Vihanneslaatikko
- 16 "Chiller"-lokero
- 17 Ovihylly pienille purkeille, tuubeille
- 18 Voi- ja juustolokero
- 19 Pullohylly
- 20 Munalokero
- 21 Pullonpidike
- 22 Pullohylly
- 23 Pakastustarjotin
- 24 Pakastuslaatikot
- 25 Pakastuskalenteri

- A Jääkaappiosa
- B Pakastinosa

## Ohjaustaulu (tiivistetty kuvaus)

Kuva 2

- 1 **☰-kytkin**  
Laitteen pääkytkin, päälle/pois
- 2 **"alarm" 🚨-kytkin**
  - a) varoitusaänen poiskytkemiseen
  - b) pakastinosassa olleen korkeimman lämpötilan osoittamiseen (vain kun näyttö 9 vilkkuu)
- 3 **super-kytkin**  
kytkee laitteen maksimi pakastusteholle
- 4 **Freezer – kytkin**  
Kytkintä käytetään pakastinosaan säädetyn lämpötilan osoittamiseen.
- 5 **Cooler – kytkin**  
Kytkintä käytetään jääkaappiosaan säädetyn lämpötilan osoittamiseen.
- 6 **Pakastin- ja jääkaappiosan lämpötilavalitsin**  
°C = kylmempää, lämpimämpää
- 7 **Näyttö "alarm"**  
syttyy vain, kun varoitustoiminto aktivoituu
- 8 **Näyttö "super"**  
syttyy vain, kun "super"-kytkintä painetaan
- 9 **Lämpötilanäyttö**
  - a) **"korkein lämpötila"**
  - b) **"AL" (Alarm) - näyttö**
  - c) **jääkaappiosaan säädetty lämpötila**
  - d) **pakastinosaan säädetty lämpötila**

## Laitteeseen tutustuminen



Täysautomaattisen nofrost-järjestelmän ansiosta pakastinosaan ei muodostu jäätä.

### Toiminta:

Elintarvikkeiden pakastus tapahtuu kylmän ilman avulla!  
Nofrost-järjestelmän höyrystin jäähdyttää laitteessa olevan ilman ja tuuletin kierrättää kylmää ilmaa. Toinen tuuletin huolehtii ilman kierrättämisestä jääkaappiosassa. Ilmassa oleva kosteus kerääntyy höyrytimeen. Höyrystimen sulatus tapahtuu tarvittaessa täysin automaattisesti. Sulamisvesi ohjataan jäähdytyskoneistoon, josta se haihtuu. Pakastinosa ja elintarvikkeet pysyvät huurteettomina.

## Kytinten ja näyttöjen toiminta

Kuva ②

- 1  -kytkin  
Laitteen pääkytkin, jolla koko laite kytketään päälle tai pois päältä.
- 2 "alarm"  -kytkin  
Kytintä käytetään varoitusäänen poiskytkemiseen. Varoitusääni kytkeytyy päälle, kun pakastinosassa on liian lämmintä, ts. kun pakasteet ovat vaarassa sulaa. (Samalla vilkkuu näyttö 9).  
Varoitusääni voi myös kuulua, ilman että pakasteet ovat vaarassa sulaa,
  - kun laite otetaan käyttöön
  - kun laitteeseen sijoitetaan kerralla suuria määriä elintarvikkeita kytkemättä päälle pikapakastusta
  - ja kun pakastinosan ovi on liian kauan auki.
 Kun varoitusääni on kytketty pois päältä, varoitusäänitoiminto (näyttö 9) kytkeytyy automaattisesti valmiustilaan, kun pakastinosassa on taas oikea lämpötila.
- 3 "Super"- kytkin  
Kytintä käytetään pikapakastuksen päälle- ja poiskytkemiseen. Toiminnon päällekytkemisen merkiksi näyttö 8 "Super" ja näyttö 9 "SU" syttyvät. Pikapakastusta käytetään pakastettaessa isompia eriä tuoreita elintarvikkeita ja toiminto on käynnistettävä aikaisintaan **24 tuntia ennen** tuoreiden elintarvikkeiden laittamista pakastinosaan.  
  
Kun toiminto on kytketty päälle, jäähdytyskoneisto toimii jatkuvasti, jotta pakastinosan lämpötila olisi mahdollisimman alhainen.
- 4 "Freezer" – kytkin  
Kytintä käytetään pakastinosaan säädetyn lämpötilan osoittamiseen näyttössä 9 (katso näytön kuvaus 9d).

## Laitteeseen tutustuminen

### 5 "Cooler" – kytkin

Kytintä käytetään jääkaappiosaan säädetyn lämpötilan osoittamiseen näyttössä 9 (katso näytön kuvaus 9c).

### 6 Pakastin- ja jääkaappiosan lämpötilavalitsin

- a) (Jääkaappiosan lämpötila voidaan säätää välille 2 °C – 8 °C). Paina "Cooler"-kytkintä ja sen jälkeen °C –valitsinta. Säätolämpötila osoitetaan näyttössä 9. Paina valitsinta niin usein tai pidä se alaspainettuna, kunnes haluamasi lämpötila tulee näyttöön. (Säätolämpötila ilmestyy näyttöön jatkuvasti asteittain muuttuen välillä 8 °C - 2 °C, jonka jälkeen näyttöön tulee taas 8 °C).
- b) (Pakastinosan lämpötila voidaan säätää välille -16 °C – -26 °C). Säädä haluamasi lämpötila pakastinosaan painamalla ensin "Freezer"-kytkintä ja sen jälkeen °C –valitsinta. Säätolämpötila osoitetaan näyttössä 9. Paina valitsinta niin monta kertaa tai pidä se alaspainettuna, kunnes haluamasi lämpötila tulee näyttöön. (Säätolämpötila ilmestyy näyttöön jatkuvasti asteittain muuttuen välillä -16 °C – -26 °C, jonka jälkeen näyttöön tulee taas -16 °C).

### 7 Näyttö "alarm"

**Näyttö syttyy vain**, kun varoitustoiminto aktivoitui. Toiminto aktivoituu, kun pakastinosassa on liian lämmintä, ts. kun pakasteet ovat vaarassa sulaa. Näyttö sammuu, kun pakastinosassa on taas oikea lämpötila.

### 8 Näyttö "super"

Näyttö **syttyy vain**, kun pikapakastus käynnistettiin painamalla "super"-kytkintä.

Näyttö **sammuu**, kun pikapakastus kytketään pois toiminnasta painamalla uudelleen "super"-kytkintä.

Näyttö **sammuu automaattisesti** aikaisintaan **52 tunnin** kuluttua pikapakastuksen käynnistämisestä.

### 9 Monitoiminäyttö eri lämpötilojen näyttöön

- a) **Pakastinosan lämpötila on liian korkea**  
Kun näyttö 9 vilkkuu, niin pakastinosassa on tai oli liian lämmintä johtuen sähkökatkosta tai pakastinosan toimintahäiriöstä. Kun painetaan **Alarm**  -kytkintä, näyttöön 9 tulee (vilkkumatta) pakastinosassa ollut korkein lämpötila viideksi sekunniksi. Sen jälkeen lukema poistuu. Näytössä 9 näkyy taas pakastinosaan ohjelmoitu lämpötila vilkkumatta.
- b) **"Al" (Alarm) – näyttö**  
Näyttö tulee näkyviin, kun pakastinosassa on liian lämmintä.
- c) **Jääkaappiosaan säädetty lämpötila**  
Kun painetaan "Cooler" – kytkintä, näyttöön tulee jääkaappiosaan säädetty lämpötila.
- d) **Pakastinosaan säädetty lämpötila**  
Kun painetaan "Freezer" – kytkintä, näyttöön tulee pakastinosaan säädetty lämpötila.

## Päällekytkentä ja lämpötilan valinta

### Kuva 2

- Kytke pistoke pistorasiaan.
- **Paina laitteen pääkytkintä 1**  
Varoitusta ääni kuuluu, näytössä 9 vilkkuu "AL".
- **Paina "alarm"  -kytkintä 2**  
Varoitusta ääni poistuu. Näytössä osoitetaan nyt senhetkinen lämpötila 5 sekunnin ajan. Näyttöön 9 ilmestyy "AL".
- **Säädä pakastinosan lämpötila**  
painamalla ensin "Freezer"-kytkintä ja sitten °C-valitsinta. Paina °C-valitsinta niin usein tai niin kauan, kunnes haluamasi lämpötila tulee näyttöön (lämpötila vaihtuu jatkuvasti asteittain, -26 °C:een jälkeen näyttöön tulee taas -16 °C). Suositeltava pakastinosan lämpötila on -18 °C.
- **Säädä jääkaappiosan lämpötila**  
painamalla ensin "Cooler"-kytkintä ja sitten °C-valitsinta. Paina °C-valitsinta niin usein tai niin kauan, kunnes haluamasi lämpötila tulee näyttöön (lämpötila vaihtuu jatkuvasti asteittain, 8 °C:een jälkeen näyttöön tulee taas 2 °C). Suositeltava jääkaappiosan lämpötila on 4 °C.  
Kun valitsimen asentoa muutetaan, lämpötilan muutos tapahtuu hitaasti.

### Huomautuksia

- Jääkaapin lämpötila voi vaihdella, kun:
  - laitteen ovea aukaistaan usein
  - kun jääkaappiin tai pakastinosaan laitetaan kerralla paljon elintarvikkeita
  - ympäristön lämpötila muuttuu
  - pakastinosan lämpötilaa muutetaan tai käynnistetään pikapakastus
- **Kaapin sivujen osittaisella lämmittämisellä estetään kondenssiveden muodostuminen ovitiivisteiden alueelle.**

## Poiskytkentä, väliaikainen käytöstä poisto

### Laitteen kytkeminen pois toiminnasta

Paina pääkytkintä, kuva 2/1, jolloin laite kytketty pois päältä.

### Väliaikainen käytöstä poisto

Jos kylmälaite on pitemmän aikaa käyttämättä: paina pääkytkintä, kuva 2/1, puhdistaa kaappi, jätä ovet auki.

## Elintarvikkeiden sijoittaminen

### Muista elintarvikkeita sijoittaessasi

- Anna lämpimien ruokien ja juomien jäähtyä, ennen kuin asetat ne kaappiin.
- Säilytä elintarvikkeita kaapissa pakattuina tai kannellisessa astiassa. Näin säilyvät aromi, väri, kosteus ja tuoreus, sitäpaitsi erilaiset maut eivät pääse sekoittumaan keskenään. Vain vihannekset, hedelmät ja salaatin voit säilyttää sellaisenaan vihanneslaatikoissa.
- Varo ettei muoviosiin ja ovitiivisteeseen pääse öljyä ja rasvaa. (Muoviosat ja ovitiiviste saattavat silloin haurastua.)
- Älä säilytä kylmälaiteessa räjähdysalttiita aineita. Säilytä korkeaprosenttista alkoholia vain suljetuissa pulloissa ja pystyasennossa. – **Räjähdysvaara!**
- Älä säilytä pakastinosassa jäätyvää nestettä sisältäviä lasipulloja. Pullot rikkoutuvat, jos sisältö jäätyy.

### Esimerkki elintarvikkeiden sijoittamisesta

Kuva 1

#### Jääkaappiosa (A)

**Hyllyillä (13)** ylhäältä alaspäin leivonnaiset, valmisruoat, maitotuotteet.

**Rasiassa (14)** juusto, makkara, jogurtit

**Vihanneslaatikossa (15)** vihannekset, hedelmät, salaattit.

**Ovihyllyssä (17)** pienet pullot, tölkit.

**Ovilokerossa (18)** voi ja juusto.

**Pullohyllyssä (22)** isot pullot.

#### Pakastinosa (B)

**Pakastustarjottimella (23)** pienten pakasteiden säilytys, jään valmistaminen

**Ylälaatikoissa (24)** pakasteiden säilytys.

## Elintarvikkeiden sijoittaminen

### Säilytystilat

Voit vaihtaa jääkaapin hyllyjen paikkaa oven ollessa auki 90°. Vedä hyllyä itseesi päin, laske alas, ota pois ja aseta haluamaasi paikkaan. (kuva 4).

\* **Pullohylly** (kuva 5, 19)

Pullohyllyssä on syvennykset pulloja varten, näin myös pullojen pinoaminen onnistuu turvallisesti.

“**Chiller**” **lohero** (kuva 11)

Vedä lokeroa pohjasta itseesi päin, kansi avautuu.

Tuorelokerossa on alhaisempi lämpötila kuin jääkaappiosassa. Se sopii ihanteellisesti helposti pilaantuvien elintarvikkeiden kuten kalan, lihan ja makkaran säilyttämiseen.

Pienen rasian voit tarvittaessa ottaa pois paikoiltaan. Jogurttipurkeille tarkoitettun rasian pidikkeen voit siirtää hyllylevyssä vasemmalle tai oikealle. Kuva 9.

Voit kääntää ovilokeroissa olevat munakennot ylös, jolloin lokerossa on tilaa tuubeille, pienille tölkeille jne. Kuva 8.

Jotta pullot eivät pääse kaatumaan ovea avattaessa ja suljettaessa, voit varmistaa ne pullonpidikkeellä. Kuva 10/A.

Voit ottaa kaikki ovilokerot ja -hyllyt pois ovesta puhdistamista varten.

Poista lokerot ja hyllyt niitä nostamalla. Kuva 8/A.

\* ei kaikissa malleissa

## Pakastaminen ja säilytys

### Kun ostat pakasteita:

- Tarkista, että pakasteen pakkaus on ehjä.
- Varmista, että tuotteeseen merkitty säilymisaika on vielä voimassa.
- Liikkeen pakastearkun lämpötilan täytyy olla –18 °C tai alhaisempi.
- Osta viimeiseksi pakasteet. Kääri pakasteet sanomalehteen tai aseta kylmälaukkuun ja vie ne heti kotiin. Laita pakasteet kotona välittömästi pakastinosaan.

### Kun pakastat elintarvikkeita itse

Käytä vain tuoreita ja virheettömiä elintarvikkeita.

#### Voit pakastaa seuraavia elintarvikkeita

Lihaa ja makkaraa, lintuja ja riistaa, kalaa, vihanneksia, yrttejä, hedelmiä, leivonnaisia, pizzoja, valmisruokia, tähteeksi jäänyttä ruokaa, kananmunan keltuaisia ja valkuaisia.

#### Et voi pakastaa seuraavia elintarvikkeita

Kokonaisia kuorimattomia kananmunia, hapankermaa ja majoneesia, lehtisalaattia, retiisejä, retikoita ja sipuleita.

#### Vihannesten ja hedelmien esikypsennys

Jotta hedelmien ja vihannesten väri, maku, aromi ja C-vitamiinit säilyisivät, ne tulee esikypsentää ennen pakastamista. (Esikypsennyksessä vihannekset ja hedelmät laitetaan hetkeksi kiehuvaan veteen. – Pakastamisesta ja esikypsennyksestä kertovaa kirjallisuutta saat kirjakaupoista tai kirjastoista.)

### Elintarvikkeiden pakkaaminen

Pakkaa elintarvikkeet sopivan kokosiin kertakäyttöpakkauksiin.

Vihannes- ja hedelmäannos ei saa painaa yli 1 kg, annostele liha korkeintaan 2,5 kg:n eriin. Pienet erät pakastuvat nopeammin ja

## Pakastaminen ja säilytys

ne säilyvät hyvänlaatuisina sulatettaessa ja ruoaksi valmistettaessa.

Pakkaa elintarvikkeet ilmatiiviisti, jotta ne eivät menetä makuaan tai kuivu.

#### Sopivat pakkausmateriaalit:

Muovikelmut, polyeteenistä valmistetut muovipussit, alumiinifoliot ja pakasterasiat. Näitä tuotteita saat alan myymälöistä.

#### Sopimattomat pakkausmateriaalit:

Käärepaperi, voipaperi, sellofaani, jätepussit tai käytetyt muovikassit.

Aseta elintarvikkeet pussiin tai kelmuun, poista ilma pakkauksesta ja sulje pakkaus hyvin.

#### Sulkemiseen soveltuvat:

Kuminauhat, muovikiinnittimet, naru, kylmänkestävät teipit yms. Polyeteenipussit ja kelmut voi kuumasaumata tarkoitukseen sopivalla laitteella.

#### Ennen kuin asetat pakkaukset pakastinosaan, kirjoita pakkauksen etikettiin sisältö ja pakastuspäivämäärä.

### Max. pakastusteho

Elintarvikkeiden pitää pakastua läpikotaisin mahdollisimman nopeasti. Vain silloin niiden vitamiinit, ravintoarvo, ulkonäkö ja maku säilyvät ennallaan. Älä pakasta tämän vuoksi suurempia eriä kuin on sallittu.

Voit pakastaa ylimmässä pakastuslaatikossa seuraavat määrät elintarvikkeita vuorokauden kuluessa

70 cm levyiset laitteet	max. 12 kg.
60 cm levyiset laitteet	max. 9 kg.

Vielä sulat elintarvikkeet eivät saa koskettaa jo pakastettuja elintarvikkeita.

Anna lämpimien ruokien ja juomien jäähtyä huoneenlämpöiseksi, ennen kuin laitat ne pakastinosaan.

### Pikapakastus

Mikäli pakastinosassa jo on pakasteita, kytke päälle pikapakastus muutamaa tuntia ennen tuoreiden elintarvikkeiden laittamista pakastinosaan.

Yleensä riittää 4–6 tuntia. Jos pakasteita on maksimimäärä, aika on 24 tuntia. Pienemmät määrät (korkeintaan 2 kg) voit pakastaa ilman pikapakastusta. Kytke pikapakastus päälle painamalla pikapakastuskytkintä “**super**”, kuva 2/3.

“**super**”-näyttö syttyy, kun pikapakastus kytketään päälle. Toiminnon käynnistämisen jälkeen pakastinosassa on erittäin alhainen lämpötila. Pikapakastus kytkeytyy automaattisesti pois päältä noin **52 tunnin** kuluttua toiminnon käynnistämisestä.

### Pakasteiden säilytys

Muista työntää pakastuslaatikot aina kunnolla paikoilleen vasteeseen asti. Tämä on tärkeää pakastimen hyvän ilmankierron kannalta.

Voit suojata pakasteet esim. sähkökatkon tai toimintahäiriön aiheuttamalta lämpiämiseltä siirtämällä kylmävaraajat alimmasta pakastuslaatikosta ylimpään lokeroon suoraan elintarvikkeiden päälle.

### Pakastuskalenteri

Kuva 13

Jotta pakasteet säilyvät hyvänlaatuisina, on tärkeää, ettei sallittua säilyvyysaikaa ylitetä. Säilyvyysaika vaihtelee pakastelajin mukaan. Symbolien kohdalla olevat luvut ilmaisevat pakasteen sallitun säilyvyysajan kuukausissa. Valmiissa, kaupasta ostettavissa pakasteissa on annettu valmistuspäivämäärä tai säilymisaika, jota on noudatettava.

## Pakastaminen ja säilytys

### Pakastustarjotin

Kuva 14

Pakastustarjotin soveltuu jääpala-astioiden säilytyspaikaksi ja koristelemiseen käytettävien marjojen ja hedelmäpalojen sekä yrttien ja vihannesten pakastamiseen. Kun tarvitset tarjotinta pakastamiseen, aseta elintarvikkeet yksitellen pakastustarjottimelle ja pakasta noin 10–12 tuntia. Laita ne sitten pakastepussiin tai rasiaan. Levittele tällaiset pakasteet sulamaan niin, että ne eivät kosketa toisiaan.

### Pakasteiden sulatus

Pakastelajin ja käyttötarkoituksen mukaan voit valita seuraavista mahdollisuuksista:

huoneen lämmössä, jääkaapissa, sähkölieden uunissa, kiertoilmapuhaltimella tai ilman, mikroaaltouunissa.

Voit pakastaa osittain tai kokonaan sulaneet pakasteet, jos liha ja kala ei ole ollut kauempaa kuin yhden päivän, muut pakasteet kauempaa kuin kolme päivää yli +3 °C lämpötilassa.

Muussa tapauksessa, jos pakasteiden maku, haju tai ulkonäkö ei ole muuttunut, voit pakastaa ne uudelleen valmistamalla ne ensin ruoaksi keittämällä tai paistamalla.

Tällaisten pakasteiden säilyvyys ei enää vastaa maksimi säilyvyysaikaa.

### Jään valmistaminen

Kuva 12

Täytä  $\frac{3}{4}$  jääpala-astiasta vedellä ja aseta se pakastinosaan.

Valmiit jääpalat irtoavat helpommin, kun tautuvat hieman jääpala-astiaa.

\* ei kaikissa malleissa

## Puhdistus

**Irrota verkkopistoke pistorasiasta tai kierrä sulake irti ennen laitteen puhdistamista.**

**Älä käytä höyrypuhdistimia. Kuuma höyry voi vahingoittaa vaipan pintaa ja sähkölaitteita – sähköiskun vaara.**

Pesuvettä ei saa päästä ohjaustauluun eikä sisävalaisimeen. Voit puhdistaa koko kaapin ovitiivistettä lukuunottamatta haalealla vedellä, johon on lisätty mietoa, hieman desinfioivaa puhdistusainetta, esim. käsipesuun tarkoitettua astianpesuainetta. Hankaavat tai happamat puhdistusaineet ja kemialliset liuotteet eivät sovellu puhdistukseen.

Pyyhi ovitiiviste puhtaalla vedellä ja kuivaa huolella.

Mikäli mahdollista puhdistaa kahden vuoden välein myös kylmälaitteen takana oleva lauhdutin (musta säleikkö) harjalla tai pölynimurilla. Näin laitteen teho pysyy hyvänä ja sähköä kuluu vähemmän.

### \*Tärkeitä teräspintojenhoito-ohjeita

Käytä teräspintojen hoitamiseen hoitoainetta «Chromol».

JOTTA KYLMÄLAITTEESI PYSYY KAUAN SIISTINÄ, KÄSITTELE SEN TERÄSPINNAT HETI ASENTAMISEN JÄLKEEN "CHROMOL" -MERKKISELLÄ NESTEMÄISELLÄ HOITOAINEELELLA. TOISTA KÄSITTELY SÄÄNNÖLLISESTI.

Ainetta saa kaupoista nimellä «Chromol» tai tilaamalla huoltopalvelusta tilaunumerolla **310359 (ident-nro) 500 ml suihkepullossa ja**

Jotta teräspinnat eivät vaurioidukaan, älä käytä hankaavia sieniä, metalliharjoja, teräväreunaisia esineitä tai hankaavia puhdistusaineita. Älä käytä myöskään kemiallisesti syövyttäviä puhdistusaineita kuten sulatussuihkeita, uuninpuhdistussuihkeita, liuotteita tai tahrainpoistoaineita.

## Puhdistus

**Huom.!**

Säilytä poissa lasten ulottuvilta.

Varo, ettei ainetta pääse pinoille, jotka joutuvat kosketuksiin elintarvikkeiden kanssa.

Varo, ettei ainetta pääse kuumille pinoille. Sisältää alifaattisia hiilivetyjä, öljyjä ja aromaattisia yhdisteitä.

## Energiansäästöohjeita

- Sijoita kylmälaite viileään tilaan, jossa on hyvä ilmanvaihto. Laite ei saa olla alttiina suoralle auringonpaisteelle eikä liian lähellä lämmönlähteitä (esim. pattereita).
- Älä aseta mitään ilmankiertoaukkojen eteen.
- Jäähdytä lämpimät ruoat ennen kylmälaiteeseen asettamista!
- Sulata pakasteet jääkaapissa. Näin voit käyttää pakasteista lähtevää kylmyyttä jääkaapin jäähdyttämiseen.
- Älä pidä kaapin ovia auki tarpeettoman kauan. Mitä vähemmän aikaa kaapin ovi on auki, sitä vähemmän muodostuu jäätä tai huurretta.
- Puhdistaa kaapin takana oleva lauhdutin (musta säleikkö) kahden vuoden välein.

## Käyttöäänä koskevia huomautuksia

### Käyttöäänät

Jotta valittu lämpötila pysyy jatkuvasti samana, laitteen kompressori kytkeytyy aika ajoin päälle.

Tällöin kuuluva ääni johtuu kompressorin toiminnasta.

Ääni vaimenee automaattisesti, kun laitteessa on taas oikea käyttölämpötila.

**Hurina** johtuu moottorin (kompressorin) toiminnasta. Ääni voi kuulua jonkin aikaa kovempaan, kun moottori kytkeytyy päälle.

**Virtaavan veden ääni** kuuluu kylmäaineen virratessa ohuissa putkissa.

**Napsahdus** kuuluu aina silloin, kun termostaatti käynnistää tai pysäyttää moottorin.

**Napsahduksia voi kuulua aina silloin, kun ...**

- automaattinen sulatus käynnistyy.
- laite jäähtyy tai lämpenee (materiaali laajenee)

Moniosaisissa (useampia eri lämpötilaosastoja) tai nofrost-laitteissa voi ilmavirran vaikutuksesta kuulua **hiljaista suhinaa**.

**Jos toiminnasta johtuvat äänit ovat liian voimakkaita, se voi johtua aivan yksinkertaisista syistä, jotka yleensä voit poistaa itse.**

**Kylmälaite ei ole suorassa**

Suorista laite vesivaa'an avulla. Käytä apuna ruuvijalkoja tai aseta jotakin kaapin alle.

**Kylmälaite koskettaa esim. viereisiä kalusteita**

Siirrä laitetta niin, ettei se kosketa vieressä olevia kalusteita tai laitteita.

**Laatikat, korit tai hyllyt heiluvat tai ovat juuttuneet kiinni**

Tarkista, ovatko irrotettavat osat kunnolla paikoillaan. Laita ne tarvittaessa uudelleen kaappiin.

**Pullot tai astiat koskettavat toisiaan**

Aseta pullot tai astiat kauemmaksi toisistaan.



## Ohjeita käyttöhäiriöiden varalle

**Käyttöhäiriöt johtuvat usein vain pikkuseikoista. Tarkista sen tähden allaolevan luettelon avulla, voitko poistaa vian itse ennenkuin otat yhteyttä huoltoon.**

**Kun kyseessä ovat tällaiset pienet viat, joudut maksamaan huoltomiehen käynnistä aiheutuneet kulut itse myös takuuajana.**

**Näyttö kuva ②/9 ei pala:**

Tarkista, tuleeko kaapille virtaa, onko pistoke liitetty pistorasiaan kunnolla ja onko kaappi kytketty päälle pääkytkimestä.

**Kun laitteen käyttöönottovaiheessa näytössä (kuva ②/9) vilkkuu "E1":**

Jääkaappiosassa on erittäin korkea lämpötila. Laitteen käyttöönoton jälkeen kestää muutaman minuutin, ennen kuin jääkaappiosaan säädetty lämpötila tulee näyttöön Cooler – kytkimen painamisen jälkeen. Muussa tapauksessa, näkyviin tulee "Al" (pakastinosassa on liian lämmintä) tai pakastinosaan säädetty lämpötila.

**Kun laitteen käyttöönottovaiheessa näytössä (kuva ②/9) vilkkuu "E2":**

Pakastinosassa on erittäin korkea lämpötila. Laitteen käyttöönoton jälkeen kestää muutaman minuutin, ennen kuin näyttöön tulee Freezer – kytkimen painamisen jälkeen ensin "Al" ja sitten pakastinosaan säädetty lämpötila. Muussa tapauksessa näyttöön ilmestyy jääkaappiosaan säädetty lämpötila.

**Kun sisävalo ei toimi:**

- Lamppu on rikki. Irrota verkkopistoke pistorasiasta, poista lampun suojus (kuva 15/A), vaihda lamppu max. 15 W, 230 V, kanta E14.
- Sisävalokytkin (kuva 15/B) on juuttunut kiinni.  
Tarkista, voiko kytkintä liikuttaa. Jos se ei liiku, soita huoltoon.

**Kun näyttö kuva ②/9 vilkkuu, mutta hälytysääntä ei kuulu,**

niin pakastinosassa on ollut liian lämmintä sähkökatkon tai häiriön johdosta.

Kun painetaan **Alarm**  - kytkintä, näyttöön **9** tulee (vilkkumatta) korkein pakastinosassa ollut lämpötila viideksi sekunniksi. Sen jälkeen lukema poistuu. – Näytössä **9** näkyy sitten pakastinosaan ohjelmoitu lämpötila vilkkumatta.

Jos näytön osoittama lämpötila oli korkeampi kuin +3 °C, tarkasta pakasteet.

Jos elintarvikkeiden maku, haju tai ulkonäkö ei ole muuttunut, voit pakastaa ne uudelleen valmistamalla ne ensin ruoaksi keittämällä tai paistamalla.

Tällaisten pakasteiden säilyvyys ei enää vastaa maksimi säilyvyysaika.

**Kun laite on ollut pidemmän aikaa toiminnassa ja näyttö kuva ②/9 vilkkuu ja varoitusääni kuuluu :**

- Häiriö, pakastinosassa on liian lämmintä !  
Näytössä osoitetaan pakastinosaan ohjelmoitu lämpötila.  
Kytke varoitusääni pois päältä painamalla **"Alarm"** -  kytkintä.  
Mahdollisia syitä häiriöön :
- laitteen yläosassa tai jalustassa sijaitseva ilmankiertoaukko on peitetty,
  - pakastinosan ovi ei ole kunnolla kiinni,
  - pakastinosaan on laitettu tuoreita elintarvikkeita käynnistämättä pikapakastusta,
  - pakastinosaan laitettiin kerralla liian paljon tuoreita elintarvikkeita,
  - ympäristön lämpötila on korkea.

## Ohjeita käyttöhäiriöiden varalle

Kun häiriö on poistunut, paina "Alarm" - kytkintä; näyttö lakkaa vilkkumasta, kun pakastinosassa on taas oikea lämpötila

**Kun pakastinosan ovi oli pitkän aikaa auki eikä pakastinosan lämpötila enää vastaa säädettyä,**

höyrystimeen (jäähdytuselementti) on muodostunut niin paljon jäätä, että täysautomaattinen sulatusjärjestelmä ei enää tehoa siihen. Ota tässä tapauksessa pakasteet pois kaapista ja säilytä niitä hyvin pakattuna viileässä paikassa. Kytke kaappi pois päältä ja jätä pakastinosan ovi auki. Jää on sulanut jäähdytysjärjestelmästä noin 12 tunnin kuluttua. Kytke kaappi taas päälle ja aseta pakasteet takaisin kaappiin.

Mikäli viat eivät korjaannu ylläolevien ohjeiden avulla, soita huoltoon.

Älä avaa turhan usein kaapin ovia, siitä aiheutuu vain kylmähukkaa.

Älä tee itse muita korjauksia, älä varsinkaan kaapin sähkölaitteille.

## Huolto

**Tyypikilpi**

Kuva 16

Kun soitat huoltoon, muista ilmoittaa laitteen E-numero ja FD-numero.

Numerot on merkitty tyypikilpeen ja niiden ympärillä on mustat kehysviivat. Tyypikilpi sijaitsee jääkaappiosan vasemmassa alalaidassa, vihanneslaatikon vieressä.

Huoltoliikkeen osoitteen ja puhelinnumeron löydät huoltopisteiden luettelosta tai puhelinluettelosta.



## Instrucțiuni pentru reciclarea aparatului și măsuri de protecție

### Reciclarea ecologică

Aparate scoase din uz nu sunt resturi lipsite de valoare! Prin reciclare ecologică se pot recupera materii prime valoroase.

La aparatele scoase din uz, scoateți fișa din priză și tăiați cablul de alimentare electrică. Astfel evitați periclitarea vieții copiilor care în joacă se pot încuia în frigider.

Agregatele de răcire conțin agenți frigorifici și în izolație gaze, care necesită o reciclare corespunzătoare. Aveți în vedere ca țevile aparatului să nu fie deteriorate înainte de a preda aparatul spre a fi reciclat.

Pe durata transportului până la destinație noul dumneavoastră frigider a fost protejat de ambalaj. Toate materialele de ambalare sunt reciclabile ecologic și recuperabile. Vă rugăm să predați ambalajul spre a fi reciclat ecologic.

Nu lăsați copiii să se joace cu materialele de ambalaj. Pericol de sufocare datorită cartonajelor și a pungilor de plastic.

Vă rugăm să vă informați la centrul de desfacere sau la administrația locală despre modalitățile actuale de protecție a mediului înconjurător.

 Acest aparat este marcat corespunzător directivei europene 2002/9/CE în privința aparatelor electrice și electronice vechi (waste electrical and electronic equipment – WEEE).

Directiva prescrie cadrul pentru o preluare înapoi, valabilă în întreaga UE, și valorificarea aparatelor vechi.

**Un factor al reciclării ecologice: Noi utilizăm hârtie produsă din maculatură.**

### Instrucțiuni de protecție

Înainte de a utiliza aparatul, citiți aceste instrucțiuni de utilizare și montare cu atenție. Ele conțin informații importante referitoare la instalarea, utilizarea și întreținerea aparatului dumneavoastră.

Păstrați aceste instrucțiuni de utilizare pentru un eventual nou proprietar în cazul înstrăinării aparatului.

Producătorul nu-și asumă răspunderea dacă nu respectați următoarele indicații:

- Aparate deteriorate nu se vor lua în exploatare, în caz că aveți dubii, luați legătura cu centrul de desfacere.
- Racordarea și amplasarea aparatului se vor efectua în conformitate cu instrucțiunile de utilizare. Datele racordului electric trebuie să corespundă cu informațiile de pe plăcuța indicatoare a aparatului.
- În nici un caz nu se va utiliza la curățarea aparatului un aparat cu jet de aburi. Aburul poate pătrunde până la componente aflate sub tensiune și se poate produce un scurt circuit sau pericol de electrocutare.
- Protecția electrică a aparatului funcționează numai dacă instalația la domiciliul dumneavoastră este în concordanță cu prevederile legale.
- În cazul producerii unor defecțiuni, a efectuării unor lucrări la aparat sau a curățării acestuia, decuplați aparatul de la rețeaua electrică sau desfaceți siguranțele. Trageți numai de fișă și nu de cablu.
- Reparații la aparate electrocasnice se vor efectua numai de către personal calificat. Efectuarea unor reparații incompetente poate avea ca urmare periclitarea beneficiarului.
- Depozitați sticle cu alcool numai bine închise și în poziție verticală. Produse care conțin agenți de antrenare inflamabili (de ex. dose de frișcă, spray-uri) și substanțe explozive nu se vor depozita în frigider – **pericol de explozie!**

## Instrucțiuni pentru reciclarea aparatului și măsuri de protecție

- Nu depozitați sticle sau cutii cu lichide care pot îngheța, în special lichide acidulate cu acid carbonic în congelator. Aceste sticle și cutii se sparg când îngheață.
- Nu obturați sau blocați fantele de aerisire și ventilare ale aparatului.
- Nu utilizați soclul, sertarele, ușile, etc ca pe treapta unei scări.
- Nu lăsați copiii să se joace cu aparatul.
- La aparatele prevăzute cu cheie, acestea nu se va lăsa la îndemâna copiilor.
- Înghețate pe băț și cuburi de gheață nu se vor introduce direct în gură după ce au fost scoase din congelator (pericol de ardere datorită temperaturii foarte scăzute).
- Alimentele congelate nu se vor atinge cu mâinile umede; mâinile pot îngheța pe produse.
- ATENȚIE: nu obturați nici o dată fantele de ventilare ale carcasei sau ale aparatului încastrat.
- ATENȚIE: nu deteriorați conductele circuitului de răcire.
- ATENȚIE: nu utilizați aparate electrice în rafturile aparatului în afară de cele conforme tipurilor recomandate de către producător.



**Acest aparat conține cantități reduse de agent frigorific isobutan (R 600a), un gaz natural incandescent cu grad ridicat de compatibilitate ecologică.**

**În timpul transportului și al montării aparatului aveți în vedere ca circuitul agentului frigorific să nu fie deteriorat. În cazul unei deteriorări a circuitului, evitați focul deschis sau alte surse de incendiu și aerisiți câteva minute încăperea în care se află aparatul.**

**Avertizare: pentru a accelera procesul de degivrare nu folosiți alte dispozitive mecanice sau de altă natură în afara celor recomandate de producător.**

### Utilizarea aparatului

Aparatul este destinat pentru răcirea și congelarea de alimente și pentru prepararea de gheață.

El este destinat pentru uz casnic. În cazul utilizării în scopuri comerciale se vor avea în vedere prevederile în vigoare.

Aparatul corespunde prevederilor pentru evitarea accidentelor la aparate frigorifice (VGB 20).

El corespunde celor mai importante prevederi de protecție pentru aparate electrice.

Etenșeitarea circuitului agentului de răcire a fost verificată.

### Aveți în vedere temperatura ambiantă

În funcție de clasa de „climatizare” (vezi plăcuța indicatoare), aparatul poate fi utilizat la următoarele temperaturi ambiante: (plăcuța indicatoare se găsește în stânga jos în aparat, schița )

Clasa de climatizare	Temperatura ambiantă
SN	+10 °C până la 32 °C
N	+16 °C până la 32 °C
ST	+18 °C până la 38 °C
T	+18 °C până la 43 °C

La temperaturi sub limita inferioară, temperatura scade în frigider prea mult; la depășirea limitei superioare, în congelator este prea cald.

Dacă temperatura ambiantă scade sub valoarea temperaturii reglate pentru frigider, temperatura din frigider scade la valoarea celei ambiante.

La temperaturi sub +10 °C se pot produce perturbații în funcționarea dezghețării automate.

## Amplasarea aparatului

### Locul de amplasare

Se recomandă să amplasați aparatul într-o încăpere uscată și bine ventilată. Nu-l amplasați în bătaia directă a razelor solare sau în apropierea unor surse de căldură ca de ex. cuptoare, calorifere, etc. Dacă nu puteți evita amplasarea în apropierea unei surse de căldură, utilizați o placă termoizolantă sau respectați următoarele distanțe minime față de sursa de căldură.

Față de cuptoare electrice, 3 cm.

Față de radiatoare cu ulei sau cărbuni, 30 cm.

La amplasarea lângă un alt frigider sau congelator, pentru evitarea condensului este necesară o distanță minimă de 2 cm.

Aparatul trebuie să fie instalat stabil și orizontal. Denivelările podelei se pot compensa cu cele două picioare cu șurub de pe partea frontală (schița 17).

Două role în spate ușurează introducerea aparatului într-o nișă.

### Înlocuirea canatului ușii de pe o parte pe alta

Executați operațiunile în ordinea cifrelor. (schița 18)

### Racordul electric

Aparatele se vor racorda numai prin intermediul unei prize cu protecție la o sursă de tensiune alternativă de 220–240 V/50 Hz. Priza trebuie să fie prevăzută cu o siguranță de 10 A sau mai mult. La aparatele destinate **pieței extraeuropene** se va verifica dacă tensiunea de alimentare și tipul curentului înscrise pe plăcuța indicatoare a aparatului corespund cu cele ale rețelei dumneavoastră de alimentare. Plăcuța indicatoare se găsește în stânga jos în aparat, schița 16.

O eventuală înlocuire a cablului de alimentare electrică se va efectua numai de către Service-ul producătorului aparatului.

**Avertizare! Aparatul nu se va conecta în nici un caz la prize cu „economizor de energie” (de ex. Sava Plug) sau la onduloare care transformă curent continuu în curent alternativ de 230 V (ca de ex. de la instalații solare, rețele navale).**

### Ventilarea

Schița 19

Aerul cald din spatele frigiderului trebuie să poată circula nestânjenit. Altfel compresorul trebuie să funcționeze mai mult și se consumă mai mult curent. În nici un caz nu obturați orificiile de ventilație și aerisire.

### După transportul aparatului ...

Înainte de luarea în exploatare lăsați aparatul circa 1/2 oră în poziție verticală.

## Descrierea aparatului



Înainte de a citi instrucțiunile de utilizare desfaceți ultimele pagini cu schițele.

Instrucțiunile de utilizare sunt valabile pentru mai multe modele; de aceea sunt posibile diferențe în dotare sau abateri de detaliu în schițe.

### Privire de ansamblu

Schița 1

- 1–9 Panou de comandă
- 10 Fante de ventilare
- 11 Lampă pentru iluminarea interiorului
- 12 Sistem multiflow (distribuitor de aer rece)
- 13 Raft
- 14 Sertar pentru pahare de iaurt
- 15 Sertar pentru legume
- 16 Sertarul de răcire „Chiller”
- 17 Suport pentru cutii sau tuburi mici
- 18 Sertar pentru unt și brânzeturi
- 19 Suportul pentru sticle
- 20 Suport pentru ouă
- 21 Ramă pentru sticle
- 22 Suport pentru sticle
- 23 Tavă de congelare
- 24 Compartiment pentru produse congelate
- 25 Calendar de congelare

- A compartimentul de refrigerare
- B compartimentul de congelare

### Panoul de comandă (scurtă descriere)

Schița 2

- 1 **Comutator**  
Întreprătorul principal pornit/oprit.
- 2 **Tasta „alarm”** („Alarm-oprită”)
  - a) pentru oprirea semnalului de alarmă
  - b) pentru indicarea celei mai ridicate temperaturi, care a fost în congelator (numai dacă afișajul 9 clipește)
- 3 **Tasta super**  
Pentru capacitate maximă de congelare
- 4 **Tasta "Freezer"**  
Servește pentru indicarea temperaturii reglate în congelator.
- 5 **Tasta "Cooler"**  
Servește pentru indicarea temperaturii reglate în frigider.
- 6 **Tasta de reglaj al temperaturii din congelator respectiv frigider**  
°C = mai rece, mai cald
- 7 **Afișaj de „alarm”**  
Se aprinde numai dacă ați activat regimul de alarmă
- 8 **Afișaj „super”**  
Se aprinde numai dacă ați apăsat tasta „super”.
- 9 **Afișaj pentru**
  - a) temperatura cea mai „caldă”
  - b) Indicația "Al" (Alarmă) în afișaj
  - c) temperatura reglată în frigider
  - d) temperatura reglată în congelator

## Descrierea aparatului

Datorită sistemului automat No-frost, în interiorul frigiderului și al compartimentului de congelare nu se depune gheață. Dezghețarea periodică nu mai este necesară.

### Funcționarea:

Alimentele din compartimentul de congelare sunt congelate cu aer rece!  
Vaporizatorul, care este integrat în sistemul No-frost, răcește aerul din aparat. Aerul rece este antrenat de un ventilator. Un al doilea ventilator asigură recircularea aerului rece în frigider. Umiditatea din aer se condensează pe vaporizator. La nevoie, vaporizatorul se dezgheață automat. Apa rezultată este drenată la agregatul de răcire unde se evaporă. În interiorul frigiderului și al compartimentului de congelare ca și pe alimente nu se depune gheață.

## Funcțiile comutatoarelor și a lămpilor de control

Schița 

### 1 Comutator

Înterupătorul principal al aparatului; servește la pornirea și oprirea acestuia.

### 2 Tasta „alarm”

Servește la oprirea semnalului de avertizare.

Semnalul de avertizare se declanșează, când în congelator este prea cald iar alimentele congelate sunt periclitare (concomitent afișajul 9 clipește).

Lampa de alarmă se poate aprinde fără ca alimentele să fie periclitare:

- la pornirea aparatului
- la introducerea unor alimente necongelate în congelator fără o pornire prealabilă a supercongelării
- dacă ușa congelatorului a fost prea mult timp deschisă.

Dacă ați orpti semnalul de avertizare, „alarma automată” (afișajul 9) trece automat din nou în regim de așteptare după atingerea temperaturii de regim.

### 3 Tasta "Super"

Servește la pornirea și oprirea supercongelării. Starea de funcționare este indicată atât cu afișajul 8 "Super" cât și cu afișajul 9 „SU”. Supercongelarea se folosește în cazul congelării unor cantități mari de alimente proaspete și se **pornește cu 24 de ore înainte** de a introduce alimentele în congelator.

După pornire, compresorul lucrează în regim permanent, în congelator se atinge o temperatură foarte scăzută.

### 4 Tasta "Freezer"

Servește pentru indicarea temperaturii reglate în congelator în afișajul 9 (vezi Descrierea afișajului 9d).

## Descrierea aparatului

### 5 Tasta "Cooler"

Servește pentru indicarea temperaturii reglate în frigider în afișajul 9 (vezi Descrierea afișajului 9c).

### 6 Tasta de reglaj al temperaturii din congelator respectiv frigider

a) (Temperatura din frigider poate fi reglată de la 2 °C până la 8 °C). Apăsati tasta "Cooler" și apoi tasta °C. Temperatura reglată este indicată în afișajul 9. Apăsati pe tasta de reglare în mod repetat sau mențineți-o apăsată până când afișajul indică temperatura dorită. (Temperatura reglată este indicată în serie de la 8 °C până la 2 °C. După 2 °C apare din nou 8 °C).

b) (Temperatura din congelator poate fi reglată de la -16 °C bis -26 °C). Pentru reglarea temperaturii din congelator, apăsați pe tasta "Freezer" și apoi pe tasta °C. Temperatura reglată este indicată în afișajul 9. Apăsati pe tasta de reglare în mod repetat sau mențineți-o apăsată până când afișajul indică temperatura dorită. (Temperatura reglată este indicată în serie de la -16 °C până la -26 °C. După -26 °C apare din nou -16 °C).

### 7 Afișajul de „alarm”

Se aprinde numai dacă ați activat regimul de alarmă. Se aprinde dacă în congelator este prea cald și alimentele congelate sunt periclitare. La atingerea temperaturii de regim în congelator, lampa de alarmă se stinge.

### 8 Afișaj „super”

Se aprinde numai dacă ați apăsat tasta „super” și ați pornit astfel supercongelarea.

Se stinge dacă apăsați încă o dată tasta „super” pentru a o decupla.

**Se stinge automat** cel mai devreme la **52 de ore** după pornirea supercongelării.

### 9 Afișaj multifuncțional

Indică diverse temperaturi.

#### a) Temperatura în congelator este prea ridicată

Dacă afișajul 9 clipește, înseamnă că datorită unei pane de curent în trecut sau a unei defecțiuni temperatura din congelator este prea ridicată. După ce apăsați pe tasta **Alarm- ** în afișajul 9 (fără ca acesta să mai clipească) va fi indicată timp de 5 secunde „cea mai caldă temperatură”, care a existat în congelator. După aceea valoarea se anulează. Afișajul 9 indică, fără a mai clipi, temperatura programată în congelator.

#### b) Indicația "AI" (Alarmă) în afișaj

Informează că temperatura în congelator este prea ridicată.

#### c) Temperatura reglată în frigider

După apăsarea tastei "Cooler", afișajul indică temperatura reglată în frigider.

#### d) Temperatura reglată în congelator

După apăsarea tastei "Freezer", afișajul indică temperatura reglată în congelator.

## Pornirea aparatului și selectarea temperaturii

### Pornirea aparatului și selectarea temperaturii

Schița ②

- Introduceți fișa în priză
- **Apăsați pe comutatorul central 1**  
Se aude un semnal de avertizare, Afișajul 9 clipește și indică "AL".
- **Apăsați pe tasta 2 „alarm”**   
Semnalul de avertizare se oprește. Afișajul indică pentru 5 secunde temperatura actuală. Afișajul 9 indică "AL".
- **Reglarea temperaturii în compartimentul de congelare**  
Apăsați tasta „Freezer” 4 și apoi tasta °C. Apăsați tasta °C de mai multe ori sau mențineți-o apăsată până ce ajungeți la temperatura dorită. (Temperatura este indicată în serie continuă, după -26 °C apare din nou -16 °C). Vă recomandăm să reglați în congelator o temperatură de -18 °C.
- **Reglarea temperaturii în frigider**  
Apăsați tasta „Cooler” și apoi tasta °C. Apăsați tasta °C de mai multe ori sau mențineți-o apăsată până ce ajungeți la temperatura dorită. (Temperatura este indicată în serie continuă, după 8 °C apare din nou 2 °C). Vă recomandăm să reglați în congelator o temperatură de + 4 °C.  
  
Temperatura din frigider se modifică în funcție de încărcarea acestuia relativ încet.

#### Sfaturi practice

- Temperatura din frigider poate varia dacă:
  - deschideți des ușa
  - ați introdus cantități mari de alimente proaspete în frigider sau congelator
  - temperatura ambiantă se modifică
  - ați modificat reglajele temperaturii frigiderului sau a congelatorului
- **Laturile frontale ale carcasei sunt ușor încălzite; aceasta împiedică depunerea de condens în zona garniturilor ușii.**

## Oprirea aparatului, scoaterea din funcțiune

### Oprirea aparatului

Apăsați o dată pe întrerupătorul principal 1 / Schița ②, aparatul este oprit.

### Scoaterea din funcțiune

Dacă aparatul urmează să nu fie folosit o perioadă mai îndelungată: apăsați o dată pe întrerupătorul principal 1 / Schița ②, curățați aparatul, lăsați ușa deschisă.

## Depozitarea alimentelor

### La depozitarea alimentelor aveți în vedere

- Lăsați alimentele și băuturile calde să se răcească în afara frigiderului.
- Depozitați alimentele împachetate sau bine acoperite. Astfel mențineți aroma, culoarea, umezeala și prospețimea alimentelor; de asemenea evitați ca alimentele să prindă gust unele de la altele.
- Neîmpachetate se vor depozita numai legume, fructe și salate în compartimentul corespunzător.
- Evitați contactul componentelor de plastic și al garniturilor ușii cu uleiuri sau grăsimi (în caz contrar ele pot deveni poroase).
- Nu depozitați în frigider substanțe explozibile, sticle cu procent ridicat de alcool se vor depozita numai bine închise și în poziție verticală. – **Pericol de explozie!**

### Exemplu de depozitare

Schița ①

#### Frigiderul (A)

Pe **suportul (13)**, de sus în jos: produse de panificație, alimente gătită, produse lactate.

În **sertarul (14)**, brânzeturi, mezeluri, iaurt.

În **compartimentul pentru legume (15)**, legume, fructe, salate.

Pe **suportul (17)** sticle și cutii mici.

În **sertarul (18)**, unt și brânzeturi.

Pe **suportul pentru sticle (22)**, sticle mari.

## Depozitarea alimentelor

### Congelatorul (B)

În **tava de congelare (23)** puteți să preparați cuburi de gheață și să depozitați pachete mici de alimente congelate.

În **cutiile din compartimentul superior (24)** ale congelatorului puteți depozita alimentele congelate.

### Dotarea interioară

Rafturile din frigider pot fi mutate cu ușă deschisă la 90°. Pentru a muta un raft, trageți-l în față, apăsați-l în jos, scoateți-l și introduceți-l pe nivelul dorit (Schița ④).

#### \* Suportul pentru sticle

Sticlele pot fi depozitate sigur și suprapuse în jgheaburi (Schița ⑤, ⑩).

#### Sertarul de răcire „Chiller” (Schița ⑪)

Trageți fundul sertarului în față, clapa se deschide.

În sertarul de „răcire” sunt temperaturi mai reduse decât în frigider. Se poate întâmpla ca temperatura să scadă sub 0 °C. Ideal pentru depozitarea peștelui, a cărnii și a mezelurilor. **Nu se recomandă depozitarea legumelor și a produselor alimentare sensibile la temperaturi scăzute.**

Sertarul mic se poate scoate pentru a-l încărca sau a scoate alimentele din el. Rama pentru pahare de iaurt poate glisa pe fundul suportului spre stânga sau dreapta (Schița ⑨).

Suporturile pentru ouă sunt rabatabile, astfel încât puteți folosi spațiul pentru depozitarea de tuburi, cutii, etc.

Pentru a evita răsturnarea sticlelor la deschiderea respectiv închiderea ușii, le puteți asigura cu rama pentru sticle (Schița ⑩/A).

Toate rafturile și suporturile din ușă pot fi scoase spre a fi curățate. Pentru a le scoate, trageți de ele în sus (Schița ⑧/A).

\* nu la toate modelele

## Congelarea și depozitarea

### A se avea în vedere la cumpărarea de alimente congelate

- Aveți în vedere ca ambalajul să nu fie deteriorat.
- Termenul de garanție trebuie să nu fie expirat.
- Termometrul congelatorului din magazin trebuie să indice -18 °C sau temperaturi mai scăzute.
- Cumpărați alimentele congelate la urmă, transportați-le împachetate în hârtie de ziar sau în pungi termoizolante și depozitați-le repede în congelator.

### Congelarea alimentelor

Congelați numai alimente proaspete în stare nealterată.

#### Alimente recomandate spre a fi congelate

Carne, mezeluri, zburătoare și vânat, pește, legume, verdețuri, fructe, produse de panificație, pizza, alimente gătite, alimente rămase neconsumate, gălbenușuri și albușuri.

#### Alimente care nu se recomandă a fi congelate

Ouă întregi în coajă, smântână și maioneză, salate, diverse ridichi, ceapă.

#### Blanșarea legumelor și fructelor

Pentru conservarea culorii, gustului, aromei și a conținutului de vitamina „C”, se recomandă să blanșați alimentele înainte de a le congela. (În cursul blanșării alimentele se sterilizează prin opărire de scurtă durată cu apă fiartă – literatură referitoare la congelarea alimentelor, unde este descrisă și procedura de blanșare, găsiți în librării.)

### Ambalarea alimentelor

Tranșați alimentele la mărimea corespunzătoare necesităților gospodăriei personale și împachetați-le. Porțiile de legume și fructe să nu depășească 1 kg iar cele de carne 2,5 kg. Porțiile mai mici se congelează mai repede iar la decongelare și preparare calitatea se păstrează cel mai bine.

Alimentele se vor ambala ermetic pentru a nu pierde gustul sau a nu se deshidrata.

#### Pentru ambalare se vor utiliza:

Folii de plastic, folii-furtun din polietilenă, folii de aluminiu și cutii pentru congelare. Aceste produse se pot procura din comerțul de specialitate.

#### Contraindicate pentru ambalare sunt:

hârtie de împachetat, pergament, celofan, pungi pentru resturi alimentare și pungi de plastic pentru cumpărături.

Așezați alimentele în ambalaj, eliminați aerul complet prin presare și închideți ambalajul ermetic.

#### Pentru închiderea ambalajului se pot utiliza:

inele de cauciuc, clipsuri din plastic, ațe de legat, benzi de lipit rezistente la frig sau altele asemănătoare. Pungi și folii-furtun din polietilenă se pot suda cu un aparat pentru sudat folii.

#### Înainte de a introduce pachetele în congelator, etichetați-le cu conținutul și data depozitării.



## Congelarea și depozitarea

### Capacitatea maximă de congelare

Alimentele trebuie să fie congelate complet cât mai repede. Numai astfel se conservă conținutul de vitamine, valoarea lor nutritivă, aspectul și gustul lor. Din acest motiv se recomandă să nu depășiți capacitatea maximă de congelare a aparatului dumneavoastră.

În 24 de ore puteți congela concomitent în compartimentul de congelare rapidă următoarele cantități de alimente: la aparate cu lățimea de 70 cm, max. 12 kg la aparate cu lățimea de 60 cm, max. 9 kg.

Alimentele deja congelate se vor feri de contactul direct cu alimente care urmează a fi congelate.

Înainte de introducerea în congelator, alimentele sau băuturile fierbinți se vor răci la temperatura camerei.

### Supercongelare

Dacă în congelator se află deja alimente congelate, cu câteva ore înainte de introducerea unor alimente proaspete necongelate se va porni supercongelarea. În general ajung 4–6 ore. Dacă doriți să utilizați întreaga capacitate de congelare sunt necesare 24 ore. Cantități mici de alimente (până la 2 kg) se pot congela fără pornirea prealabilă a supercongelării. Pentru pornirea supercongelării apăsați pe tasta de supercongelare schița ②/3.

Lampa de control „super” indică funcționarea supercongelării. În congelator se atinge o temperatură foarte scăzută. După ca. **52 de ore** de funcționare, supercongelarea se decuplează automat.

### Depozitarea alimentelor

Aveți în vedere ca toate sertarele să fie introduse la maxim în lăcașuri. Acest fapt este important pentru a asigura o circulație ireproșabilă a aerului în aparat.

### Durata de depozitare

Schița ⑬

Pentru a evita pierderi calitative se recomandă ca durata de depozitare a alimentelor în congelator să nu depășească durata maximă admisă. Durata de depozitare depinde de tipul alimentelor în cauză. Cifrele de lângă simboluri indică durata de conservare a alimentelor congelate în luni. La alimentele pe care le cumpărați gata congelate se va avea în vedere data cumpărării sau termenul de conservare indicat de furnizor.

### Tava de congelare

Schița ⑭

Tava de congelare se poate utiliza pentru păstrarea paharelor de înghețată și pentru congelarea căpșunilor, murelor, a bucăților de fructe, verdețuri și legume. În vederea congelării distribuți alimentele ce urmează a fi congelate uniform pe tavă și congelați-le ca. 10 până la 12 ore. Apoi depozitați-le în pungi sau cutii. La decongelare distribuți alimentele uniform.

## Congelarea și depozitarea

### Decongelarea alimentelor congelate

În funcție de tipul alimentelor și de scopul pentru care sunt pregătite, puteți alege între următoarele variante de decongelare:

la temperatura camerei, în frigider, în cuptorul electric, cu/fără ventilator aer fierbinte, în cuptorul cu microunde.

Alimente decongelate sau care au început să se decongeleze pot fi congelate din nou; în cazul cărnii și a peștelui după o depozitare de cel mult 3 zile la temperatura maximă de + 3 °C.

În caz contrar alimentele pot fi din nou congelate, numai dacă gustul, mirosul și aspectul sunt în ordine și ele au fost fierte, fripte sau preparate în alt mod.

Aceste alimente se recomandă să nu le mai depozitați pe durata maximă admisă.

### Prepararea cuburilor de gheață

Schița ⑯

Umpleți cuva pentru cuburi de gheață  $\frac{3}{4}$  cu apă și introduceți-o în congelator.

Pentru a scoate cuburile din cuvă, torsionați-o ușor.

## Curățarea

Întotdeauna, înainte de a curăța aparatul, scoateți fișa din priză respectiv decuplați sau deșurubați siguranța.

**Nu utilizați pentru curățare un aparat cu aburi sau unul cu aburi sub presiune. Aburul fierbinte poate deteriora suprafața aparatului sau instalația electrică – Pericol de electrocutare!**

Apa cu care curățați aparatul nu are voie să pătrundă în panoul de comandă sau în sistemul de iluminare. Pentru curățarea întregului aparat, cu excepția garniturii ușii, se recomandă utilizarea unei soluții de apă caldă cu detergent ușor cu efect dezinfectant, de exemplu detergent pentru spălătul manual al vaselor. Contraindicate sunt prafuri sau nisipuri abrazive de curățat ca și soluții acide respectiv diluanți chimici.

Garnitura ușii se curăță numai cu apă limpede după care se usucă bine.

Dacă este posibil, se recomandă ca o dată la doi ani să curățați radiatorul (grilajul negru) de pe spatele aparatului cu o pensulă sau cu un aspirator. Astfel se menține randamentul maxim al aparatului și economisiți energie electrică.

## Curățarea

### \*Sfaturi practice pentru întreținerea aparatelor din oțel inoxidabil

Pentru întreținerea suprafețelor din oțel inoxidabil, vă recomandăm să utilizați "Chromol".

PENTRU A CONSERVA ASPECTUL VALOROS AL APARATULUI DUMNEAVOASTRĂ, VĂ RUGĂM SĂ TRATAȚI SUPRAFEȚELE DIN OȚEL INOXIDABIL CU „CHROMOL” LICHID ÎNDATĂ DUPĂ CE LA-ȚI INSTALAT. REPETEȚI OPERAȚIUNEA ÎN MOD PERIODIC.

Soluția se poate procura din comerț sub numele „Chromol” sau prin Service-ul nostru sub

**Nr. de comandă 310359 în stropitoare de 500 ml.**

Pentru a evita deteriorarea suprafețelor de inox nu se vor utiliza în nici un caz bureți cu asperități, perii de metal, obiecte ascuțite sau substanțe abrazive. De asemenea nu este permisă utilizarea chimicalelor agresive ca spay-uri pentru dezghețat, spray-uri pentru curățarea cuptoarelor sau a petelor.

#### Atenție!

Nu depozitați produsul la îndemâna copiilor. Nu se va aplica niciodată pe suprafețe care vin în contact cu alimente.

Nu se va aplica pe suprafețe fierbinți. Conține hidrocarburi alifatiche, uleiuri și compuși aromați.

## Sfaturi pentru economisirea de energie

- Amplasați aparatul într-o încăpere răcoroasă, bine ventilată; nu-l expuneți acțiunii directe a razelor solare și nu-l plasați în apropierea unei surse de căldură (calorifer, etc.).
- Nu obturați fantele de ventilare și aerisire ale aparatului.
- Introduceți alimente calde în congelator numai după ce s-au răcit.
- Pentru decongelare așezați alimentele congelate în frigider. Astfel folosiți „frigul” din alimentele congelate pentru răcirea alimentelor din frigider.
- Pentru a introduce sau scoate alimente din frigider, mențineți ușa deschisă cât se poate de puțin. Cu cât este ușa mai puțin deschisă, cu atât mai puțină gheață se depune de serpentinele de răcire.
- Curățați la fiecare doi ani schimbătorul de căldură (grilajul negru) de pe spatele aparatului.

## Informații despre zgomote în timpul funcționării

### Zgomote în timpul funcționării

Pentru a menține temperatura la valoarea pe care ați reglat-o, compresorul aparatului pornește periodic. Zgomotele care se produc într-o astfel de situație sunt normale. Ele se reduc de îndată ce aparatul ajunge la temperatura de regim.

**Zumzetul** este produs de motor (compresor). El poate deveni ceva mai puternic, atunci când motorul se cuplează.

**Gălgăturile și zureiturile** provin de la agentul de refrigerare care circulă prin conductele aparatului.

Totdeauna când termostatul cuplează sau decuplează motorul se aude un **clinchet**.

#### ● Pocnituri se produc atunci când ...

- se produce dezghețarea automată
- aparatul se răcește respectiv se încălzește (dilatarea materialului)

La aparatele multizonale sau cu sistem No-frost se poate auzi **zgomot de fond ușor**; acesta provine de la circulația aerului în interiorul aparatului.

**În cazul că zgomotele produse în timpul funcționării sunt prea puternice, cauzele sunt de multe ori minore și pot fi remediate foarte simplu.**

#### Aparatul nu stă în poziție orizontală

Poziția orizontală se determină cu o cumpănă. Compensați denivelările cu picioarele cu șurub sau așezați un adaos dedesubt.

#### Aparatul este proptit

Vă rugăm să amplasați aparatul astfel încât să nu se sprijine pe mobilă sau alte aparate.

**Sertarele, coșurile sau suportii de depozitare nu sunt bine fixați sau sunt înțepeniți.**

Verificați piesele detașabile și eventual introduceți-le din nou în suportii de fixare.

**Sticlele sau vasele se ating unele de altele.**

Deplasați sticlele sau vasele astfel ca între ele să fie o mică distanță.

\* nu la toate modelele

## Mic îndrumar de depanare

Nu oricare defecțiune necesită intervenția Service-ului. Deseori este numai o problemă minoră. De aceea, vă rugăm, ca înainte de a solicita intervenția Service-ului, să verificați dacă nu puteți remedia personal defecțiunea cu ajutorul acestui îndrumar.

În astfel de situații, chiar și în perioada de garanție, clientul trebuie să suporte în întregime cheltuielile pentru intervenția specialistului.

**Dacă afișajul din schița ②/9 nu funcționează:**

Verificați dacă aparatul este alimentat electric, dacă fișa este băgată în priză și dacă aparatul este pornit.

**Dacă în timpul luării în exploatare a aparatului afișajul indică clipind „E1” (Schița ②/9):**

În frigider este o temperatură mult prea ridicată. Dacă ați apăsat tasta "Cooler", la câteva minute după pornirea aparatului afișajul indică temperatura reglată în frigider. În caz contrar, afișajul indică "Al" - Alarmă (în congelator este prea cald) sau temperatura reglată pentru congelator.

**Dacă în timpul luării în exploatare a aparatului afișajul indică clipind „E2” (Schița ②/9):**

În congelator este o temperatură mult prea ridicată. Dacă ați apăsat tasta "Freezer", la câteva minute după pornirea aparatului afișajul indică "Al" iar apoi temperatura reglată în congelator. În caz contrar, afișajul indică temperatura reglată pentru frigider.

**Dacă sistemul de iluminare al frigiderului nu funcționează:**

- Becul cu incandescență este defect. Scoateți fișa din priză, demontați carcasa, schița ①/A, înlocuiți becul, max. 15 W, 230 V, soclu E14, cu unul de același tip.

- Întrerupătorul sistemului de iluminat s-a înțepenit (schița ①/B). Verificați dacă-l puteți mișca. În caz contrar vă rugăm să solicitați intervenția Service-ului.

**Dacă afișajul din schița ②/9 clipește dar semnalul de avertizare nu se aude:**

Atunci în trecut în congelator a fost prea cald, de ex. datorită unei pane de curent.

După ce apăsați pe tasta **Alarmă**  în fișajul 9 (fără ca acesta să clipească) va fi indicată timp de 5 secunde temperatura cea mai ridicată care a existat în congelator. După aceea valoarea se anulează. Afișajul 9 indică apoi fără să clipească temperatura programată pentru congelator.

Dacă afișajul indică mai mult de +3 °C, alimentele congelate trebuie controlate.

Dacă gustul, mirosul și aspectul sunt în ordine, ele pot fi fierte, fripte sau preparate în alt mod și congelate din nou. Aceste alimente se recomandă să nu le mai depozitați pe durata maximă admisă.

**Dacă după o perioadă de funcționare mai lungă afișajul Schița ②/9 clipește și se aude semnalul de avertizare:**

Defecțiune, în congelator este prea cald! În afișaj este indicată temperatura programată din congelator. Pentru oprirea semnalului de avertizare apăsați tasta **"Alarm"** . Cauze posibile ale defecțiunii:

- Fanta de ventilare superioară sau cea din soclu sunt obturate,
- Ușa congelatorului nu este bine închisă,
- Ați introdus în congelator alimente proaspete fără a porni supercongelarea,
- Ați introdus în congelator o cantitate prea mare de alimente proaspete,
- Temperatura ambiantă ridicată.

După înlăturarea defecțiunii, apăsați tasta **"Alarm"**; clipitul în afișaj încetează după ce în congelator se atinge temperatura programată.

## Mic îndrumar de depanare

**Dacă ușa congelatorului nu a fost închisă bine pentru o perioadă mai îndelungată și congelatorul nu mai ajunge la temperatura de regim:**

înseamnă că vaporizatorul (agregatul de răcire) este așa de înghețat încât sistemul automat de deghețare nu mai este capabil să-l deghețe. Într-un astfel de caz scoateți alimentele congelate din congelator și depozitați-le bine izolate într-un loc rece, Opriți aparatul și deschideți ușa congelatorului. După ca. 12 ore gheața de pe vaporizator s-a topit. Porniți aparatul din nou și introduceți alimentele congelate la loc.

Dacă nu puteți remedia defecțiunea cu ajutorul acestui îndrumar, vă rugăm să solicitați întotdeauna intervenția Service-ului.

Nu deschideți ușile în mod inutil; astfel evitați pierderile.

Nu efectuați personal alte reparații, în special la sistemul electric al aparatului.

## Service-ul

Schița ①B

La solicitarea intervenției Service-ului, vă rugăm să ne informați despre numărul E și FD.

Ambele cifre se găsesc în rama neagră de pe plăcuța indicatoare situată în aparat în stânga jos lângă compartimentul pentru legume.

Adresa și numărul de telefon al Service-ului se găsesc în cuprinsul cu unitățile de Service sau în cartea de telefon.

## Környezetvédelmi tudnivalók

A régi készülék nem értéktelen hulladék! Környezetbarát megsemmisítéssel értékes nyersanyagok nyerhetők belőle.

Kiselejtezett készülékek esetében a hálózati csatlakozódugót ki kell húzni. A hálózati kábelt le kell vágni és a csatlakozódugóval együtt el kell távolítani. Ezzel megakadályozza, hogy a játszó gyerekek bezárják magukat és életveszélyes helyzetbe kerüljenek.

A hűtőkészülékek olyan szigetelő gázokat és hűtőközeget tartalmaznak, amelyek szakszerű ártalmatlanítást igényelnek. Ügyeljen rá, hogy a csövek addig ne sérüljenek meg míg a készülék ártalmatlanításra nem kerül.

Az Ön készülékét a házhozzáállítás alatt védőcsomagolás borítja. Minden felhasznált anyag környezetbarát és újrahasznosítható. Kérjük Ön is segítsen azzal, hogy a csomagolóanyagokat környezetbarát módon semmisíti meg.

A csomagolást és annak részeit nem szabad játszó gyermekeknek hozzáférhetővé tenni. A kartondobozok és a fóliák miatt fennáll a fulladás veszélye.

Az aktuális újrahasznosítási/megsemmisítési lehetőségekről érdeklődjön a szakkereskedőnél vagy a helyi önkormányzatnál.

 Ez a készülék az elhasznált villamossági és elektronikai készülékekről szóló 2002/96/EK irányelvnek megfelelő jelölést kapott.

Ez az irányelv a már nem használt készülékek visszavételének és hasznosításának EU-szerte érvényes kereteit határozza meg.

**A mi hozzájárulásunk a környezetvédelemben: újrahasznosított-papírt használunk.**

## Biztonsági megjegyzések

A készülék üzembe helyezését megelőzően kérjük olvassa el gondosan a Használati és szerelési utasításban feltüntetett információkat. Ezekben a készülék beszerelésével, használatával, karbantartásával kapcsolatban fontos megjegyzéseket talál.

A használati- és szerelési utasítást szükség esetén gondosan őrizze meg a következő tulajdonos számára.

A gyártó nem vonható felelősségre, ha a következő utasításokat nem tartják be:

- Sérült készüléket ne helyezzen üzembe; kétség esetén érdeklődjön a szállítónál.
- A bekötést és felállítást a szerelési utasítás szerint kell elvégezni. Az elektromos bekötési feltételeknek és a típus táblán szereplő adatoknak egyezniük kell.
- A tisztításhoz semmi esetre se használjon gőzölős tisztítókészüléket. A gőz a készülék feszültség alatt álló részeibe juthat, és rövidzárlatot, vagy áramütést okozhat.
- A készülék elektromos biztonsága csak akkor szavatolt, ha a villamos hálózat, földelése előírás szerűen van telepítve.
- Meghibásodás esetén, vagy ha a készüléket karbantartja, vagy tisztítja, húzza ki a hálózatról a készüléket, vagy kapcsolja ki a biztosítékot. A hálózati dugaszolónál fogva húzza ki a csatlakozókábelt.
- Elektromos-készülékek javítását csak szakképzett munkaerő végezheti. A szakszerűtlen javítások révén a használó számára jelentős veszélyek léphetnek fel.
- Magas százalékarányú alkoholt tartalmazó palackokat csak állítva és szorosan lezárva tároljon. Gyúlékony hajtógázokat tartalmazó termékeket (pl. tejszinhabspray, spray-flakonok stb.) és robbanásveszélyes anyagokat ne tároljon a készülékben. **Robbánásveszély!**

- Dobozos, vagy palackos folyadékot, különösen szénsavas üdítőitalokat, ne tároljon a mélyhűtőtérben. A palackok és dobozok megrepedhetnek.
- A készülék szellőző-nyílásait hagyja szabadon.
- A lábamatot, kihúzó, ajtókat stb. ne használja fellépőként, vagy támasztékként.
- Gyerekeket ne hagyjon a készülékkel játszani.
- Zárral rendelkező készüléknél a kulcsokat gyerekektől távol őrizze meg.
- A mélyhűtőtérben tárolt nyeles fagyaltot, vagy jégkockát ne vegye egyenesen a szájába, mert az igen alacsony hőmérséklet miatt égésveszély áll fenn.
- Mélyhűtött árut ne érintsen nyirkos kézzel, mivel a kezei hozzáfagyhatnak.
- FIGYELEM: Mindig tartsa szabadon a készülék burkolatán illetve a beépített készüléken található szellőzőnyílásokat!
- FIGYELEM: Ne sértse meg a készülék hűtőkörének vezetőkeit!
- FIGYELEM: Ne használjon olyan elektromos készüléket a készülék élelmiszertároló dobozaiban, amelyek nem egyezik meg a gyártó által megadott típusal!



**Ez a készülék kis mennyiségben izobutánt (R 600a) tartalmaz hűtőközegként, ami egy**

**környezetbarát, de gyúlékony természetes gáz. A készülék felállítása és szállítása közben figyeljen arra, hogy a hűtő-kör részei ne rongálódjanak meg. Sérülések esetén kerülje a nyílt lángot és más tűzforrásokat, valamint hagyja pár percre átszellőzni a helyiséget, ahol a készülék áll.**

**FIGYELMEZTETÉS: A leolvasztás meggyorsításához ne használjon más mechanikus berendezést, vagy egyéb más mesterséges segédanyagot, mint amit a gyártó ajánlott.**

## Rendeltetés

A készülék élelmiszerek hűtésére és fagyasztására, valamint jég készítésére szolgál.

Háztartási használatra alkalmas.

A szolgáltatói területen történő alkalmazáskor figyelembe kell venni az iparágra érvényes rendeleteket.

A készülék megfelel a hűtőberendezésekre érvényes balesetvédelmi előírásoknak (VBG 20).

A készülék megfelel az idevonatkozó elektromos készülékre alkalmazott biztonsági rendelkezéseknek.

A hűtő-kör tömítettségét bevizsgálták.

## Figyeljen a környezeti hőmérsékletre

A klímakategóriától függően (lásd a típus táblát) készüléke a következő környezeti hőmérsékleteken üzemeltethető: (A típus tábla a készülék bal alsó részében található.  ábra)

Klímakategória	Környezeti hőmérséklet... -tól ...ig
SN	+10 °C -tól 32 °C -ig
N	+16 °C -tól 32 °C -ig
ST	+18 °C -tól 38 °C -ig
T	+18 °C -tól 43 °C -ig

Ha a környezeti hőmérséklet alatta marad a típushoz meghatározott hőtartományának, akkor a hűtőtérben túl hideg lesz, ha a környezeti hőmérséklet túllépi a meghatározott hőtartományt, túl meleg lesz a mélyhűtőtérben.

Ha a környezeti hőmérséklet a hűtőtérben beállított hőmérséklet alá süllyed, akkor a hűtőtér hőmérséklete meg fog egyezni a környezeti hőmérséklettel.

+10 °C alatti környezeti hőmérsékleten zavarok léphetnek fel a leolvasztáskor.

## A készülék felállítása

### Felállítási hely

Felállítási helynek egy száraz, szellőztethető helyiség felel meg. A felállítási hely ne legyen közvetlenül kitéve a napsugaraknak illetve, ne legyen hőforrás, mint pl. tűzhely vagy fűtőtest közelében. Ha a hőforrás közelében való felállítás elkerülhetetlen, használjon megfelelő szigetelőlemezt vagy tartsa be a következő, a hőforrástól számított minimális távolságokat.

Villanytűzhelyek esetén 3 cm.

Olaj- és szénfűtéses kályhák esetén 30 cm.

A páráképződés elkerülése érdekében, ha a készüléket egy másik hűtő vagy fagyasztó készülék mellett állítja fel, akkor egy 2 cm-es minimális oldalsó távolság betartása szükséges.

### A készülék felállítása

A készüléknek szilárdan és egyenesen kell állnia. A padló egyenletlenségeit a két csavarható láb segítségével mindkét oldalon egyenlítsé ki. (17. ábra).

A hátoldalán található két görgő megkönnyíti a készülék falmélyedésekbe történő betolását.

### Az ajtóvasalat cseréje

A munkafázisok a számok sorrendjében követik egymást (18. ábra).

### Elektromos csatlakoztatás

A készüléket csak 220–240 V/50 Hz váltóáramra szabad csatlakoztatni, egy előírászerűen felszerelt érintésvédelemmel ellátott csatlakozó aljzat segítségével. A csatlakozó aljzat biztosítéka 10 A vagy annál magasabb kell legyen. **Nem európai országok** számára gyártott készülékek esetén a típus táblán ellenőrizze, hogy a csatlakozási feszültség és az áram típusa megegyezik-e az Ön elektromos hálózatának értékeivel. A típus tábla a hűtőtér bal alsó részében található.

16. ábra

A hálózati csatlakozó vezeték esetlegesen szükséges cseréjét csak a gyártó szakembere végezheti el.

**Figyelem! Semmi esetre sem szabad a készüléket elektronikus „energiatakarékos csatlakozókra” (pl. Sava Plug) és olyan inverterekre csatlakoztatni, amelyek az egyenáramot 230 V váltóárammá alakítják át (pl. napenergiával működő berendezések, hajón levő hálózatok).**

### Szellőzés

19. ábra

A készülék hátoldalánál képződő meleg levegőnek akadálytalanul távoznia kell. Különben a hűtőgépnek növelnie kell a teljesítményét, és ezzel megnő az áramfogyasztás. Ezért semmi esetre se takarja le a szellőző-nyílásokat.

## A készülék felállítása

### Szállítás után

Az első bekapcsolás előtt a készüléket kb 1/2 óráig hagyja függőlegesen állni.

## A készülék ismertetése



Olvasás előtt kérjük, nyissa ki a hátsó oldalakat az ábrákkal.

A használati utasítás több modellre is érvényes, ezért előfordulhat, hogy az ábrákon a készülékek felszereltségében és részleteiben eltérések vannak.

### Áttekintő ábra

1. ábra

- 1–9 kezelő tábla
- 10 levegő-kiömlőnyílások
- 11 belső világítás
- 12 multiflow system (hideglevegő elosztó)
- 13 polc
- 14 fiók joghurtos poharak számára
- 15 zöldségtartó
- 16 „chiller”rekesz
- 17 doboz- és tubustároló
- 18 vaj- és sajtrekesz
- 19 Palacktartó
- 20 tojástartó
- 21 palacktartó
- 22 palacktároló
- 23 fagyasztótálca
- 24 fagyasztó tartály
- 25 fagyasztási naptár

- A hűtőtér
- B mélyhűtőtér



## A készülék ismertetése

### Kezelőlap (rövid áttekintés)

2. ábra

#### 1 nyomógomb

készülék-főkapcsoló be/ki

#### 2 „alarm” -nyomógomb („figyelmeztető jelzés-ki”-nyomógomb)

- figyelmeztető hangjelzés kikapcsolásához
- a mélyhűtőtérben uralkodott legmagasabb hőmérséklet jelzése, (csak ha a 9-es kijelző villog).

#### 3 „super” -nyomógomb

maximális fagyasztó teljesítmény eléréséhez.

#### 4 "Freezer" - nyomógomb

A beállított mélyhűtőtér-hőmérsékletet mutatja.

#### 5 "Cooler" - nyomógomb

A beállított hűtőtér-hőmérsékletet mutatja.

#### 6 A mélyhűtőtér- ill. hűtőtér-hőmérséklet beállítógombja

°C = hidegebb, melegebb

#### 7 „alarm” kijelző

csak akkor világít, ha a riasztó funkció aktiválva van.

#### 8 „super” kijelző

csak a „super”-nyomógomb megnyomása esetén világít.

#### 9 kijelző

- a „legmagasabb hőmérséklethez”
- "Al" (Alarm) - kijelzés
- a hűtőtér beállításra kerülő hőmérsékletéhez
- a mélyhűtőtér hőmérsékletének beállításához

**A teljesen automatikus fagyásgátló rendszernek köszönhetően a hűtő és a mélyhűtő tere jégmentes marad. Nincs szükség leolvasztásra.**

#### Funkció:

A mélyhűtött áru lehűtött levegő által kerül fagyasztásra!

A fagyásgátló rendszerben található párologtató lehűti a készülékben a levegőt. A hideg levegőt egy ventilátor megkavarja. Egy másik ventilátor gondoskodik a légkeringetésről a hűtőtérben. A levegőben lévő nedvesség lecsapódik a párologtatón. Amikor szükséges, a párologtató teljesen automatikusan leolvasztódik. Az olvadékvíz a hűtőgéphez kerül, hogy ott elpárologjon. A hűtő-, a mélyhűtőtér és az élelmiszerek jégmentesek maradnak.

### A kapcsoló- és vezérlőelemek funkciója

2. ábra

#### 1 nyomógomb

A készülék főkapcsolója, amely az egész készülék be- és kikapcsolására szolgál.

#### 2 „alarm” -nyomógomb

A figyelmeztetőjelzés kikapcsolására szolgál.

A figyelmeztető hangjelzés akkor kapcsol be, ha a mélyhűtőtérben túl meleg van, tehát a mélyhűtött áru veszélybe kerül (ezzel egyidejűleg villog a 9-es kijelző).

A figyelmeztető jelzés akkor is bekapcsolhat, ha a mélyhűtött áru nincsen veszélyben.

- a készülék üzembe helyezésekor
- friss élelmiszerek a gyorsfagyasztás bekapcsolása nélküli berakásakor
- és ha túl hosszan nyitva marad a mélyhűtőtér-ajtó.

A figyelmeztető hangjelzés kikapcsolása után az „akusztikus figyelmeztetés” (9-es kijelző) automatikusan újra készenlétbe kerül, ha a mélyhűtőtér megint elérte a üzemi hőmérsékletét.

## A készülék ismertetése

#### 3 "Super"nyomógomb

A gyorsfagyasztás ki- és bekapcsolására szolgál.

Az üzembe helyezést a "Super"-kijelző 8, illetve a 9-es kijelző segítségével az "SU" jeleníti meg. A gyorsfagyasztás nagy mennyiségű friss élelmiszer fagyasztására szolgál, és az **élelmiszer berakása előtt 24 órával** kell bekapcsolni.

A hűtő-aggregátor a bekapcsolás után folyamatosan dolgozik, a mélyhűtőtérben nagyon alacsony hőmérséklet jön létre.

#### 4 "Freezer" - nyomógomb

A beállított mélyhűtőtér-hőmérséklet 9-es kijelzőn történő megjelenítésére szolgál (ld. a leírásban a 9d kijelzőt).

#### 5 "Cooler" - nyomógomb

A beállított hűtőtér-hőmérséklet 9-es kijelzőn történő megjelenítésére szolgál (ld. a leírásban a 9c kijelzőt).

#### 6 A mélyhűtőtér- ill. hűtőtér-hőmérséklet beállítógombja

a) (A hűtőtér-hőmérséklet 2 °C és 8 °C között állítható be). Nyomja meg a "Cooler"-nyomógombot, majd nyomban utána a -°C -nyomógombot. A beállításra kerülő hőmérséklet a 9 -es kijelzőn látható. A beállítógombot ismételtlen nyomja meg, vagy tartsa folyamatosan lenyomva, egészen addig, míg a kívánt hőmérséklet meg nem jelenik a kijelzőn. (A beállításra kerülő hőmérséklet folyamatosan 8 °C és 2 °C közt kerül kijelzésre. A 2 °C után ismét megjelenik a 8 °C).

b) (A mélyhűtőtér-hőmérséklet -16 °C és -26 °C között állítható be). A kívánt mélyhűtőtér-hőmérséklet beállításához nyomja meg a "Freezer"-nyomógombot, és nyomban utána a °C -nyomógombot. A beállításra kerülő hőmérséklet a

9 -es kijelzőn látható. A beállítógombot ismételtlen nyomja meg, vagy tartsa folyamatosan lenyomva, egészen addig, míg a kívánt hőmérséklet meg nem jelenik a kijelzőn. (A beállításra kerülő hőmérséklet folyamatosan -16 °C és -26 °C közt kerül kijelzésre. A -26 °C után megint megjelenik a -16 °C).

#### 7 „alarm” kijelző

Csak akkor világít, ha a riasztó funkció aktiválva van. Ez akkor történik meg, ha a mélyhűtőtérben túl meleg van, vagyis amikor a mélyhűtött áru romlásnak indulhat. Akkor alszik ki, amikor a mélyhűtőtér megint elérte az üzemi hőmérsékletet.

#### 8 „super” kijelző

Csak akkor világít, ha megnyomja a „super”nyomógombot, és bekapcsolja a gyorsfagyasztást.

**Kialszik**, ha a „super”nyomógombot a kikapcsoláshoz megegyeszer megnyomja.

Legkorábban a gyorsfagyasztás bekapcsolását követően **52 órával automatikusan kialszik**.

#### 9 Többfunkciós kijelző

különböző hőmérsékletek kijelzéséhez

#### a) Túl magas mélyhűtőtér-hőmérséklet

Ha a 9-es kijelző villog, akkor a mélyhűtőtérben áramkimaradás vagy zavar következtében túl meleg van vagy volt. Az **Alarm**  -nyomógomb megnyomása után a 9-es kijelzőn (nem villogva) öt másodpercig a fagyasztótérben valaha uralkodott legmelegebb hőmérséklet jelenik meg. Ezután ez az érték törlődik, és a 9-es kijelzőn villogás nélkül a beprogramozott mélyhűtőtér-hőmérséklet jelenik meg.

## A készülék ismertetése

### b) "AL" (Alarm) - kijelzés

Akkor jelenik meg, ha a mélyhűtőterben túl meleg van.

### c) A hűtőtér beállítási hőmérséklete

A "Cooler" - nyomógomb megnyomása után a hűtőrekesz beállítási hőmérséklete jelenik meg.

### d) A mélyhűtőtér beállítási hőmérséklete

A "Freezer" - nyomógomb megnyomása után a mélyhűtőrekesz beállítási hőmérséklete jelenik meg.

## Bekapcsolás és a hőmérséklet beállítása

### Bekapcsolás és a hőmérséklet beállítása

#### 2. ábra

- Dugja be a dugaszt a csatlakozó aljzatba

#### ● Nyomja meg a készülék 1-es főkapcsolóját

Figyelmeztető hangjelzés hallatszik, a 9-es kijelző villog, és az "AL" felirat jelenik meg.

#### ● Nyomja meg a 2-es „alarm” -nyomógombot

A figyelmeztető hangjelzés véget ér. A kijelzőn most 5 másodpercig az aktuális hőmérséklet jelenik meg. A 9 -es kijelzőn az "AL"-felirat jelenik meg.

#### ● A mélyhűtőtér hőmérsékletének beállítása

Ehhez nyomja meg a „freezer” nyomógombot, majd a °C-nyomógombot. A °C-nyomógombot nyomja meg többször, vagy tartsa addig lenyomva, amíg megjelenik a kívánt hőmérséklet (folyamatosan, a -26 °C után megint a -16 °C jelenik meg). Azt ajánljuk, hogy a mélyhűtőtér-hőmérsékletet állítsa -18 °C -ra.

#### ● Állítsa be a hűtőtér hőmérsékletét

Ehhez nyomja meg a „cooler” nyomógombot, majd a °C-nyomógombot. A °C-nyomógombot nyomja meg többször, vagy tartsa addig lenyomva, amíg megjelenik a kívánt hőmérséklet (folyamatosan, a 8 °C után megint a 2 °C jelenik meg). Azt ajánljuk, hogy a hűtőtér-hőmérsékletet állítsa +4 °C -ra. A hűtőtér-hőmérséklet a feltöltés után viszonylag lassan változik.

## Kikapcsolás, a készülék üzemen kívül helyezése

### Kikapcsolás

Nyomja meg a főkapcsolót 2/1 ábra, ezzel kikapcsolja a készüléket.

### A készülék üzemen kívül helyezése

Ha hosszabb ideig nem használja a készüléket:

Nyomja meg a főkapcsolót 2/1 ábra, tisztítsa meg a készüléket, az ajtókat hagyja nyitva.

## Bekapcsolás és a hőmérséklet beállítása

### Megjegyzések

- A hűtőtér hőmérséklete a következők miatt ingadozhat:
  - az ajtó gyakori nyitogatása
  - nagy mennyiségű friss élelmiszer berakása a hűtőtérbe és mélyhűtőtérbe
  - a környezeti hőmérséklet változása
  - a mélyhűtőtér hőfokszabályozó beállításainak megváltoztatása, vagy gyorsfagyasztás.
- A hűtőszekrényház oldalai részben melegítve vannak, ez megakadályozza a párasodást az ajtótomítás közelében.

## Elrendezéskor vegye figyelembe

- Meleg ételeket és italokat még a készüléken kívül hagyjon lehűlni.
- Élelmiszereket lehetőleg becsomagolja vagy jól lefedve tároljon a készülékben. Ezáltal megmarad ízük, színük, nedvességtartalmuk és frissességük, valamint elkerülhető az ízátvétel. Csomagolatlanul kizárólag zöldséget, gyümölcsöt és salátát tároljon a zöldséges rekeszekben.
- Az olaj és a zsír ne érintkezzen a műanyag-részekkel és az ajtó-tömítéssel (máskülönben a tömítés porózussá válhat).
- Ne tároljon a készülékben robbanásveszélyes anyagokat, magas százalékarányú alkoholt pedig kizárólag lezárva és állítva tartson a hűtőszekrényben.  
– **Robbanásveszély!**
- Palackokat, amelyekben folyadék van és amelyek megfagyhatnak, ne tároljon a mélyhűtőben. Fagyáskor a palackok megrepednek.

## Példa az élelmiszerek elrendezésére

1. ábra

### Hűtőtér (A)

A polcokon (13) fentről lefelé pékáru, készételeket, tejtermékeket.

A fiókban (14) sajtot, kolbászt, joghurtot.

A zöldséges tálban (15) zöldséget, gyümölcsöt, salátát.

A tárolóban (17) kis palackokat, dobozokat.

A rekeszben (18) vaját és sajtot.

A palacktárolóban (22) nagy palackokat.

### Mélyhűtőtér (B)

A fagyasztótálán (23) apró mélyhűtött árut tárolhat, jeget készíthet.

A felső fagyasztó tálban (24) mélyhűtött árut tárolhat.

## A belső berendezés

A hűtőtérben a polcokat akkor is fel lehet cserélni, ha az ajtó 90°-os szögben van nyitva. Átrendezéshez húzza kifelé a polcot, engedje le, vegye ki, majd a kívánt helyre dugja vissza (4 ábra).

### \* Palacktartó

A mélyedésekben a palackok biztosan helyezhetők el és tárolhatók (5,19 ábra).

### „chiller” rekesz (11. ábra)

Húzza kifelé a rekesz alját, a csappantyú kinyílik. A „chiller” - rekeszben alacsonyabb a hőmérséklet, mint a hűtőtérben. Itt 0 °C alatt is lehet a hőmérséklet. Hal, hús és kolbász tárolásához ideális.

### Nem alkalmas saláták, zöldségek és a hidegre érzékeny áruk tárolására.

A kis fiókot kiveheti a be- és kirakodáshoz. A joghurtos poharak tárolására készült fiók tartóját eltolhatja jobbra vagy balra a tárolólapon (9 ábra).

A tartó-rekeszekben található tojástartókat felhajthatja, és így tubusokat, kis dobozokat, stb. tárolhat.

A palackokat rögzítse a palacktartóval, hogy megakadályozza, hogy azok az ajtó nyitáskor és csukásakor feldőljenek (10/A. ábra).

Az ajtón lévő összes rekeszt és polcot tisztításkor ki lehet venni. Kivételhez a rekeszeket és a polcokat emelje meg (3/A. ábra).

\* Nem az összes modellnél

## Mélyhűtött élelmiszer vásárlásakor vegye figyelembe a következőket:

- Ügyeljen arra, hogy a csomagolás ne legyen sérült.
- A szavatossági idő még nem járt le.
- A hűtőláda hőmérséklet-jelzője, amelyből vásárol, -18 °C-ot vagy annál hidegebbet mutasson.
- A mélyhűtött élelmiszert legvégül vásárolja meg, majd újságpapírba vagy egy hűtőtáskába jól becsomagolva gyorsan vigye haza és tegye be a mélyhűtőbe.

## Élelmiszer lefagyasztása otthon

Ha saját maga fagyasztja le, csak friss, hibátlan élelmiszert használjon.

### Fagyasztásra alkalmasak

hús és kolbász, szárnyasok és vadak, hal, zöldség, fűszerek, gyümölcs, péksütemény, pizza, kész ételek, ételmaradékok, tojás sárgája és fehérje.

### Fagyasztásra nem alkalmasak

hébjan lévő egész tojások, tejföl és majonéz, fejes saláta, hónapos retek, retek és hagyma.

### A zöldség és a gyümölcs leforrázása

Hogy a szín, az íz, az aroma és a C vitamin megmaradjanak, a zöldséget és a gyümölcsöt fagyasztás előtt ajánlatos leforrázni. (Leforráznál a zöldséget és a gyümölcsöt egy kevés ideig forrásban lévő vízbe mártják, a fagyasztásról s egyúttal a forrázásról bővebben is olvashatnak, ha fellapozzák a könyvesboltokban megtalálható szakirodalmat).

## Az élelmiszer becsomagolása

Az árut a háztartása számára megfelelő adagokban csomagolja be.

Zöldséget és gyümölcsöt 1 kg-nál nem nehezebb, húst, legfeljebb 2,5 kg-os adagokban tároljon. A kisebb adagok gyorsabban átfagynak, a felolvasztás és az elkészítés során így marad meg leginkább a minőség.

Az élelmiszereket légmentesen csomagolja be, hogy ne veszítsék el ízüket, és ne száradjanak ki.

### Csomagolásra alkalmasak:

Műanyag-fóliák, tömlő alakú, polietilénből készült fóliák, alufóliák és hűtődobozok. Ezeket a termékeket a szakkereskedésben találhatja meg.

### Alkalmatlanok:

csomagolópapír, pergamenpapír, celofán, szemeteszacskó vagy használt bevásárlózacskók.

Tegye bele az élelmiszert a csomagolásba. Préselje ki teljesen a levegőt majd a csomagot szorosan zárja le.

### A lezárásra alkalmasak:

Gumigyűrűk, műanyagkapcsok, kötöző zsinetek, hidegtűrő ragasztószalagok vagy hasonlók. A tasakokat és a tömlő alakú, polietilénből készült fóliákat egy fóliahegesztő segítségével össze lehet hegeszteni.

**Mielőtt a mélyhűtőbe tenné őket, jelölje meg a tasakokat és írja fel rájuk az eltevés dátumát.**

## Fagyasztás és tárolás

### Maximális fagyasztási teljesítmény

Az élelmiszereknek a lehető leghamarabb kell csonttá fagyniuk. Csak így maradnak meg a vitaminok, a tápanyagok, a küllem és az íz. Ezért a készülék maximális fagyasztási teljesítményét ne lépje túl.

Az alábbi mennyiségű élelmiszert lehet 24 óra leforgása alatt a felső fagyasztó táliban lefagyasztani:

70 cm széles gépeknél max. 12 kg  
60 cm széles gépeknél max. 9 kg

A már lefagyasztott és a frissen lefagyasztandó élelmiszereknek nem szabad egymással érintkezniük.

Mielőtt a mélyhűtőbe tenné őket, a forró ételeket és italokat szobahőmérsékleten hagyja kihűlni.

#### Megjegyzés

A legfelső fagyasztó tálat csak mélyhűtött áru tárolására használja. Itt lehetőleg ne fagyasszon le élelmiszert.

### Gyorsfagyasztás

Ha már tárol élelmiszereket a mélyhűtőben, a friss élelmiszer berakása előtt néhány órával kapcsolja be a gyorsfagyasztást. Általában elég 4–6 óra. Ha a maximális fagyasztási teljesítmény van kihasználva, 24 óra szükséges. Kisebb mennyiségű élelmiszert (2 kg -ig) gyorsfagyasztás nélkül is lefagyaszthat. A gyorsfagyasztás bekapcsolásához egyszerűen nyomja meg a gyorsfagyasztás gombot ②/3. ábra.

A „super” kijelző jelzi az üzembe helyezést. Bekapcsolás után a mélyhűtő-térben nagyon alacsony lesz a hőmérséklet. A gyorsfagyasztás a bekapcsolás után kb. **52 órával** automatikusan kikapcsol.

### Élelmiszerek tárolása

Mindig ügyeljen arra, hogy minden fagyasztó tál teljesen be legyen tolvá az ütközésig. Fontos a készülékben történő kifogástalan légkeringetés céljából.

### Fagyasztási naptár

#### ⑬. ábra

A mélyhűtött áru minőségromlásának elkerülése érdekében fontos, hogy ne lépje túl a megengedett tárolási időt. A tárolási idő a mélyhűtött áru fajtájától függ. A szimbólumoknál található számok az egyes mélyhűtött áruk megengedett tárolási időtartamát adják meg. A kereskedelemben kapható kész mélyhűtött élelmiszereknél vegye figyelembe a gyártási dátumot, illetve a lejárat dátumot.

### Fagyasztótálca

#### ⑭. ábra

A fagyasztótálca alkalmas jégtálcák tárolására és bogyós gyümölcsök, gyümölcsdarabok, fűszerek és zöldség fagyasztására. Az egyenként történő lefagyasztáshoz egyenletesen ossza szét a mélyhűtött árut a fagyasztótálcán, és kb. 10–12 órát átfagyni. Ezután töltsé át az árut mélyhűtő zsákokba vagy tartórekeszekbe. Felolvasztáshoz megint helyezze a mélyhűtött árukat egyenként egymás mellé.

## Fagyasztás és tárolás

### A mélyhűtött áru felolvasztása

Fajtától és felhasználástól függően a következő lehetőségek közül választhat:

Szobahőmérsékleten, a hűtőszekrényben, az elektromos sütőben, forró levegő ventilátorral vagy anélkül, a mikrohullámú sütőben.

A lefagyasztott és felolvasztott mélyhűtött árut ismét le lehet fagyasztani, ha a hús és a hal nem áll három napnál többet, és a tárolási hőmérséklet +3 °C alatt marad.

Máskülönben, ha az íz, az illat és a küllem nem változott, az élelmiszert főzéssel, sütéssel dolgozza fel vagy készítsen belőle készételt, majd fagyassza le ismét.

A maximális tárolási időt a következő alkalommal ne használja ki teljes egészében.

### Jégekészítés

#### ⑫. ábra

A jégtálcát  $\frac{3}{4}$ -ig töltsé meg vízzel, és helyezze a mélyhűtőtérbe.

A fagyott jégkockáknak a jégtálcából történő kivételéhez enyhén hajlítsa el a jégtálcát.

## Tisztítás

Tisztítás előtt mindig húzza ki a hálózati csatlakozót, ill. kapcsolja, vagy csavarja ki a biztosítékot.

**Ne használjon gőz- vagy gőznyomású tisztítót. A forró gőz károsíthatja a felületeket valamint az elektromos berendezéseket – Áramütésveszély!**

A tisztításhoz használt víznek nem szabad a vezérlőrésszbe és a világításba kerülnie. Az ajtótomítás kivételével, az egész készülék tisztítására alkalmas a langyos víz, amelybe lágy, enyhén fertőtlenítő hatású tisztítószer ill. kézi mosogatószer tett. A szemcsés, súroló vagy savtartalmú tisztítószerek ill. kémiai oldószerek tisztításra nem alkalmasak.

Az ajtótomítást csak tiszta vízzel mossa le, majd alaposan törölje szárazra.

Amennyiben lehetséges, kétévenként a készülék hátoldalán található hőcserélőt (fekete rács) is tisztítsa meg egy ecsettel vagy porszívóval. Ezzel megőrzi a készülék tökéletes teljesítőképességét, és áramot takarít meg.

## Tisztítás

### \* Fontos ápolási útmutató nemesacél készülékekhez

A nemesacél felületek ápolására használja a "Chromol" ápolószert.

ANNAK ÉRDEKÉBEN, HOGY KÉSZÜLÉKE HOSSZÚ IDEIG MEGŐRIZZE SZÉPSÉGÉT, KEZELJE A NEMESACÉL FELÜLETEKET RÖGTÖN A FELÁLLÍTÁS UTÁN "CHROMOL" FOLYÉKONY ÁPOLÓSZERREL. VÉGEZZE EL AZ ÁPOLÁST RENDSZERES IDŐKÖZÖNKÉNT.

A szer a kereskedelemben "Chromol" néven, ill. az ügyfélszolgálatnál

**a 310359-es azonosítószám alatt, 500 ml-es szórópalackban** kapható.

Annak érdekében, hogy a felületeket ne karcolja meg, semmi esetre se használjon karcoló szivacsot, fémkefét, éles tárgyakat vagy súrolószert. Ne használjon olyan agresszív kémiai szereket sem, mint a leolvasztó spray, tízhelytisztító spray, az oldószerek vagy folteltávolítók.

#### Figyelem!

Gyermekektől elzárva tartandó!

Soha ne használja olyan felületeken, amelyek élelmiszerekkel érintkezhetnek. Ne használja forró felületeken! Alifatikus szénhidrogéneket, olajokat és aromás vegyületeket tartalmaz.

## Energia-megtakarítási ötletek

- A készüléket egy hűvös, jól szellőző helyiségben állítsa fel, ne tegye ki közvetlen napsütésnek, és ne helyezze hőforrás (fűtőtestek, stb.) közelébe.
- Ne zárja el a készülék szellőző-nyílásait.
- Meleg ételeket csak azután helyezzen a mélyhűtő szekrénybe, miután azok már kihűltek.
- A felolvasztásuk idejére helyezze a mélyhűtött árukat a hűtőterbe. Ezzel az árukban rejtőző hideget a hűtőterben található élelmiszerek hűtésére tudja használni.
- Ki- és berakodáskor a lehető legrövidebb ideig hagyja nyitva a készülék ajtaját. Minél rövidebb ideig van nyitva a készülék ajtaja, annál csekélyebb a jégképződés a fagyasztó-rácsokon.
- A készülék hátoldalán található hőcserélőt (fekete rács) kétvétenként tisztítsa meg.

## Üzemzajjal kapcsolatos megjegyzések

### Üzemzaj

A kiválasztott hőmérséklet változatlanul tartásához az Ön készüléke időről időre bekapcsolja a kompresszort. Az eközben fellépő zörejek az üzemszerű működéssel járnak. Ezek automatikusan csökkennek, miután a készülék elérte az üzemi hőmérsékletet.

A **zűmmögő hangok** a motorból (kompresszorból) jönnek. A motor bekapcsolása után ezek a hangok rövid időre felerősödhetnek.

A **bugyborékolást, gurgulázást** vagy **szőröcsögést** a csöveken keresztül folyó hűtőközeg okozza.

Kattogást mindig akkor hallani, amikor a termosztát a motort be- vagy kikapcsolja.

#### ● Pattogó zajok akkor léphetnek fel, ha:

- beindult az automatikus leolvasztás
- ha a készülék lehül, ill. felmelegszik (anyagtagulás)

Többzónás, vagy Nofrost készülék esetén a légáramlat okozta **halk susogás** hallható a készülék belső teréből.

**Ha az üzemszerű zörejek esetleg túl hangossá válnak, akkor ennek lehetőleg egyszerű okai vannak, amik sokszor igen könnyen megszüntethetők.**

#### A készülék nem áll vízszintesen

A készüléket állítsa be vízmérték segítségével. Használja ehhez a becsavarható lábakat, vagy helyezzen valamit a készülék alá.

#### A készülék nekiütözik valaminek

Mozdítsa el a készüléket a vele érintkező bútorok vagy készülékek közeléből.

**Fiókok, kosarak vagy tároló felületek mozognak, vagy szorúlnak.**

Vizsgálja meg a kivehető részeket, majd helyezze őket ismét be.

**Palackok, vagy edények érintik egymást.**

Csúsztassa kicsit széjjelebb a palackokat vagy edényeket.

\* Nem az összes modellnél



## Kisebb zavarok sajátkezü elhárítása

Nem minden zavar esetén van szükség a vevőszolgálatra. Gyakran csak egy apróságról van szó. Kérjük tehát, ellenőrizze, hogy az alábbi útmutatások alapján nem tudja-e a zavart sajátkezüleg elhárítani.

Ilyen esetekben ugyanis, a jótállási idő alatt is meg kell téríteni a szerelő igénybevételének teljes költségét.

**Ha a kijelző ②/9. ábra nem világít:**

Kérjük ellenőrizze, hogy van-e áram a hálózatban, hogy a dugasz be van-e dugva megfelelően a csatlakozó aljzatba és hogy a készülék be van-e kapcsolva.

**Ha a készülék üzembe helyezése alatt az "E1" jelzés (②/9. ábra) jelenik meg (villogva):**

Nagyon magas hőmérséklet uralkodik a hűtőtérben. Néhány perccel a készülék üzembe helyezése után a beállított hűtőtér-hőmérséklet jelenik meg, amennyiben a Cooler - nyomógombot megnyomta. Ellenkező esetben az "AI" - kijelzés (a mélyhűtőtérben túl meleg van) vagy a beállított mélyhűtőtér-hőmérséklet jelenik meg.

**Ha a készülék üzembe helyezése alatt az "E2" jelzés (②/9. ábra) jelenik meg (villogva):**

Nagyon magas hőmérséklet uralkodik a mélyhűtőtérben. Néhány perccel a készülék üzembe helyezése után az "AI", és nyomban utána a beállított mélyhűtőtér-hőmérséklet jelenik meg, amennyiben benyomta a Freezer-nyomógombot. Más esetben a beállított hűtőtér-hőmérséklet jelenik meg.

**Ha a hűtőtérben nem működik a világítás:**

– Meghibásodott az izzó. Húzza ki a hálózati dugaszolót, vegye le a borítást (⑬/A. ábra), cserélje ki az izzólámpát (max. 15 W, 230 V, E 14-es aljzat) egy ugyanolyan típusúra.

– Akad a világítás kapcsolója (⑬/B. ábra). Ellenőrizze, hogy mozgatható-e. Ha nem, kérjük hívja a vevőszolgálatot.

**Ha a kijelző ②/9 ábra villog, de az akusztikus figyelmeztető jel nem hangzik fel:**

akkor a mélyhűtőtérben, egy áram-kimaradás, vagy zavar eredményeként túl meleg volt.

Az Alarm  - nyomógomb megnyomása után a 9-es kijelzőn (nem villogva) öt másodpercig a fagyasztótérben valaha uralkodott legmelegebb hőmérséklet jelenik meg. Ezután ez az érték törlésre kerül. – A 9-es kijelzőn ezután villogás nélkül a beprogramozott mélyhűtőtér hőmérséklet-jelenik meg.

Ha a kijelző több mint +3 °C-ot mutat, ellenőrizze a mélyhűtött árut.

Máskülönben, ha az íz, az illat és a küllem nem változott, a mélyhűtött árut főzéssel, sütéssel dolgozza fel vagy készítsen belőle készítelt, majd fagyassza le ismét. A maximális tárolási időt a következő alkalommal ne használja ki teljes egészében.

**Ha hosszabb üzem után a kijelző ②/9. ábra villog, és felhangzik a figyelmeztető hangjelzés:**

Hibajelenség, túl meleg van a mélyhűtőtérben!

A kijelzőn megjelenik a beprogramozott mélyhűtőtér-hőmérséklet.

A figyelmeztető hangjelzés kikapcsolásához nyomja meg az "Alarm"  -nyomógombot.

A hibajelenség lehetséges okai:

- a szellőző rés fent a készülékben ill. az aljzaton el van takarva,
- a mélyhűtőtér-ajtó nincs rendesen bezárva,
- friss élelmiszereket gyorsfagyasztás nélkül fagyasztott le,

## Kisebb zavarok sajátkezü elhárítása

- egyszerre túl nagy mennyiségű friss élelmiszert tett a fagyasztóba.

- magas a környezeti hőmérséklet. A hibajelenség elhárítása után nyomja meg az "Alarm" -nyomógombot, a kijelző villogása abbamarad, ha a mélyhűtőtér ismét elérte az üzemi hőmérsékletét.

**Ha a mélyhűtő ajtaja hosszú időn át nyitva volt, és a mélyhűtőtér már nem éri el a beállított hőmérsékletet:**

a párologtató (hűtőaggregátor) annyira el van jegesedve, hogy a teljesen automatikus leolvasztó rendszer ezt a jégmennyiséget már nem képes leolvasztani. Ilyenkor vegye ki a készülékből a hűtött árut, majd egy jól szigetelt, hideg helyen tárolja. Kapcsolja ki a készüléket és hagyja nyitva a mélyhűtőtér ajtaját. Kb. 12 óra elteltével leolvadt a jég a fagyasztóról. Kapcsolja be újra a készüléket és tegye vissza a mélyhűtött árut.

Ha a hibát a fentiekben felsorolt útmutatások alapján nem lehet elhárítani, kérjük minden esetben forduljon a vevőszolgálathoz.

Ne nyitogassa túl gyakran feleslegesen az ajtókat, hogy a készülék ne melegedjen fel.

A készüléken, főleg annak elektromos részein, ne végezzen saját maga további javításokat.

## Vevőszolgálat

⑬. ábra

Kérjük a vevőszolgálat kihívásakor adja meg, a készülék E-Nr. és FD-Nr. adatait.

Mindkét számot megtalálja a típustábla fekete szegélyű mezőjében, balra lent a hűtőtérben a zöldséges tál mellett.

A vevőszolgálat címét és telefonszámát a vevőszolgálati listán, vagy a hivatalos telefonkönyvben találhatja meg.

## Wskazówki dotyczące usuwania odpadów i wskazówki bezpieczeństwa

### Wskazówki dotyczące usuwania starego urządzenia i opakowania

Stare urządzenie nie jest bezwartościowym odpadem! Poprzez oddanie urządzenia w punkcie zbioru surowców wtórnych można odzyskać cenne surowce.

Wysłużone urządzenie uczynić niezdatnym do użycia – wyjąć wtyczkę z gniazdka sieciowego, odciąć elektryczny przewód zasilający i usunąć go wraz z wtyczką. W taki sposób zapobiegacie Państwo przypadkowemu zamknięciu bawiących się dzieci i zagrożeniu ich życia.

Urządzenia chłodzące zawierają medium chłodzące i gazy izolacyjne, które muszą być usunięte fachowo, zgodnie z zasadami ochrony środowiska. Proszę zwracać uwagę, aby nie uszkodzić przewodów rurowych urządzenia, aż do oddania go w odpowiednim punkcie zbioru.

Nowe urządzenie chronione jest w czasie transportu odpowiednim opakowaniem. Materiały zastosowane do opakowania urządzenia są nieszkodliwe dla środowiska i nadają się do przeróbki wtórnej. Proszę pomóżcie nam Państwo, proszę usunąć opakowanie i stare urządzenie w sposób zgodny z zasadami ochrony środowiska. Opakowania i jego części nie pozostawiać dzieciom do zabawy. Niebezpieczeństwo uduszenia składanym kartonem i folią.

Aktualne informacje o możliwościach usunięcia odpadów można uzyskać w punkcie zakupu urządzenia oraz w urzędzie miasta lub gminy.



Urządzenie to oznaczono zgodnie z europejską wytyczną 2002/96/EG o zużytych urządzeniach elektrycznych i elektronicznych (waste electrical and electronic equipment - WEEE).

Wytyczna ta określa ramy obowiązującego w całej Unii Europejskiej odbioru i wtórnego wykorzystania starych urządzeń.

**Nasz wkład w ochronę środowiska – stosujemy papier wyprodukowany z makulatury.**

### Wskazówki bezpieczeństwa

Przed włączeniem urządzenia proszę przeczytać starannie informacje podane w instrukcji użytkownika i montażu. Zawierają one ważne wskazówki dotyczące ustawienia i podłączenia, użytkownika, przeglądu i konserwacji urządzenia.

Proszę przechować instrukcję użytkownika i montażu dla ewentualnego kolejnego użytkownika urządzenia.

Producent nie ponosi odpowiedzialności za szkody wynikłe z nieprzestrzegania podanych niżej wskazówek:

- Nie włączać uszkodzonego urządzenia, w razie wątpliwości proszę zwrócić się do dostawcy.
- Urządzenie ustawić i podłączyć zgodnie z instrukcją montażu. Parametry źródła prądu muszą być zgodne z danymi na tabliczce znamionowej urządzenia.
- Do czyszczenia i rozmrażania nie stosować nigdy urządzeń czyszczących strumieniem pary. Na skutek osadzania się pary elementy przewodzące prąd mogą spowodować zwarcie lub porażenie prądem.
- Bezpieczeństwo elektryczne urządzenia jest zagwarantowane tylko wtedy, jeżeli system uziemiający instalacji domowej wykonany jest zgodnie z obowiązującymi przepisami.
- W przypadku awarii, przeglądu i konserwacji, oraz czyszczenia urządzenia odłączyć urządzenie od sieci elektrycznej. Proszę wyjąć wtyczkę z gniazdka sieciowego lub wyłączyć bezpiecznik. Przy wyjmowaniu wtyczki trzymać za wtyczkę, nie ciągnąć elektrycznego przewodu zasilającego.
- Naprawy urządzenia może przeprowadzić tylko specjalista autoryzowanego punktu serwisowego. Niewłaściwie

## Wskazówki dotyczące usuwania odpadów i wskazówki bezpieczeństwa

przeprowadzona naprawa może spowodować niebezpieczeństwo zagrażające użytkownikowi.

- Wysokoprocentowe alkohole przechowywać tylko w szczelnie zamkniętych butelkach, na stojąco. W urządzeniu nie wolno przechowywać żadnych produktów, które zawierają palne gazy aerozolowe (np. dozowniki z bitą śmietaną, puszki spray) ani materiałów wybuchowych – **niebezpieczeństwo wybuchu!**
- W zamrażalniku nie wolno przechowywać żadnych płynów w butelkach ani w puszkach, a szczególnie napojów zawierających dwutlenek węgla. Butelki i puszki pękają.
- Nie zastawiać ani nie zastawiać otworów wlotu i wylotu powietrza.
- Nie stawiać na cokole, wysuwanych szufladach i półkach, ani na drzwiczkach urządzenia, nie używać ich jako podpory.
- Nie zezwalać dzieciom na zabawę urządzeniem.
- Przy urządzeniach wyposażonych w zamek drzwiowy klucz przechowywać w miejscach niedostępnych dla dzieci.
- Lodów na patyku i kostek lodu nie wkładać do ust bezpośrednio po wyjęciu z zamrażalnika (niebezpieczeństwo oparzenia lodem na skutek bardzo niskiej temperatury).
- Mrożonek nie chwytać mokrymi rękoma, dłonie mogą przymarznąć.
- UWAGA: Nie wolno nigdy zastawiać otworów wentylacyjnych w obudowie urządzenia lub w urządzeniu zabudowanym.
- UWAGA: Nie uszkodzić przewodów obiegu medium chłodzącego.
- UWAGA: Nie wolno stosować żadnych urządzeń elektrycznych w komorach produktów spożywczych, jeżeli nie są zalecane przez producenta do takiego zastosowania.



Urządzenie zawiera jako medium chłodzące małe ilości izobutanu (R 600a), który jest gazem pochodzenia naturalnego, nieszkodliwym dla środowiska, ale palnym. W czasie transportu i ustawiania urządzenia zwracać uwagę, aby nie uszkodzić żadnych części obiegu medium chłodzącego. W razie uszkodzenia unikać otwartego ognia i czynników zapalnych, a pomieszczenie, w którym stoi urządzenie przewietrzyć kilka minut.

**Ostrzeżenie:** W celu przyspieszenia rozmrażania można zastosować tylko środki zalecane do tego celu przez producenta urządzenia, a nie wolno stosować żadnych innych pomocy mechanicznych ani sztucznych środków pomocniczych.

### Przeznaczenie i przepisy

Urządzenie przeznaczone jest do chłodzenia i zamrażania produktów spożywczych oraz do przygotowania lodu.

Urządzenie przeznaczone jest do użytku w gospodarstwie domowym.

Przy zastosowaniu w przemyśle i rzemiośle należy przestrzegać odpowiednich obowiązujących przepisów.

Urządzenie spełnia warunki przepisów o zapobieganiu wypadkom dla urządzeń chłodniczych (VBG 20, przepis niemiecki).

Urządzenie to spełnia warunki przepisów bezpieczeństwa dla urządzeń elektrycznych.

Należy sprawdzić szczelność obiegu medium chłodzącego.

## Wskazówki dotyczące usuwania odpadów i wskazówki bezpieczeństwa

### Temperatura otoczenia

Zależnie od „klasy klimatycznej“ (patrz tabliczka znamionowa) urządzenie można eksploatować w następującym zakresie temperatury otoczenia: (tabliczka znamionowa znajduje się w urządzeniu na dole po lewej stronie, rysunek 16).

Klasa klimatyczna	Temperatura otoczenia od ... do
SN	+10 °C do 32 °C
N	+16 °C do 32 °C
ST	+18 °C do 38 °C
T	+18 °C do 43 °C

Jeżeli temperatura otoczenia spadnie poniżej podanej dolnej granicy temperatury, w komorze chłodzenia będzie za zimno, a jeżeli wzrośnie powyżej podanej górnej granicy, w zamrażalniku będzie za ciepło.

Jeżeli temperatura otoczenia spadnie poniżej temperatury nastawionej w komorze chłodzenia, wtedy w komorze chłodzenia będzie tak samo zimno, jak w otoczeniu.

W temperaturze otoczenia poniżej +10 °C mogą wystąpić zakłócenia w pracy automatycznego systemu rozmrażania.

## Ustawianie urządzenia

### Miejsce ustawienia

Urządzenie ustawić w suchym, przewietrzanym pomieszczeniu. Nie ustawiać bezpośrednio na słońcu ani w pobliżu źródeł ciepła, jak kuchenka, kaloryfery itp. Jeżeli nie da się uniknąć ustawienia w pobliżu źródła ciepła, należy zastosować odpowiednie płyty izolacyjne lub zachować następujące odstępstwa minimalne:

do kuchenki elektrycznej 3 cm,  
do pieca olejowego lub węglowego 30 cm.

Przy ustawieniu obok innej chłodziarki lub zamrażarki konieczny jest odstęp boczny co najmniej 2 cm, aby zapobiec kondensacji pary na ściankach urządzenia.

Urządzenie musi stać na twardej i płaskiej powierzchni. Nierówności podłogi skompensować za pomocą odkręcanych nóżek z przodu urządzenia (rysunek 17).

Dwie rolki z tyłu ułatwiają wsunięcie urządzenia do wnęki.

### Zmiana zawiasów drzwi urządzenia

Poszczególne kroki przeprowadzić w kolejności liczb (rysunek 18).

## Ustawianie urządzenia

### Podłączenie elektryczne

Urządzenie podłączyć tylko do sieci elektrycznej prądu zmiennego o napięciu 220–240 V / 50 Hz poprzez uziemione gniazdko zainstalowane zgodnie z obowiązującymi przepisami. Gniazdko musi być zabezpieczone bezpiecznikiem dla natężenia 10 A lub większego. Jeżeli urządzenie ma być eksploatowane w kraju pozaeuropejskim, należy sprawdzić na tabliczce znamionowej, czy podane tam napięcie i rodzaj prądu jest zgodne z parametrami sieci elektrycznej na miejscu instalacji urządzenia. Tabliczka znamionowa znajduje się w komorze chłodzenia na dole po lewej stronie, rysunek 16.

Ewentualną wymianę elektrycznego przewodu zasilającego może przeprowadzić tylko uprawniony specjalista serwisu producenta.

**Ostrzeżenie! W żadnym wypadku nie wolno podłączać urządzenia do elektronicznych wtyczek oszczędnościowych (np. Sava Plug) ani przetworników prądu zmiennego, które przetwarzają prąd stały na prąd zmienny 230 V (np. instalacje słoneczne, sieć elektryczna na statkach).**

### Wietrzenie

Rysunek 3

Powietrze ogrzane na tylnej ściance urządzenia musi odpływać bez przeszkód. W przeciwnym przypadku chłodziarka musi pracować intensywniej i zwiększa się zużycie energii elektrycznej. Dlatego w żadnym wypadku nie wolno przysłaniać otworów dopływu i odpływu powietrza.

### Po przywiezieniu urządzenia ...

Przed pierwszym uruchomieniem pozostawić stojące urządzenie około 1/2 godziny w pozycji pionowej.

## Opis urządzenia



Przed przystąpieniem do czytania instrukcji proszę otworzyć ostatnie składane kartki z rysunkami.

Niniejsza instrukcja obsługi odnosi się do kilku modeli, dlatego możliwe są odchylenia od wyposażenia i szczegółów przedstawionych na rysunkach.

### Opis ogólny

Rysunek 1

- 1–9 Panel obsługi
- 10 Otwór wylotu powietrza
- 11 Oświetlenie wewnętrzne
- 12 System Multiflow (rozdzielacz zimnego powietrza)
- 13 Półka
- 14 Szufłada na jogurt w kubkach
- 15 Pojemnik na warzywa i owoce
- 16 Komora „chiller“
- 17 Półka na małe puszki i tubki
- 18 Pojemnik na masło i ser
- 19 Półka na butelki
- 20 Wkładka na jajka
- 21 Uchwyt na butelki
- 22 Półka na butelki
- 23 Taca do zamrażania
- 24 Pojemnik na mrożonki
- 25 Kalendarz mrożonek

- A Komora chłodzenia
- B Komora zamrażania



## Panel obsługi (krótki opis)

Rysunek 2

### 1 Przycisk

Wyłącznik główny do włączania / wyłączenia urządzenia.

### 2 Przycisk „alarm“ (przycisk „wyłączenie alarmu“)

- do wyłączenia dźwiękowego sygnału ostrzegawczego
- do odczytywania najwyższej temperatury, która panowała w komorze zamrażania (tylko wtedy, jeżeli miga wskaźnik 9).

### 3 Przycisk super

do włączania maksymalnej mocy zamrażania.

### 4 Przycisk Freezer

Służy wyświetlania nastawionej temperatury zamrażalnika.

### 5 Przycisk Cooler

Służy wyświetlania nastawionej temperatury chłodziarki.

### 6 Przycisk nastawiania temperatury komory zamrażania lub chłodzenia

°C = zimniej, cieplej

### 7 Wskaźnik „alarm“

Świeci się tylko wtedy, jeżeli funkcja alarm jest aktywna.

### 8 Wskaźnik „super“

Świeci się tylko wtedy, jeżeli przycisk „super“ jest wciśnięty.

### 9 Wskaźnik, na którym ukazuje się

- „najwyższa temperatura“
- Wyświetlanie "Al" (alarm)
- nastawiona temperatura komory chłodzenia
- nastawiona temperatura komory zamrażania

**Dzięki wyposażeniu w automatyczny system Nofrost komora chłodzenia i komora zamrażania nie pokrywa się szronem. Rozmrażanie urządzenia staje się zbyteczne.**

### Zasada działania:

Produkty spożywcze zamrażane są zimnym powietrzem! Parownik, który znajduje się w systemie Nofrost schładza powietrze we wnętrzu urządzenia. Zimne powietrze cyrkuluje przetwarzane wentylatorem. Drugi wentylator zapewnia cyrkulację powietrza w komorze chłodzenia. Wilgoć zawarta w powietrzu kondensuje i osadza się na parowniku. Jeżeli zachodzi potrzeba parownik rozmraża się automatycznie. Woda spływająca z parownika kierowana jest do sprężarki i tam odparowuje. W komorze chłodzenia, w komorze zamrażania i na produktach spożywczych nie gromadzi się szron.

## Zasada działania przetłaczni i elementów kontrolnych

Rysunek 2

### 1 Przycisk

Wyłącznik główny, służy do włączania / wyłączenia całego urządzenia.

### 2 Przycisk „alarm“

Służy do wyłączenia dźwiękowego sygnału ostrzegawczego.

Sygnał dźwiękowy włącza się, jeżeli w komorze zamrażania jest za ciepło, czyli mrożonki są zagrożone (równocześnie miga wskaźnik 9).

Sygnał dźwiękowy nie powinien wzbudzać niepokoju Państwa w następujących przypadkach:

- przy włączaniu urządzenia,
- po włożeniu świeżych produktów bez włączania funkcji zamrażanie super,

– jeżeli drzwi komory zamrażania były zbyt długo otwarte.

Po wyłączeniu sygnału dźwiękowego włącza się automatycznie tryb gotowości funkcji „sygnał ostrzegawczy“ (wskaźnik 9), jeżeli komora zamrażania osiągnie ponownie temperaturę roboczą.

### 3 Przycisk "Super"

Służy do włączania i wyłączenia funkcji zamrażanie super. Włączenie funkcji sygnalizowane jest zarówno na wskaźniku 8 przez "Super", jak również na wskaźniku 9 przez "SU". Funkcja zamrażanie super służy do zamrażania większej ilości świeżych produktów spożywczych i należy ją włączać do 24 godzin przed włożeniem **nowej porcji świeżych produktów**.

Po włączeniu tej funkcji urządzenie pracuje nieprzerwanie, w komorze zamrażania uzyskuje się bardzo niską temperaturę.

### 4 Przycisk "Freezer"

Służy wyświetlania nastawionej temperatury zamrażalnika na wyświetlaczu 9 (patrz opis wyświetlacza 9d).

### 5 Przycisk "Cooler"

Służy wyświetlania nastawionej temperatury chłodziarki na wyświetlaczu 9 (patrz opis wyświetlacza 9c).

### 6 Przycisk nastawiania temperatury komory zamrażania lub chłodzenia

a) (Temperaturę komory chłodzenia można nastawiać w zakresie 2 °C do 8 °C). Naciśnięcie przycisk "Cooler", a na zakończenie przycisk °C. Nastawiona temperatura ukazuje się na wskaźniku 9. Przycisk nastawiania naciskać wielokrotnie lub przytrzymać wciśnięty, aż pojawi się odpowiednia temperatura. (Nastawiana temperatura wyświetlana jest w kolejności od 8 °C do 2 °C. Po wskazaniu 2 °C pojawia się znowu 8 °C).

b) (Temperaturę komory zamrażania można nastawiać w zakresie od -16 °C do -26 °C). W celu nastawienia odpowiedniej temperatury komory zamrażania nacisnąć przycisk "Freezer", a na zakończenie przycisk °C. Nastawiona temperatura ukazuje się na wskaźniku 9. Przycisk nastawiania naciskać wielokrotnie lub przytrzymać wciśnięty, aż pojawi się odpowiednia temperatura. (Nastawiana temperatura wyświetlana jest w kolejności od -16 °C do -26 °C. Po wskazaniu -26 °C pojawia się znowu -16 °C).

### 7 Wskaźnik „alarm“

Świeci się tylko wtedy, jeżeli funkcja alarm jest aktywna. Następuje to wtedy, jeżeli w komorze zamrażania jest za ciepło, czyli zagraża zepsuciu mrożonek. Wskaźnik gaśnie, jeżeli komora zamrażania osiągnie znowu swoją temperaturę roboczą.

### 8 Wskaźnik „super“

Świeci się tylko wtedy, jeżeli przycisk „super“ jest wciśnięty, czyli funkcja zamrażanie super jest włączona.

Wskaźnik **gaśnie** po wyłączeniu funkcji poprzez ponowne naciśnięcie przycisku „super“.

Wskaźnik **gaśnie automatycznie** najwcześniej po upływie **52 godzin** od włączenia funkcji zamrażanie super.

### 9 Wskaźnik wielofunkcyjny

Na wskaźniku ukazują się różne temperatury

#### a) Za wysoka temperatura zamrażalnika

Miganie wyświetlacza 9 oznacza, że chwilowo jest albo w przeszłości było za ciepło zamrażalniku, z powodu zaniku zasilania prądowego lub innej usterki. Po naciśnięciu przycisku **Alarm** wyświetlacz wskaże (bez migania) przez 5 sekund najwyższą

## Opis urządzenia

temperaturę, która panowała w zamrażalniku. Następnie wartość ta ulegnie skasowaniu. Wyświetlacz 9 przedstawia potem bez migania zaprogramowaną temperaturę zamrażalnika.

### b) Wyświetlanie "Al" (alarm)

Jest wyświetlany, gdy w zamrażalniku jest zbyt ciepło.

### c) Nastawiona temperatura dla chłodziarki

Po naciśnięciu przycisku "Cooler" wyświetlana jest nastawiona temperatura chłodziarki.

### d) Nastawiona temperatura dla zamrażalnika

Po naciśnięciu przycisku "Freezer" wyświetlana jest nastawiona temperatura zamrażalnika.

## Włączanie urządzenia i nastawianie temperatury

### Włączanie urządzenia i nastawianie temperatury

Rysunek ②

- Wtyczkę włożyć do gniazdka sieciowego.
- **Nacisnąć wyłącznik główny 1 urządzenia.**  
Rozlega się sygnał ostrzegawczy, wskaźnik 9 miga i wskazuje "AL".
- **Nacisnąć przycisk 2 „alarm”**   
Sygnał ostrzegawczy milknie. Na wskaźniku pojawia się teraz na 5 sekund temperatura aktualna. Na wskaźniku 9 pojawia się "AL".
- **Nastawić temperaturę w komorze zamrażania**  
W tym celu nacisnąć przycisk „freezer”, a następnie przycisk °C. Przycisk nastawiania °C naciskać wielokrotnie lub ciągle, aż ukaże się odpowiednia wartość (wartości ukazują się w kolejności, po wartości -26 °C pojawia się znowu -16 °C). Zaleca się nastawienie temperatury komory zamrażania na -18 °C.
- **Nastawić temperaturę w komorze chłodzenia**  
W tym celu nacisnąć przycisk „cooler”, a następnie przycisk °C. Przycisk nastawiania °C naciskać wielokrotnie lub ciągle, aż ukaże się odpowiednia wartość (wartości ukazują się w kolejności, po wartości 8 °C pojawia się znowu 2 °C). Zaleca się nastawienie temperatury komory chłodzenia na +4 °C.  
Temperatura komory chłodzenia zmienia się zależnie od ładunku, jednak stosunkowo wolno.

## Włączanie urządzenia i nastawianie temperatury

### Wskazówki

- Temperatura w komorze chłodzenia może się wahać, co zależy od:
  - częstotliwości otwierania drzwi,
  - ilości właśnie włożonych produktów spożywczych,
  - zmian temperatury otoczenia,
  - zmiany nastawienia regulatora temperatury komory zamrażania i włączenia funkcji zamrażanie super.
- **Ścianki czołowe urządzenia są częściowo lekko ogrzewane, zapobiega to kondensacji wody w obszarze uszczelek drzwi zamrażalnika.**

## Wyłączanie urządzenia, wyłączanie na dłuższy czas

### Wyłączanie urządzenia

Nacisnąć wyłącznik główny (rysunek ②/1), urządzenie jest wyłączone.

### Wyłączanie na dłuższy czas

Jeżeli urządzenie nie będzie używane dłuższy czas: proszę nacisnąć wyłącznik główny (rysunek ②/1), wyczyścić urządzenie, pozostawić uchylone drzwi.

## Wskazówki dotyczące rozmieszczania produktów spożywczych

- Gorące potrawy i napoje schłodzić przed włożeniem do chłodziarki.
- Produkty spożywcze wkładać możliwie zapakowane lub przykryte. Dzięki temu zachowają one aromat, kolor, wilgotność i świeżość, oraz zapobiega się przeniesieniu zapachów i smaków. Tylko warzywa, owoce i sałata w pojemnikach na warzywa powinny pozostać bez opakowania.
- Elementów z tworzywa sztucznego i uszczelkę drzwiczek nie zabrudzić olejem ani tłuszczem (stają się porowate).
- W urządzeniu nie wolno przechowywać żadnych materiałów wybuchowych, a wysokoprocentowe alkohole przechowywać tylko szczelnie zamknięte i na stojąco.  
– **Niebezpieczeństwo wybuchu!**
- W zamrażalniku nie wolno przechowywać żadnych zamarzających płynów w butelkach. Przy zamarzaniu butelki pękają.

## Przykład ułożenia produktów

Rysunek 1

### W komorze chłodzenia (A)

Na półkach (13) od góry na dół przechowywać pieczywo i ciasto, gotowe potrawy, produkty mleczarskie.

W szufladzie (14) przechowywać sery, wędliny, jogurt.

W pojemniku na warzywa (15) przechowywać warzywa, owoce, sałatę.

Na półce (17) stawiać małe butelki i puszki.

W pojemniku (18) układać masło i ser.

Na półce na butelki (22) przechowywać butelki.

100

### W komorze zamrażania (B)

Na tacy do zamrażania (23) przechowywać małe opakowania mrożonek i przygotowywać lód.

W górnym pojemniku na mrożonki (24) przechowywać mrożonki.

## Wyposażenie wnętrza

Półki komory chłodzenia można przestawiać przy drzwiach otwartych na 90°. Półkę pociągnąć do przodu, przechylić na dół i wyjąć, następnie włożyć na nowe miejsce (rysunek 4).

### \* Półka na butelki

W zagłębieniach półki można bezpiecznie przechowywać butelki w pozycji leżącej nawet spiętrzone w kilku warstwach (rysunek 5, 19).

### Komora „chiller“ (rysunek 11)

Dno komory pociągnąć do przodu, kłapa otwiera się.

W komorze „chiller” panuje niższa temperatura niż w komorze chłodzenia. Może wystąpić nawet temperatura poniżej 0 °C. Idealna do przechowywania ryb, mięsa i kielbasy. **Nie nadaje się na sałatę, warzywa ani produkty wrażliwe na działanie zimna.**

Małą szufladę można wyjąć, aby ją załadować lub wyładować. Uchwyt szuflady na jogurt w kubkach można przesuwając w lewo lub w prawo (rysunek 9).

Wkładki na jajka można odchylić do góry, wtedy otrzymamy miejsce na tubki, małe puszki itp.

Aby butelki nie przewracały się przy otwieraniu i zamykaniu drzwi można je zabezpieczyć uchwytem (rysunek 10/A).

Wszystkie półki i pojemniki na wewnętrznej stronie drzwi można wyjąć do mycia. Półkę lub pojemnik unieść do góry i wyjąć (rysunek 8/A).

\* nie dla wszystkich modeli

## Przestrzegać przy zakupie mrożonek

- Przy zakupie zamrożonych produktów spożywczych zwracać uwagę na opakowanie, nie powinno być uszkodzone.
- Zwracać uwagę na datę przydatności do spożycia.
- Temperatura w zamrażarce sklepowej powinna wynosić –18 °C lub niżej.
- Mrożonki kupować na samym końcu zakupów, transportować szybko do domu dobrze zapakowane w papier gazetowy lub w izolowanej torbie i natychmiast przełożyć do zamrażalnika.

## Sami zamrażamy produkty spożywcze

Do samodzielnego zamrożenia zastosować tylko świeże produkty dobrej jakości.

### Do zamrażania nadają się

Mięso i wędliny, drób i dziczyzna, ryby, warzywa, jarzyny i zioła, owoce, pieczywo i ciasto, pizza, gotowe potrawy, resztki potraw, żółtko i białko jaj.

### Do zamrażania nie nadają się

Całe jaja w skorupkach, kwaśna śmietana i majonez, zielona sałata, rzodkiewki, rzepa i cebula.

### Blanżerowanie warzyw i owoców

Aby zachować kolor, smak, aromat i witaminę „C” warzywa i owoce najlepiej blanżerować przed zamrożeniem. (Blanżerowanie polega na zanurzeniu warzyw i owoców na krótko we wrzącej wodzie – literaturę na temat zamrażania, gdzie opisane jest również blanżerowanie można nabyć w księgarniach.)

## Opakowanie produktów przeznaczonych do zamrożenia

Produkty zapakować w porcje wielkości odpowiedniej dla Państwa gospodarstwa domowego.

Warzywa i owoce nie powinny być pakowane w porcje większe niż 1 kg, a mięso do 2,5 kg. Małe porcje zamarzają szybciej, a przy rozmrażaniu i przygotowaniu zachowana zostaje dobra jakość.

Produkty spożywcze zapakować szczelnie, aby zachowały smak i nie wyschły.

### Na opakowania nadają się:

Folie z tworzywa sztucznego, folie „węzowe” z polietylenu, folie aluminiowe, pojemniki do zamrażania. Opakowania te można nabyć w sklepach.

### Na opakowania nie nadają się:

Papier pakowy, papier pergaminowy, celofan, worki na śmieci i używane torby reklamówki.

Produkty spożywcze przeznaczone do zamrożenia włożyć do opakowania, wycisnąć całkowicie powietrze i zamknąć szczelnie opakowanie.

### Do zamknięcia opakowania nadają się:

Gumki, klipsy z tworzywa sztucznego, nici do wiązania, taśmy klejące odporne na działanie niskiej temperatury lub tym podobne. Worki i folie „węzowe” z polietylenu można zaspawać specjalnym urządzeniem do spawania woreczków polietylenowych.

**Przed włożeniem do zamrażarki oznaczyć zawartość opakowania i zapisać datę włożenia.**



## Zamrażanie i przechowywanie produktów spożywczych

### Wydajność zamrażania

Produkty spożywcze powinny być zamrażane możliwie szybko, aż do samego wnętrza. Tylko wtedy produkty zachowają witaminy, wartości odżywcze, wygląd i smak. Dlatego nie należy przekraczać maksymalnego ładunku określonego wydajnością zamrażania.

Maksymalny ładunek, jaki można zamrozić w ciągu 24 godzin w górnym pojemniku: w urządzeniach szerokości 70 cm maksymalnie 12 kg, w urządzeniach szerokości 60 cm maksymalnie 9 kg.

Zwracać uwagę, aby świeże produkty nie zetknęły się z gotowymi mrożonkami.

Gościwe potrawy i napoje przed włożeniem do komory zamrażania należy oziębic do temperatury pokojowej.

#### Wskazówka

Najwyższy pojemnik komory zamrażania stosować tylko do przechowywania mrożonek. O ile to możliwe nie zamrażać w nim świeżych produktów.

### Zamrażanie super

Jeżeli w zamrażalniku znajdują się już mrożonki, kilka godzin przed włożeniem świeżych produktów włączyć funkcję „zamrażanie super”. Na ogół wystarcza 4–6 godzin, ale jeżeli ma być zamrożony maksymalny ładunek określony wydajnością zamrażania, konieczne są 24 godziny. Mniejsze ilości produktów spożywczych (do 2 kg) można zamrażać bez funkcji super W celu włączenia funkcji zamrażanie super nacisnąć przycisk odpowiadający tej funkcji, rysunek 2/3.

Zapalenie się lampki „super” (pomarańczowa lampka kontrolna) wskazuje włączenie funkcji. Po włączeniu w komorze zamrażania osiąga się bardzo niską temperaturę. Po upływie około **52 godzin** od włączenia funkcja zamrażanie super wyłącza się automatycznie.

### Przechowywanie produktów spożywczych

Proszę zawsze zwracać uwagę, aby wszystkie pojemniki wsunięte były, aż do oporu. Jest to bardzo ważne w celu zapewnienia właściwej cyrkulacji powietrza w urządzeniu.

### Kalendarz mrożonek

Rysunek 13

Aby zapobiec obniżeniu jakości mrożonek nie wolno przekraczać dopuszczalnego okresu przechowywania. Dopuszczalny okres przechowywania zależy jest od rodzaju produktu spożywczego. Liczby umieszczone obok symboli podają maksymalny dopuszczalny okres przechowywania w miesiącach.

Dla gotowych mrożonek, które dostępne są w handlu obowiązuje podana data produkcji i okres trwałości.

### Taca do zamrażania

Rysunek 14

Taca do zamrażania nadaje się do przechowywania pojemników z lodami i do pojedynczego zamrażania owoców jagodowych, owoców w kawałkach, jarzyn i ziół, warzyw. Produkty przeznaczone do zamrożenia rozłożyć równomiernie na tacy i zamrażać ok. 10 do 12 godzin. Następnie przełożyć do woreczków lub pojemników. Przy rozmrażaniu należy ponownie rozłożyć produkty pojedynczo.

## Zamrażanie i przechowywanie produktów spożywczych

### Rozmrażanie mrożonek

Zależnie od rodzaju mrożonki i jej dalszego zastosowania mamy do wyboru następujące możliwości rozmrażania:

w temperaturze pokojowej, w chłodziarce, w piekarniku elektrycznym, z/bez wentylatora gorącego powietrza, w kuchence mikrofalowej.

Lekko rozmrożone i rozmrożone produkty można ewentualnie ponownie zamrozić, jeżeli ich temperatura podniosła się do +3 °C dla mięsa i ryb nie dłużej niż na trzy dni.

W przeciwnym przypadku, jeżeli smak, zapach i wygląd nie zmieniły się, ugotować, upiec i zamrozić jako gotowe danie.

Wtedy nie wykorzystywać maksymalnego dopuszczalnego okresu przechowywania.

### Przygotowanie lodu

Rysunek 12

Pojemnik do przygotowania kostek lodu napęlczyć wodą do  $\frac{3}{4}$  wysokości i postawić na dnie komory zamrażania.

Kostki lodu można łatwo wyjąć poprzez wygięcie pojemnika.

## Czyszczenie

Przed przystąpieniem do czyszczenia należy przede wszystkim wyjąć wtyczkę z gniazdka sieciowego lub wyłączyć albo wykręcić bezpiecznik.

**Nie stosować urządzeń czyszczących strumieniem pary. Gorąca para może uszkodzić powierzchnie lub system elektryczny.**

Woda użyta do mycia nie może się dostać do armatury kontrolnej lub oświetlenia. Do mycia całego urządzenia z wyjątkiem uszczelki drzwi nadaje się letnia woda z dodatkiem małej ilości łagodnego, lekko dezynfekującego środka czyszczącego, np. płyn do ręcznego mycia naczyń. Nie wolno stosować żadnych środków czyszczących, które zawierają piasek, środki szorujące, kwasy lub rozpuszczalniki chemiczne.

Uszczelkę drzwi wymyć tylko czystą wodą i wytrzeć dokładnie do sucha.

O ile to możliwe, należy co dwa lata wyczyścić także wymiennik ciepła (czarna kratka) pędzlem lub odkurzaczem. Umożliwia to utrzymanie wydajności urządzenia i oszczędność energii elektrycznej.

## Czyszczenie

### Ważne wskazówki dotyczące pielęgnacji powierzchni ze stali szlachetnej \*

Do zakresu dostawy należy próbne opakowanie środka do czyszczenia „Chromol“.

ABY PAŃSKIE URZĄDZENIE ZACHOWAŁO TRWALE SWÓJ SZLACHETNY WYGLĄD, PROSZĘ NATYCHMIAST PO USTAWIENIU PRZETRZEĆ POWIERZCHNIĘ ZE STALI SZLACHETNEJ PŁYNNYM ŚRODKIEM DO PIELEGNACJI O NAZWIE „CHROMOL“. PROSZĘ POWTARZAĆ TĘ CZYNNOŚĆ W REGULARNYCH ODSTĘPACH.

Środek czyszczący jest do nabycia w handlu pod nazwą „Chromol“ lub poprzez punkt serwisowy nr **katalogowy 310359** jako butelka 500 ml z rozpylaczem

Aby nie uszkodzić powierzchni urządzenia nie wolno używać do czyszczenia żadnych drapiących gąbek, szczotek metalowych, przedmiotów o ostrych krawędziach, ani środków szorujących. Nie wolno stosować również żadnych agresywnych środków czyszczących, jak np. środków pomocniczych do rozmrażania, środków do czyszczenia piekarników, rozpuszczalników ani środków do usuwania plam.

#### Uwaga!

Przechowywać w miejscu niedostępnym dla dzieci.

Nie wolno stosować na powierzchniach, które będą miały kontakt ze środkami spożywczymi.

Nie stosować na gorących powierzchniach.

Zawiera węglowodory alifatyczne, oleje i związki aromatyczne.

## Wskazówki dotyczące oszczędności energii

- Urządzenie ustawić w suchym, dobrze przewietrzanym pomieszczeniu; nie ustawiać bezpośrednio na słońcu ani w pobliżu źródeł ciepła (np. kaloryfery).
- Nie zastawiać otworów wlotu i wylotu powietrza.
- Gorące potrawy i napoje ochłodzić przed włożeniem do chłodziarki.
- Mrożonki przeznaczone do rozmrożenia włożyć do komory chłodzenia. Zimno z mrożonki wykorzystane zostanie do ochłodzenia produktów spożywczych w komorze chłodzenia.
- Drzwi otwierać na możliwie krótki okres czasu. Im krócej otwarte są drzwi urządzenia, tym mniej szronu i lodu zbiera się na rusztach komory zamrażania.
- Wymiennik ciepła (czarna krata) znajdujący się na tylnej ściance urządzenia czyścić co dwa lata.

## Wskazówki dotyczące odgłosów pracy urządzenia

### Odgłosy pracy urządzenia

Od czasu do czasu włącza się sprężarka urządzenia, co umożliwi utrzymanie temperatury na stałym, nastawionym poziomie.

Odgłosy, które przy tym powstają uzależnione są zasadą działania urządzenia.

Odgłosy zmniejszają się automatycznie, jeżeli urządzenie osiągnie nastawioną temperaturę.

**Brzęczenie** wywołane jest pracującym silnikiem (sprężarką). Brzęczenie może być chwilowo nawet głośniejsze, jeżeli silnik włącza się.

**Kipienie, bulgotanie lub szum** spowodowane jest przepływem medium chłodzącego w rurkach.

**Klik** słychać zawsze wtedy, gdy termostat włącza i wyłącza silnik.

#### ● Odgłos trzasku może wystąpić gdy ...

- następuje automatyczne rozmrażanie,
- urządzenie chłodzi się lub rozgrzewa (rozszerzalność cieplna).

W urządzeniach z kilkoma obszarami lub urządzeniach z systemem nofrost można czasem usłyszeć **cichy szmer** strumienia powietrza we wnętrzu urządzenia.

**Jeżeli odgłosy spowodowane pracą urządzenia są za głośne, przyczyną może być jakaś drobnośćka, którą daje się łatwo usunąć.**

#### Urządzenie stoi nierówno

Ustawić urządzenie za pomocą poziomicy. Wykorzystać odkręcane nóżki urządzenia lub podłożyć coś pod nóżki.

#### Urządzenie jest dostawione

Proszę odsunąć urządzenie od dotykających mebli lub urządzeń.

**Szuflady, koszyki i półki kiwają się lub zacinają**

Proszę sprawdzić wyjmowane części i ewentualnie wymienić na nowe.

**Butelki, naczynia i pojemniki dotykają się**

Proszę rozsunąć ustawione w chłodziarce butelki, pojemniki i naczynia.

\* nie dla wszystkich modeli

## Sami usuwamy drobne usterki

Nie każde zakłócenie wymaga interwencji serwisu. Przyczyna zakłócenia jest często drobnostką. Dlatego przed wezwaniem serwisu proszę sprawdzić, czy możecie Państwo sami usunąć drobne usterki w oparciu o podane niżej wskazówki.

Koszty wezwania technika serwisowego w przypadkach, gdy urządzenie nie jest zepsute ponosicie Państwo sami także w okresie gwarancji.

**Jeżeli lampki wskaźnika (rysunek ②/9) nie świecą się:**

Proszę sprawdzić, czy nie ma awarii w dopływie prądu, wtyczka jest prawidłowo włożona do gniazdko i urządzenie jest włączone.

**Jeżeli podczas uruchomienia urządzenia wyświetlacz przedstawia (ilustr. ②/9) "E1" (migająco):**

W zamrażalniku panuje bardzo wysoka temperatura. Kilka minut po uruchomieniu urządzenia będzie wyświetlana nastawiona temperatura chłodziarki, gdy naciśnięto przycisk "Cooler". W innym wypadku wyświetlany będzie "Al" (za ciepło w zamrażalniku) lub nastawiona temperatura zamrażalnika.

**Jeżeli podczas uruchomienia urządzenia wyświetlacz przedstawia (ilustr. ②/9) "E2" (migająco):**

W zamrażalniku panuje bardzo wysoka temperatura. Kilka minut po uruchomieniu urządzenia będzie wyświetlany "Al" i następnie nastawiona temperatura zamrażalnika, gdy naciśnięto przycisk "Freezer".

W innym wypadku wyświetlana będzie nastawiona temperatura chłodziarki.

**Jeżeli oświetlenie wewnętrzne komory chłodzenia nie działa:**

- Żarówka jest uszkodzona. Wyjąć wtyczkę z gniazdko sieciowego, zdjąć osłonę (rysunek ⑤/A), wymienić żarówkę maks. 15 W, 230 V, gwint E14 na żarówkę tego samego typu.
- Wyłącznik oświetlenia jest zablokowany (rysunek ⑤/B). Proszę sprawdzić, czy wyłącznik daje się poruszyć. Jeżeli nie, proszę wezwać autoryzowany serwis.

**Jeżeli wskaźnik rysunek ②/9 miga, ale nie rozlega się sygnał ostrzegawczy:**

W komorze zamrażania było za ciepło na skutek awarii w dopływie prądu lub na skutek zakłócenia.

Po naciśnięciu przycisku Alarm ④ na wskaźniku 9 pojawia się (nie miga) na pięć sekund najwyższa temperatura, która panowała w komorze zamrażania. Następnie meldunek ten znika - na wskaźniku 9 pojawia się zaprogramowana temperatura komory zamrażania nie migając.

W przypadku, gdy wskazywana jest temperatura wyższa niż +3 °C, należy sprawdzić stan mrozonek.

Jeżeli smak, zapach i wygląd zamrożonego produktu nie zmieniły się, ugotować, upiec i zamrozić jako gotowe danie. Wtedy nie wykorzystywać maksymalnego dopuszczalnego okresu przechowywania.

**Jeżeli po dłuższej pracy urządzenia wskaźnik rysunek ②/9 miga i rozlega się sygnał ostrzegawczy:**

Zakłócenie, w komorze zamrażania jest za ciepło ! Na wskaźniku pojawia się zaprogramowana temperatura komory zamrażania. W celu wyłączenia sygnału ostrzegawczego naciśnięć przycisk "Alarm" ④.

Możliwe przyczyny zakłócenia:

- kratka wentylacyjna na górze urządzenia lub na cokole jest przysłonięta,
- drzwiczki komory zamrażania nie są prawidłowo zamknięte,
- włożono świeże produkty do zamrażania bez włączania funkcji zamrażanie super,
- włożono na raz do zamrażania zbyt dużą ilość świeżych produktów spożywczych,
- wysoka temperatura otoczenia.

## Sami usuwamy drobne usterki

Po usunięciu przyczyny zakłócenia naciśnięć przycisk "Alarm" ; wskaźnik przestaje migać, jeżeli komora zamrażania osiągnie znowu swoją temperaturę roboczą.

**Jeżeli drzwi komory zamrażania nie były prawidłowo zamknięte przez dłuższy czas i komora zamrażania nie osiąga nastawionej temperatury:**

parownik (wytwornica zimna) jest tak mocno oszroniony, że automatyczny system rozmrażania nie może rozmrozić nagromadzonego lodu. W takim przypadku wyjąć mrożonki i postawić w chłodnym miejscu dobrze izolowane.

Wyłączyć urządzenie i pozostawić otwarte drzwi komory zamrażania. Po upływie ok. 12 godzin lód w systemie chłodzącym całkowicie się roztopi. Ponownie włączyć urządzenie i włożyć mrożonki.

Jeżeli w oparciu o wyżej opisane wskazówki nie da się usunąć występującej usterki, proszę wezwać autoryzowany serwis.

Proszę nie otwierać niepotrzebnie drzwi urządzenia, w ten sposób zapobiega się stratom zimna.

Proszę nie wykonywać żadnych innych manipulacji przy urządzeniu, a szczególnie przy jego częściach elektrycznych.

## Serwis

Rysunek ⑩

Proszę podać serwisowi numer urządzenia (E-Nr) i numer seryjny (FD-Nr).

Numery te znajdują się w polu czarnej ramki na tabliczce znamionowej urządzenia, która umieszczona jest w komorze chłodzenia na dole, po lewej stronie obok pojemnika na warzywa.

Adres i numer telefonu najbliższego punktu serwisowego można znaleźć w spisie punktów serwisowych, który dołączony jest do instrukcji lub w książce telefonicznej.

## Указания по утилизации и технике безопасности

### Указания по утилизации

Отслужившие свой срок хозяйственные приборы ни в коем случае нельзя считать бесполезным мусором! Благодаря экологичной утилизации из них можно получить дорогостоящее сырье.

Вытащите из розетки вилку старого холодильника. Затем отрежьте сетевой шнур и уберите его подальше.

Сломайте замок, чтобы играющие дети не смогли закрыться в холодильнике, подвергнув, таким образом, свою жизнь опасности.

Ваш новый холодильник по дороге к Вам был защищен от повреждений прочной упаковкой. Все элементы упаковки изготовлены из экологически чистых материалов и пригодны для вторичной переработки. Внесите, пожалуйста, и Вы вклад в дело защиты окружающей среды, сдав упаковку в приемный пункт, где она будет правильно утилизирована.

Не позволяйте детям играть с упаковкой, так как они могут задохнуться, закрывшись в картонной коробке или запутавшись в упаковочной пленке.

Об актуальных методах утилизации Вы можете получить информацию в торговой организации, где Вы приобрели холодильник, или в административных органах по месту Вашего жительства.

 Данный прибор имеет отметку о соответствии европейским нормам 2002/96/ЕГ утилизации

электрических и электронных приборов (чаще электрицал анд електронниц езуипмент - ЩЕЕЕ).

Данные нормы определяют действующие на территории Евросоюза правила возврата и утилизации старых приборов.

**Наш вклад в дело защиты окружающей среды: мы используем бумагу, изготовленную из макулатуры.**

### Указания по технике безопасности

Перед вводом холодильника в эксплуатацию внимательно прочитайте информацию, приведенную в инструкциях по монтажу и эксплуатации. В них Вы найдете важные указания по установке, подключению, использованию и техобслуживанию холодильника. Храните инструкции по монтажу и эксплуатации в надежном месте на случай, если их придется передать следующему владельцу холодильника. Изготовитель не несет никакой ответственности за выход холодильника из строя в случае, если не будут соблюдаться приведенные ниже указания.

- Поврежденный холодильник нельзя вводить в эксплуатацию. В сомнительных случаях обращайтесь к фирме-поставщику.
- Установку и подключение следует проводить согласно инструкции по монтажу. Условия электроподключения должны соответствовать электрическим параметрам, приведенным в фирменной табличке.
- Ни в коем случае не используйте для чистки холодильника пароочиститель, так как пар может попасть на токопроводящие элементы конструкции холодильника и вызвать короткое замыкание или привести к электрическому удару.
- Электробезопасность холодильника может быть гарантирована только в том случае, если система заземления домашней электропроводки смонтирована согласно предписаниям.
- В случае возникновения неисправности, перед проведением работ по техобслуживанию и при чистке холодильника его обязательно следует отключать от сети. Для этого вытащите вилку из розетки или выключите предохранители. При вытаскивании вилки из розетки никогда не тяните за шнур.
- Ремонт холодильника должен выполняться только силами специалистов, так как в результате некачественного ремонта холодильник может стать для пользователя источником значительной опасности.
- Чистый спирт можно хранить в холодильнике только в хорошо закрытых бутылках, находящихся в вертикальном

## Указания по утилизации и технике безопасности

положении.

Ни в коем случае не храните в холодильнике продукты в аэрозольной упаковке с горючими рабочими газами (например, взбитые сливки в аэрозольной упаковке) или какие-либо взрывоопасные вещества, так как существует опасность возникновения взрыва!

- Жидкости в бутылках и жестяных банках, особенно газированные напитки, нельзя хранить в морозильном отделении, так как посуда может лопнуть.
- Ничем нельзя закрывать или загоразивать вентиляционные и деаэрационные отверстия холодильника.
- Нельзя вставлять или опираться на цоколь холодильника, вытяжные механизмы, дверцы и пр.
- Не позволяйте детям играть с холодильником.
- Ключи от холодильника с замком храните в недоступном для детей месте.
- Мороженое на палочках или кубики льда нельзя брать сразу из морозильника прямо в рот, так как из-за очень низкой температуры существует опасность ожога.
- Не притрагивайтесь к замороженным продуктам мокрыми руками, так как руки могут прилипнуть к ним.
- **ВНИМАНИЕ!** Никогда ничем не закрывайте вентиляционные отверстия в отдельно стоящем или встроенном холодильнике.
- **ВНИМАНИЕ!** Нельзя повреждать трубки охлаждающего контура холодильника.
- **ВНИМАНИЕ!** Нельзя пользоваться электроприборами внутри холодильника, если они не относятся к типу приборов, рекомендованных изготовителем холодильника к использованию.

### Что следет учитывать при установке и подключении холодильника



**Внимание!**  
В холодильнике содержится небольшое количество экологически чистого, но воспламеняющегося хладагента R600a. Следите, пожалуйста, за тем, чтобы при транспортировке или монтаже не были повреждены трубки контура для циркуляции хладагента. Брызги хладагента при попадании в глаза могут вызвать их повреждение или воспламениться.

### Определения

Холодильник пригоден для охлаждения и замораживания продуктов и приготовления пищевого льда.

Холодильник предназначен для использования в домашнем хозяйстве.

При использовании его на производстве следует соблюдать соответствующие предписания.

Холодильник отвечает всем требованиям предписаний по предотвращению несчастного случая, разработанных для холодильных установок (VBG 20).

Холодильник отвечает всем требованиям предписаний по технике безопасности для электроприборов.

Контур для циркуляции хладагента проверен на герметичность.

### Учитывайте температуру окружающей среды

В зависимости от «климатической группы», которая указана в фирменной табличке, расположенной на холодильнике слева внизу (рисунок 16), холодильник можно эксплуатировать при следующих температурах:

Климатическая группа	Температура окружающей среды от ... до
SN	+10 °C бис 32 °C
N	+16 °C бис 32 °C
ST	+18 °C бис 38 °C
T	+18 °C бис 43 °C

При понижении температуры в помещении ниже минимально допустимого значения в холодильном отделении становится слишком холодно, а при превышении максимально допустимого значения температуры в морозильном отделении становится слишком тепло.

Если температура в помещении падает ниже температуры, установленной в холодильном отделении, то в нем станет так же холодно, как и в помещении.

При температурах ниже +10 °C могут возникнуть неполадки в процессе размораживания холодильника в автоматическом режиме.

## Размещение холодильника

### Место расположения

В качестве места расположения холодильника подходит сухое, хорошо проветриваемое помещение. Место установки должно быть выбрано так, чтобы на холодильник не попадали прямые солнечные лучи и чтобы он не находился в непосредственной близости от таких источников тепла как плита, радиатор отопления и пр. Если холодильник все-таки придется установить недалеко от источника тепла, то в этом случае необходимо воспользоваться подходящей изолирующей плитой или позаботиться о том, чтобы соблюдалось следующее минимально допустимое расстояние от холодильника до источника тепла:

до электроплиты 3 см,  
до плиты, отапливаемой углем или котельным топливом, 30 см.

При установке холодильника рядом с другим холодильником или морозильным агрегатом, во избежание запотевания стенок расстояние между ними должно быть не менее двух сантиметров

Холодильник должен стоять устойчиво и ровно. Неровности пола следует скомпенсировать с помощью обеих винтовых ножек, расположенных на передней кромке холодильника (рисунок 17). Два ролика с обратной стороны холодильника облегчают работу по установке его в нишу.

### Изменение направления открывания дверок

Выполняйте рабочие операции в цифровой последовательности (рисунок 18).

### Электроподключение

Холодильник должен подключаться к сети переменного тока с напряжением 220–240 В/ 50 Гц через смонтированную согласно предписаниям розетку с защитным контактом. Электрическая розетка должна быть оснащена предохранителем на 10 А или выше. В случае с холодильниками, предназначенными для неевропейских стран, необходимо проверить, совпадают ли значения параметров, приведенных в фирменной табличке, с параметрами сети, к которой проводится подключение холодильника. Фирменная табличка находится в холодильном отделении слева внизу (рисунок 16).

Если есть необходимость в замене сетевого шнура, то это должно быть выполнено только специалистами Службы сервиса фирмы-изготовителя.

**Внимание! Ни в коем случае нельзя подключать холодильник к электронным «экономичным штепсельным вилкам» (например, Sava Plug) или к инверторам, которые преобразуют постоянный ток в переменный напряжением 230 В (например, установки, работающие на солнечной энергии, судовая электросеть).**

### Вентиляция

Рисунок 3

Воздух, нагревающийся у задней стенки холодильника, должен беспрепятственно подниматься вверх, иначе холодильная установка должна будет работать с повышенной производительностью, что повышает расход электроэнергии.

Поэтому ни в коем случае нельзя закрывать вентиляционные и деаэрационные отверстия в холодильнике.

### Сразу по получении ...

Перед первым включением дайте холодильнику около получаса постоять в вертикальном положении.

## Знакомство с холодильником

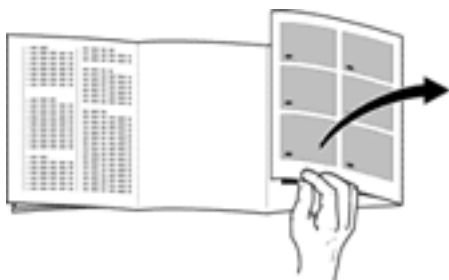

Перед прочтением инструкции откройте, пожалуйста, последние страницы с рисунками.

Одна и та же инструкция предназначена для нескольких моделей холодильников, поэтому изображенные на рисунках оборудование и элементы оснащения могут отличаться от оснащения Вашего холодильника.

### Общий вид

Рисунок 1

- 1-9 Панель управления
  - 10 Отверстия для выхода воздуха
  - 11 Внутреннее освещение
  - 12 Система "Мультифлоу" (распределитель холодного воздуха)
  - 13 Полка
  - 14 Выдвижное отделение для стаканчиков с йогуртом
  - 15 Контейнеры для овощей и фруктов
  - 16 Отделение "Цчиллер" (с пониженной температурой)
  - 17 Полка для хранения баночек и тубиков
  - 18 Отделение для хранения масла и сыра
  - 19 Полка для бутылок
  - 20 Полки со вставками для яиц
  - 21 Держатель для бутылок
  - 22 Полка для бутылок
  - 23 Поддон для быстрого замораживания продуктов
  - 24 Контейнеры для хранения замороженных продуктов
  - 25 Календарь со сроками хранения замороженных продуктов
- A Холодильное отделение  
B Морозильное отделение

### Панель обслуживания (краткий обзор)

Рисунок 2

- 1 Кнопка для включения / выключения холодильника (главный выключатель)
- 2 Кнопка "alarm"
  - a) для выключения предупредительного сигнала,
  - b) для вывода на дисплей значения самой высокой температуры, которая устанавливалась в морозильном отделении (только если дисплей 9 мигает)
- 3 Кнопка "super" для достижения макс. производительности замораживания
- 4 Кнопка "Freezer" Эта кнопка служит для вывода на дисплей установленной для морозильного отделения температуры.
- 5 Кнопка "Cooler" Эта кнопка служит для вывода на дисплей установленной для холодильного отделения температуры.
- 6 Кнопка установки температуры в морозильном или холодильном отделениях  
°C = холоднее, теплее
- 7 Индикатор "Тревога" начинает светиться, если была активирована функция тревожной сигнализации
- 8 Индикатор "super" начинает светиться, если была нажата клавиша "супер"
- 9 Дисплей для индикации
  - a) "самой высокой" температуры,
  - b) Сигнал тревоги "Al"
  - в) заданной температуры для холодильного отделения,
  - г) заданной температуры для морозильного отделения для достижения макс. производительности замораживания

## Знакомство с холодильником

Благодаря автоматической системе «Нозфрост», в морозильном отделении лед больше не образуется, так что размораживать холодильник не нужно.

Принцип действия:

Продукты замораживаются охлажденным до низкой температуры воздухом. Испаритель, находящийся в системе «Nofrost», охлаждает воздух в холодильнике. Охлажденный воздух, направляемый вентилятором, циркулирует по всему объему холодильника. Второй вентилятор служит для циркуляции воздуха в холодильном отделении. Влага, содержащаяся в воздухе, осаждается на испарителе. В случае необходимости системой проводится автоматическое размораживание испарителя. Образовавшаяся вода подается в холодильную установку и там испаряется. На стенках морозильного отделения и на продуктах лед не образуется.

### Функции элементов включения и контроля

Рисунок 2

- 1 Кнопка Главный выключатель служит для включения и выключения всего холодильника.
  - 2 Кнопка "alarm" Данная кнопка служит для выключения предупредительного сигнала. Предупредительный сигнал включается, если в морозильном отделении становится слишком тепло, то есть, когда замороженные продукты могут подтаять (одновременно с этим начинает мигать дисплей 9).
- Предупредительный сигнал включается и в следующих случаях, когда замороженным продуктам ничто не угрожает:
- при вводе холодильника в эксплуатацию,
  - при загрузке свежих продуктов питания без включения функции "супер"-замораживания,
  - если дверца морозильного отделения остается слишком долго открытой. После выключения предупредительного сигнала, как только в морозильном

отделении устанавливается заданная температура, "акустическое предупреждение" автоматически снова переходит в режим готовности к работе.

3 Кнопка "Super"

Эта кнопка служит для включения и выключения функции "супер"-замораживания. Ввод в эксплуатацию показывается как с помощью индикации 8 "Super", так и индикации "СУ" на дисплее 9. Функция "super"-замораживания служит для замораживания большого количества свежих продуктов питания и включается за 24 часа до загрузки свежих продуктов.

Холодильный агрегат работает после включения данной функции постоянно, и в морозильном отделении устанавливается очень низкая температура.

4 Кнопка "Freezer"

Эта кнопка служит для вывода на дисплей 9 установленной для морозильного отделения температуры (смотрите описание индикации 9д).

5 Кнопка "Cooler"

Эта кнопка служит для вывода на дисплей 9 установленной для холодильного отделения температуры (смотрите описание индикации 9с).

6 Кнопка для установки температуры в холодильном или морозильном отделениях

- a) (Температура в холодильном отделении регулируется от 2 °C до 8 °C). Нажмите кнопку "Cooler" и затем кнопку "°C". На дисплее 9 появится установленное значение температуры. Нажимайте на кнопку установки до тех пор, пока не появится необходимая Вам температура. (На дисплее появляются в непрерывной последовательности значения температуры от 8 °C до 2 °C. После значения 2 °C снова появляется 8 °C).



## Знакомство с холодильником

**б)** (Температура в морозильном отделении регулируется от  $-16^{\circ}\text{C}$  до  $-26^{\circ}\text{C}$ ). Для установки необходимой в морозильном отделении температуры нажмите кнопку **"Freezer"** и затем кнопку **"°C"**. На дисплее **9** появится установленное значение температуры. Нажимайте на кнопку установки до тех пор, пока не появится необходимая Вам температура. (На дисплее появляются в непрерывной последовательности значения температуры от  $-16^{\circ}\text{C}$  до  $-26^{\circ}$ . После значения  $-26^{\circ}\text{C}$  снова появляется  $-16^{\circ}\text{C}$ ).

### 7 Индикатор "alarm"

Он загорается лишь в случае, когда активируется функция тревожной сигнализации. Это случается, если в морозильном отделении становится слишком тепло, то есть, если замороженные продукты могут подтаять. Он гаснет, как только в морозильном отделении снова устанавливается рабочая температура.

### 8 Индикатор "super"

Он загорается лишь в том случае, если была нажата кнопка **"super"** **3**, то есть, после включения функции "супер"-замораживания.

Этот индикатор гаснет, как только повторно нажимается кнопка **"super"**, выключающая функцию "супер"-замораживания.

Автоматически эта индикация гаснет самое раннее через **52 часа** после включения функции "супер"-замораживания.

### 9 Многофункциональный дисплей

Данный дисплей показывает различную температуру:

#### а) Слишком высокая температура в морозильном отделении

Если дисплей **9** мигает, то это значит, что из-за отключения электроэнергии или появления неисправности в морозильном отделении сейчас или было "слишком тепло". После нажатия кнопки **"Alarm"** **2** (тревога) в течение пяти секунд дисплей **9** показывает (не мигая) значение самой высокой температуры,

которая устанавливалась в морозильном отделении. Затем это значение стирается. После этого дисплей **9** показывает не мигая запрограммированную для морозильного отделения температуру.

#### б) Сигнал тревоги "Al"

Этот сигнал появляется на дисплее, когда в морозильном отделении становится "слишком тепло".

#### в) Установленная для холодильного отделения температура

После нажатия кнопки **"Cooler"** на дисплее выводится установленная для холодильного отделения температура.

#### г) Установленная для морозильного отделения температура

После нажатия кнопки **"Freezer"** на дисплее выводится установленная для морозильного отделения температура.

## Включение и установка температуры

### Рисунок 2

- Вставьте вилку в розетку.
- **Нажмите на главный выключатель холодильника 1**  
Звучит предупредительный сигнал, дисплей **9** мигает и показывает "AL".
- **Нажмите на кнопку "alarm" 2:**  
Предупредительный сигнал выключается. Теперь в течение 5 секунд дисплей показывает актуальную температуру. Затем на дисплее **9** появляется индикация "AL".

#### ● Установка температуры в морозильном отделении

Для этого нажмите на кнопку **"Freezer"** и затем на кнопку **°C**. Нажимайте на кнопку **°C** до тех пор, пока на дисплее не появится значение необходимой Вам температуры (значения температуры показываются в возрастающей последовательности, после значения  $-26^{\circ}\text{C}$  снова появляется  $-16^{\circ}\text{C}$ ). Мы рекомендуем Вам установить в морозильном отделении температуру  $-18^{\circ}\text{C}$ .

#### ● Установка температуры в холодильном отделении

Для этого нажмите на кнопку **"Cooler"** и затем на кнопку **°C**. Нажимайте на кнопку **°C** до тех пор, пока на дисплее не появится значение необходимой Вам температуры (значения температуры показываются в возрастающей последовательности, после значения  $8^{\circ}\text{C}$  снова появляется  $2^{\circ}\text{C}$ ). Мы рекомендуем Вам установить в холодильном отделении температуру  $4^{\circ}\text{C}$ .

Откорректированное значение температуры устанавливается также довольно медленно.

### Указания

- Температура в холодильном отделении может колебаться из-за
  - частого открывания дверцы холодильника,
  - загрузки большого количества свежих продуктов в холодильное и морозильное отделения,
  - изменения температуры окружающей среды,
  - изменения положения регулятора температуры для морозильного отделения или в результате включения функции «супер-замораживание».
- **Фронтальные стенки корпуса холодильника частично подогреваются, что предотвращает запотевание уплотнительной прокладки дверки.**

## Выключение, вывод холодильника из эксплуатации

### Выключение

Чтобы выключить холодильник, нажмите на главный выключатель (рис. 2/1).

### Вывод холодильника из эксплуатации

Если холодильник не будет использоваться продолжительное время, то нажмите на главный выключатель, проведите чистку холодильника и оставьте дверцы приоткрытыми (рис. 2/1).

## Размещение продуктов

### При размещении продуктов соблюдайте следующие правила:

- Теплые блюда и напитки следует сначала охладить вне холодильника.
- Продукты лучше всего укладывать в холодильник в упаковке или в хорошо закрытой посуде. Тогда они сохраняют свой аромат, цвет, влагу и надолго останутся свежими. Кроме того, это препятствует изменению вкуса некоторых продуктов, интенсивно впитывающих посторонние запахи. Неупакованными могут храниться только овощи, фрукты и листовые салаты, помещенные в специально предусмотренные для этого ящики.
- Растительные масла и жиры не должны попадать на пластмассовые детали холодильника или уплотнительную прокладку дверцы, которые могут стать пористыми.
- Ни в коем случае не храните в холодильнике взрывоопасные вещества! Чистый спирт можно хранить только в хорошо закрытой, установленной вертикально посуде.  
**Взрывоопасность!**
- Бутылки с замерзающими жидкостями не следует хранить в морозильнике, так как они могут лопнуть.

### Примеры размещения

Рисунок 2

#### Холодильное отделение (А)

На полках (13) сверху вниз: мучные изделия, готовые блюда, молочные продукты.

В выдвижном ящике (14): сыр, колбаса, йогурт.

В ящиках для овощей и фруктов (15): овощи, фрукты, листовая салат.

На полке с краями (17): маленькие бутылки и напитки в жестяных банках.

В отделении (18): масло и сыр.

На полке для бутылок (22): большие бутылки.

## Размещение продуктов

### Морозильное отделение (В)

На подносе (23) можно хранить небольшое количество замороженных продуктов и приготавливать пищевой лед.

В верхних ящиках (24) хранятся замороженные продукты.

### Внутреннее оснащение

Полки внутри холодильника можно переставлять даже при открытой всего на 90° дверце. Для того чтобы переставить полку на другое место, ее следует немного выдвинуть вперед, опустить, вынуть и затем установить на то место, которое Вам нравится. (рисунки 4).

#### \* Полка для бутылок

Углубления в полке предназначены для того, чтобы укладывать в них бутылки для надежного хранения (рисунок 5, 19).

#### Отделение для хранения продуктов при пониженной температуре (11)

Потяните дно отделения по направлению вперед: крышка откроется. Здесь господствует более низкая температура, чем в холодильном отделении, что особенно благоприятно для хранения таких «чувствительных» продуктов как рыба, мясо и колбаса.

Для того чтобы продукты было удобнее загружать и выгружать, маленький выдвижной ящик можно вынуть из холодильника. Держатель выдвижного ящика для хранения стаканчиков с йогуртом можно перемещать вдоль полки влево или вправо (рисунок 9).

Вставки с гнездами для яиц можно убрать, с тем чтобы хранить на полках тюбики, маленькие баночки и пр. (рисунок 8/А).

Для того чтобы бутылки или банки при открывании и закрывании дверцы холодильника не опрокидывались, их можно прижать специальным держателем.

Все полочки, расположенные в дверце холодильника, можно вынимать для удобства чистки.

\* не во всех моделях

## Замораживание и хранение

### На что следует обращать внимание при покупке свежемороженых продуктов:

- Следите за тем, чтобы упаковка не была повреждена.
- Убедитесь, что срок хранения продуктов не истек.
- Дисплей морозильного ларя в магазине должен показывать  $-18^{\circ}\text{C}$  или ниже.
- Покупайте замороженные продукты в последнюю очередь и, хорошенько завернув их в газеты или уложив в специальную изолирующую сумку, как можно скорее везите их домой и сразу укладывайте в морозильное отделение.

### Как замораживать продукты самостоятельно

Если Вы хотите провести замораживание самостоятельно, то берите только очень свежие продукты питания.

#### Для замораживания пригодны:

мясные и колбасные изделия, птица и дичь, рыба, овощи, пряная зелень, фрукты, мучные изделия, пицца, готовые блюда, остатки блюд, яичные желтки и белки.

#### Для замораживания не пригодны:

целые яйца в скорлупе, сметана и майонез, листовые салаты, редис, редька и лук.

#### Бланширование овощей и фруктов

Для того чтобы овощи и фрукты сохранили цвет, вкус, аромат, а также витамин «С», их следует перед замораживанием бланшировать.

(При бланшировании овощи и фрукты на некоторое время погружаются в кипящую воду. Брошюры о правильном замораживании, в которых также описывается, как выполняется бланширование, Вы найдете в любом книжном магазине.)

## Замораживание и хранение

### Упаковка продуктов

Продукты следует упаковывать порциями в соответствии с Вашими потребностями. Каждая из порций овощей или фруктов не должна весить больше одного килограмма, мясо – до 2,5 кг. Небольшие порции промерзают быстрее, в результате чего при последующих размораживании и приготовлении сохраняется высокое качество продуктов.

Пищевые продукты следует упаковывать герметично, с тем чтобы они не утратили свой характерный вкус или не перемерзли.

#### В качестве упаковки лучше всего использовать:

полиэтиленовую пленку, алюминиевую фольгу и специальные емкости, которые имеются в специализированных магазинах.

**Для этой цели не следует использовать:** упаковочную или пергаментную бумагу, целлофан, полиэтиленовые мешки для мусора.

Упакуйте продукты, полностью выдавив из упаковки воздух. После этого упаковку следует герметично закрыть.

#### Для герметизации лучше всего использовать:

резинки, пластмассовые зажимы, прочные нитки, морозостойкую липкую ленту или нечто подобное. Мешочки из полиэтилена можно заварить с помощью специального прибора.

**Перед укладкой продуктов в морозильное отделение обозначьте на упаковке, что в ней находится, и укажите число и месяц.**

### Максимальная производительность замораживания

Продукты питания должны как можно скорее промерзнуть до самой середины. Только в этом случае в них сохраняются все витамины и они не потеряют свою питательную ценность, привлекательный внешний вид и хороший вкус. Поэтому никогда не перегружайте морозильное отделение Вашего холодильника.

Следующие количества продуктов питания можно заморозить в течение 24 часов в верхнем контейнере для замораживания продуктов:  
в холодильниках шириной 70 см макс. 12 кг.  
в холодильниках шириной 60 см макс. 9 кг.

Уже замороженные продукты не должны соприкасаться с продуктами, только укладываемыми для замораживания.

Горячие блюда и напитки должны быть сначала охлаждены до комнатной температуры, а затем уложены в морозильное отделение.

### Супер-замораживание

Если в морозильном отделении уже находятся замороженные продукты, то за несколько часов до укладки свежих продуктов необходимо включить функцию «супер-замораживание».

В общем и целом достаточно 4-6 часов. Если необходимо, чтобы была достигнута максимальная производительность замораживания, то для этого потребуется 24 часа. Небольшое количество продуктов (до 2 кг) можно замораживать, не включая функцию «супер-замораживание». Для включения данной функции необходимо нажать на кнопку «супер-замораживание» (рис. 2/3).

Индикатор **“super”** показывает, что холодильная установка теперь работает постоянно. После включения холодильника в морозильном отделении устанавливается очень низкая температура. Функция "супер"-замораживания выключается автоматически приблизительно через **52 часа** после включения холодильника.

### Хранение пищевых продуктов

Вы должны постоянно следить за тем, чтобы все ящики в морозильном отделении были вставлены полностью, до упора. Это очень важно для безупречной циркуляции воздуха внутри холодильника.

## Замораживание и хранение

### Календарь со сроками хранения замороженных продуктов

Рисунок 18

Во избежание ухудшения качества замороженных продуктов важно следить за тем, чтобы не превышался допустимый срок хранения продуктов в морозильном отделении. Срок хранения зависит от вида продуктов. Цифры у каждого из символов показывают допустимый срок хранения замороженных продуктов в месяцах. В случае с замороженными продуктами, купленными в магазине, следует учитывать дату изготовления и допустимый срок хранения.

### Поднос для замораживания продуктов

Рисунок 14

Данный поднос предназначен для хранения ванночек с кубиками льда и замораживания ягод, кусочков фруктов, пряных трав и овощей по-отдельности.

Для замораживания продуктов по-отдельности их следует равномерно распределить по подносу и дать им промерзнуть в течение 10–12 часов. После этого продукты следует переложить в специальные мешочки или емкости. Для размораживания продукты следует снова разложить по-отдельности рядом друг с другом.

### Размораживание продуктов

В зависимости от вида продуктов и их назначения можно выбрать один из нижеперечисленных способов размораживания:

при комнатной температуре, в холодильном отделении, в электрическом духовом шкафу, с циркуляцией / без циркуляции горячего воздуха, в микроволновой печи.

Подтаявшие или полностью размороженные продукты можно снова заморозить, если мясо и рыба хранились при температуре ниже +3 °С не дольше одного дня, прочие продукты – не дольше трех дней.

После более длительного хранения, если вкус, запах и внешний вид продуктов не изменились, их следует сварить или поджарить и затем снова заморозить.

В обоих случаях эти продукты больше нельзя хранить так долго, как свежемороженые.

### Приготовление льда

Рисунок 12

Ванночку для приготовления кубиков льда наполните водой на  $\frac{3}{4}$  и поставьте ее в морозильное отделение.

Для того чтобы вынуть кубики льда, ванночку следует немного изогнуть.

## Чистка

Перед проведением чистки холодильника обязательно вытащите вилку из розетки или вывинтите предохранитель.

Никогда не пользуйтесь пароочистителями, так как горячий пар может повредить поверхность холодильника и его электрическую часть:

– существует опасность электрического удара!

Вода, используемая для протирки, не должна попасть в контрольную арматуру и систему освещения. Для протирки всего холодильника, за исключением уплотнительной прокладки дверцы, лучше всего использовать теплый водный раствор мягкого, слегка дезинфицирующего моющего средства, например, средства для мытья посуды вручную. Нельзя использовать средства чистки, содержащие песок, абразивные зерна или кислоты, а также растворители.

Уплотнительную прокладку дверки следует протирать тряпкой, смоченной в холодной воде, и после этого вытирать ее насухо.

Если есть возможность, то раз в два года с помощью кисточки или пылесоса следует очищать от пыли также и теплообменник (черную решетку с обратной стороны холодильника): это позволит Вашему холодильнику работать на полную мощность, экономя при этом электроэнергию.

## \* Важные указания по уходу за приборами из нержавеющей стали

Для чистки поверхностей из нержавеющей стали следует использовать специальное средство «Chromol».

ЧТОБЫ ВАШ ВЫСОКОКАЧЕСТВЕННЫЙ ХОЛОДИЛЬНИК ДОЛГИЕ ГОДЫ ВЫГЛЯДЕЛ КАК НОВЫЙ, ОБРАБОТАЙТЕ, ПОЖАЛУЙСТА, СРАЗУ ЖЕ ПОСЛЕ ЕГО УСТАНОВКИ ВСЕ ПОВЕРХНОСТИ ХОЛОДИЛЬНИКА, ИЗГОТОВЛЕННЫЕ ИЗ НЕРЖАВЕЮЩЕЙ СТАЛИ, СПЕЦИАЛЬНЫМ ЖИДКИМ СРЕДСТВОМ «CHROMOL». ДАННУЮ ОБРАБОТКУ СЛЕДУЕТ РЕГУЛЯРНО ПОВТОРЯТЬ.

Средство под названием «Chromol» имеется в продаже, или его можно приобрести через Службу сервиса:

**№ для заказа: 310359, аэрозольная упаковка емкостью 500 мл.**

Чтобы не повредить поверхности, ни в коем случае не используйте для их чистки губки с жесткой поверхностью, металлические щетки, предметы с острыми краями или абразивные чистящие средства. Нельзя использовать также химически агрессивные средства в аэрозольной упаковке, используемые для ускорения размораживания холодильников, чистки духовых шкафов, а также растворители или пятновыводители.

### Внимание!

Храните средство в недоступном для детей месте!

Никогда не наносите средство на поверхности, которые контактируют с продуктами питания.

Не наносите средство на горячие поверхности.

В состав средства входят алифатические углеводороды, масла и ароматические соединения.

\* не во всех моделях

## Рекомендации по экономии электроэнергии

- Холодильник должен быть установлен в прохладном, хорошо проветриваемом помещении подальше от источников тепла (радиатора отопления и пр.), в месте, защищенном от попадания прямых солнечных лучей.
- Ничем не загромождайте вентиляционные и деаэрационные отверстия холодильника.
- Горячие блюда помещайте в морозильное отделение только после того, как они остыли.
- Размораживайте продукты в холодильном отделении. Это позволяет использовать накопленный ими холод для охлаждения находящихся в холодильнике продуктов.
- При загрузке и выгрузке продуктов желательно как можно скорее закрывать дверцы холодильника. Чем быстрее дверца морозильного отделения будет закрыта, тем меньше льда образуется на его решетках.
- Теплообменник (черная решетка) с обратной стороны холодильника необходимо чистить раз в два года.

## Пояснения относительно шумов при работе холодильника

### Шумы при работе холодильника

Для поддержания температуры на заданном уровне Ваш холодильник включает время от времени компрессор. Возникающие при этом шумы обусловлены конструктивными особенностями холодильника. Шумы становятся тише, как только в холодильнике устанавливается рабочая температура.

Гудение слышно при работе двигателя (компрессора). Во время работы двигателя оно может становиться несколько громче.

Бульканье и плеск типичны для хладагента, протекающего по трубкам.

Короткие щелчки слышны всегда в тот момент, когда термостат включает или выключает двигатель.

В случае с многозонными холодильниками или холодильниками с системой «Nofrost» может быть слышно легкое шуршание, создаваемое потоком воздуха, циркулирующего внутри холодильника. Поцелкивание может быть слышно, когда

- происходит автоматическое размораживание холодильника,
- холодильник охлаждается или нагревается (расширение материала).

**Если шумы, обусловленные конструктивными особенностями холодильника, становятся слишком громкими, то вполне может быть, что причины этого легко устранимы.**

### Холодильник установлен неровно:

Пожалуйста, установите холодильник точно по вертикали, используя для этого ватерпас. Можно отрегулировать по высоте ножки холодильника или что-нибудь подложить под него.

### Холодильник «прислонился»:

Пожалуйста, отодвиньте холодильник подальше от мебели или других бытовых приборов.

### Выдвижные ящики, корзины или полки качаются или зажаты:

Проверьте, пожалуйста, положение всех съемных элементов оснащения холодильника, и при необходимости установите их правильно.

### Бутылки или другие емкости соприкасаются друг с другом:

Отодвиньте, пожалуйста, бутылки или емкости друг от друга.



## Как самостоятельно устранить мелкие неисправности

Не следует при возникновении любой неисправности сразу вызывать Службу сервиса. Часто достаточно исправить какую-нибудь мелочь. Поэтому прежде чем позвонить в Службу сервиса, проверьте, пожалуйста, не сможете ли Вы сами устранить неполадки с помощью приведенных ниже указаний.

Потому что в этих случаях вызов специалистов Службы сервиса нужно будет оплачивать, даже если это случилось во время действия гарантии.

**Если не загорается дисплей (рисунок 2/9):** Проконтролируйте, не отключили ли электроэнергию, хорошо ли вставлена вилка в розетку, включен ли холодильник.

**Если во время ввода холодильника в эксплуатацию на дисплее появляется мигающая индикация "E1" (рисунок 2/9):** В холодильном отделении очень тепло. Если была нажата кнопка "Cooler", то через несколько минут после ввода холодильника в эксплуатацию на дисплей выводится установленная для холодильного отделения температура. В противном случае дисплей будет показывать "Al" (в морозильном отделении "слишком тепло") или установленную для морозильного отделения температуру.

**Если во время ввода холодильника в эксплуатацию на дисплее появляется мигающая индикация "E2" (рисунок 2/9):** В морозильном отделении очень тепло. Если была нажата кнопка "Freezer", то через несколько минут после ввода холодильника в эксплуатацию на дисплей выводится индикация "Al" и затем установленная для морозильного отделения температура. В противном случае дисплей будет показывать установленную для холодильного отделения температуру.

**Если не функционирует внутреннее освещение холодильника:**

- Перегорела лампочка. Вытащите вилку из розетки, снимите крышку (рис. 15/A), замените перегоревшую лампочку на новую с такими же параметрами (макс. 15 Вт, 230 В, цоколь E14).
- Заклинило выключатель (рис. 15/B). Попробуйте его подвигать. Если это не удастся сделать, то вызовите Службу сервиса.

**Если дисплей (рисунок 2/9) мигает, а предупредительный сигнал не звучит,** то это значит, что одно время, в результате отключения электроэнергии или возникновения неисправности, в морозильном отделении было слишком тепло.

Дисплей будет мигая показывать «наивысшую температуру», которая была в морозильном отделении. После нажатия кнопки "Alarm" на дисплей 9 выводится на 5 секунд (без мигания) значение самой высокой температуры, которая устанавливалась в морозильном отделении. Затем это значение стирается. Дисплей 9 показывает теперь, не мигая, запрограммированную для морозильного отделения температуру.

Если дисплей показывает температуру выше +3 °С, то следует проконтролировать состояние замороженных продуктов.

Если вкус, запах и внешний вид продуктов не изменились, то их следует сварить или поджарить и после этого опять заморозить.

В этом случае продукты нельзя хранить так же долго, как свежемороженые.

**Если после продолжительной эксплуатации начинается мигать индикация (рисунок 2/9) и звучит предупредительный сигнал:**

Неисправность, в морозильном отделении слишком тепло! Дисплей показывает запрограммированную для морозильного отделения температуру. Для выключения предупредительного сигнала нажмите кнопку "Alarm". Возможные причины возникновения неисправности:

- закрыто вентиляционное отверстие сверху или в цоколе холодильника,
- дверца морозильного отделения не полностью закрыта,
- свежие продукты питания замораживались без включения функции "super"-замораживания,
- за один раз в морозильник было загружено слишком много свежих продуктов питания,
- высокая температура окружающей среды.

После устранения неисправности нажмите кнопку "Alarm"; как только в морозильном отделении снова установится рабочая температура, дисплей перестанет мигать.

## Как самостоятельно устранить мелкие неисправности

**Если дверца морозильного отделения слишком долго оставалась открытой и в нем больше не устанавливается рабочая температура,** то это значит, что испаритель (производитель холода) так сильно обледенел, что автоматическая система размораживания не может больше справиться с таким количеством льда. В этом случае все замороженные продукты следует выгрузить из морозильного отделения и, хорошо завернув их, положить в прохладное место. Холодильник следует выключить и оставить морозильное отделение открытым. Через 12 часов лед в системе охлаждения должен растаять. Холодильник можно снова включить и загрузить продукты в морозильное отделение.

Если неисправность не удалось устранить с помощью приведенных выше указаний, то в этом случае следует обратиться за помощью в Службу сервиса.

Во избежание потерь холода не следует без надобности часто открывать дверцы холодильника.

Далее не следует проводить самостоятельно никаких работ, прежде всего в электрической части холодильника.

## Служба сервиса

**Фирменная табличка**

Рисунок 16

При вызове Службы сервиса назовите, пожалуйста, E-номер и FD-номер Вашего холодильника.

Эти номера Вы найдете на обведенной черной рамкой фирменной табличке, расположенной внизу слева в холодильном отделении, рядом с ящиками для овощей и фруктов.

Адрес и телефонный номер Службы сервиса Вы найдете в перечне мастерских сервисного обслуживания или в телефонной книге.



Уважаемые господа, сообщаем Вам, что наша продукция сертифицирована на соответствие российских требованиям безопасности согласно Закону РФ «О защите прав потребителей». Информацию по сертификации наших приборов, а также данные о номере сертификата и сроке его действия Вы можете получить в фирме ООО «БСХ Бытовая техника» по телефону (095) 737-2825.

Телефон диспетчерской службы по ремонту бытовых приборов «Бош»: (095) 737-2961.  
 Телефон диспетчерской службы по ремонту бытовых приборов «Сименс»: (095) 737-2962.  
 Телефон диспетчерской службы по ремонту бытовых приборов «Геггенау»: (095) 737-2965.  
 Технические консультации по телефону: (095) 737-2975.  
 Прием заявок на ремонт и рекламаций: (095) 737-2982 (факс).  
 Информация о приборах «Бош», «Сименс» и «Геггенау»: (095) 737-2786, 737-2787.

## Условия гарантийного обслуживания сервисными службами изготовителя

(в соответствии с Законом РФ «О защите прав потребителей»)

**1.** Требования потребителей, соответствующие законодательству РФ, могут быть предъявлены в течение 12 месяцев со дня начала действия гарантийного срока при условии, что неполадки в изделии не возникли вследствие нарушения покупателем правил пользования, транспортировки, хранения, действий третьих лиц, непреодолимой силы (пожара, природной катастрофы и т.п.), воздействия иных посторонних факторов. Гарантийное обслуживание приборов осуществляется в уполномоченных изготовителем пунктах авторизованного сервисного обслуживания (см. список адресов). Возмещение убытков, связанных с недостатками продукции, осуществляется в соответствии с действующим законодательством.

**2.** Для подтверждения даты покупки прибора при гарантийном ремонте или предъявлении иных предусмотренных законом требований, убедительно просим Вас сохранять сопроводительные документы (чек, квитанцию, правильно и четко заполненный гарантийный талон с указанием серийного номера прибора, даты продажи, четко различимой печати продавца, иные документы, подтверждающие дату и место покупки). С целью облегчения дальнейшего сервисного обслуживания Вашего прибора, обращайтесь к мастерам сервиса с просьбой о занесении сведений обо всех произведенных ремонтных работах в соответствующий раздел настоящего Гарантийного талона.

**3.** Гарантия не распространяется на приборы с неисправностями, возникшими вследствие существенных нарушений технических требований, оговоренных в инструкции по эксплуатации, в том числе нестабильности параметров электросети, установленных ГОСТ 13109-87.

**4.** Неисправные узлы приборов в гарантийный период бесплатно ремонтируются нами или заменяются новыми. Решение вопроса о целесообразности их замены или ремонта остается за Службой сервиса. Заменяемые детали переходят в собственность Службы сервиса.

**5.** Стационарно подключенные крупные приборы ремонтируются по месту подключения. Малые бытовые приборы весом менее 5 кг, на которые распространяются гарантийные обязательства, ремонтируются в нашей сервисной мастерской.

**6.** После истечения гарантийного срока наша Служба сервиса, а также мастерские наших партнеров всегда готовы предложить Вам свои услуги.

**7.** Использование прибора в целях, отличных от бытовых, является нарушением правил надлежащей эксплуатации прибора.

**8.** Рекомендуем доверять подключение (установку) приборов, требующих специального подключения (установки), только организациям (индивидуальным предпринимателям), занимающимся по роду своей деятельности осуществлением таких работ. Специалисты, осуществляющие подключение (установку), делают отметку о подключении (установке) в соответствующем разделе Гарантийного талона. Просим сохранять квитанции и иные документы о подключении (установке) Вашего прибора в течение срока его эксплуатации.

Срок службы на крупные бытовые приборы, кухонные комбайны и пылесосы составляет 10 лет. Срок службы на мелкие бытовые приборы составляет 2 года.

Изготовитель оставляет за собой право на внесение изменений в конструкцию, дизайн и комплектацию прибора.

## Адреса сервисных центров на территории СНГ:

**МОСКВА**, ООО «БСХ Бытовая Техника», сервис от производителя, 117071, Москва, ул. Малая Калужская, 19; тел: (095) 737-29-61 (многоканальный), факс: (095) 737-29-82  
**МОСКВА**, ООО «Фирма Универсал» (только подключение), 109088, Москва, 2-ая ул. Машиностроения, 17 А; тел: (095) 177-87-13, факс: (095) 177-84-60  
**АЛМАТЫ**, ТОО «Комбитехцентр», 480096, Алматы, ул. Исаява, 111; тел: (3272) 68-98-98, факс: (3272) 68-26-52  
**АНГАРСК**, АПК «ТЕЛЕТОН», 665831, Ангарск, 8 микрорайон, 8-8а; тел: (3951) 56-03-90, факс: (39518) 6-43-99  
**АРХАНГЕЛЬСК**, ООО «Инжинирингдрев Плюс», 163061, Архангельск, ул. Садовая, 43, кв. 1-3; тел/факс: (8182) 43-41-24  
**АСТРАХАНЬ**, ООО «АСТРАСЕРВИС», 414041, Астрахань, ул. Яблочкова, 15; тел: (8512) 39-82-16, факс: (8512) 39-85-12  
**БАРНАУЛ**, ЗАО «ОРК Хелми», 656011, Барнаул, ул. Пролетарская, 113; тел/факс: (3852) 26-84-62  
**БЕЛГОРОД**, АОЗТ «Выбор», 308013, Белгород, ул. Пушкина, 49 А; тел: (0722) 32-65-92, факс: (0722) 32-69-29  
**БИЙСК**, ТОО «Снежная шапка», 659305, Бийск, ул. Воинов-интернационалистов, 72/1; тел: (3854) 23-45-83, факс: (3854) 25-24-41  
**БЛАГОВЕЩЕНСК**, ЧП Бондарев, 675000, Благовещенск, Милицейский пер., 4; тел: (4162) 44-14-42, факс: (4162) 44-49-97  
**БРЕСТ**, ООО ПКФ «Золка», 224028, Брест, ул. Орловская, 10; тел: (0162) 42-63-94, факс: (0162) 26-24-72  
**БРЯНСК**, ООО «Селена-Сервис», 241037, Брянск, пер. Пилотов, 8; тел/факс: (0832) 41-82-54  
**ВИТЕБСК**, ООО «Салби-Витебск», 210015, Витебск, ул. Чкалова, 3; тел: (02122) 1-78-35, факс: (0212) 37-75-97  
**ВЛАДИВОСТОК**, ООО «ДФЦ Бош-Сименс», 690091, Владивосток, ул. Мордовцева, 5; тел: (4232) 22-73-69  
**ВЛАДИКАВКАЗ**, ТТЦ ООО «Арктика», 362015, Владикавказ, пр. Коста, 15; тел: (8672) 75-50-07, факс: (8672) 75-65-79  
**ВЛАДИМИР**, ООО «Электрон-Сервис», 600000, Владимир, ул. Ново-Ямская, 73; тел/факс: (09222) 4-08-19  
**ВЛАДИМИР**, ООО «Ромашка Плюс», 600017, Владимир, ул. Горького, 32; тел/факс: (0922) 62-52-06  
**ВОЛГОГРАД**, ООО «Умбриэль», 400005, Волгоград, ул. Рокоссовского, 58; тел: (8442) 37-79-19, факс: (8442) 32-58-17  
**ВОЛОГАДА**, ООО «Скверш», 160017, Вологда, ул. Ленинградская, 77; тел: (8172) 21-79-90, факс: (8172) 21-53-27  
**ВОРОНЕЖ**, АОТ «Россия Универмаг», 394030, Воронеж, ул. Кольцовская, 35; тел: (0732) 52-63-69, факс: (0732) 52-63-70  
**ВЯЗНИКИ**, ООО «Электрон-Сервис», 601400, Вязники, ул. Ленина, 51; тел/факс: (09233) 2-52-67  
**ГОМЕЛЬ**, ООО «Салби-Гомель», 246000, Гомель, ул. Интернациональная, 10; тел/факс: (0232) 53-96-25  
**ГРОДНО**, ООО «Салби-Гродно», 230009, Гродно, ул. Горького, 72-210; тел: (0152) 39-92-59, факс: (0152) 31-51-13  
**ДНЕПРОПЕТРОВСК**, ООО «Козак», 320005, Днепропетровск, наб. Победы, 32; тел/факс: (0562) 46-07-54  
**ДОНЕЦК**, АО «Донецк-Вэуття», 340059, Донецк, ул. Складская, 5; тел: (0622) 94-00-33, факс: (0622) 94-02-62  
**ЕКАТЕРИНБУРГ**, ООО «Евротехника-Сервис», 620014, Екатеринбург, ул. Бардина, 28; тел: (3432) 28-98-26, факс: (3432) 43-26-11  
**ЕРЕВАН**, ООО «Зигзаг», 375001, Ереван, ул. Чаренца, 25; тел: (8852) 55-27-57, факс: (8852) 56-09-99  
**ЗАПОРОЖЬЕ**, СП «Транс-Сервис», 330037, Запорожье, ул. Рекордная, 6; тел: (0612) 12-03-03  
**ЗАПОРОЖЬЕ**, ЧП «Рембытсервис», 330000, Запорожье, ул. Патриотическая, 58, кв. 24; тел/факс: (0612) 34-96-09  
**ИВАНОВО**, ООО «Сканер-Инвест-Сервис», 153004, Иваново, 1-я Сибирская ул., 15; тел: (0932) 37-19-03, факс: (0932) 41-88-81

**ИЖЕВСК**, ЗАО «ДС», 426000, Ижевск, ул. Карла Маркса, 393; тел: (3412) 23-16-62, факс: (3412) 22-28-63  
**ИЖЕВСК**, ТОО ПКФ «ТАН», 426063, Ижевск, ул. Ключевой пос., 63 А; тел: (3412) 75-34-64, факс: (3412) 75-77-77  
**ИНТА**, ЧП Нестерович, 169830, Инта, ул. Кирова, 29; тел/факс: (821-45) 6-38-19  
**ИРКУТСК**, АПК «Телетон», 664075, Иркутск, ул. Академическая, 70; тел: (3952) 46-06-27, факс: (3952) 46-40-15  
**КАЗАНЬ**, ООО «Фирма Осень», 420061, Казань, ул. Космонавтов, 26; тел: (8432) 75-18-38, факс: (8432) 76-93-88  
**КАЛИНИНГРАД**, ЧП «Автотурбосервис», 236039, Калининград, ул. Багратиона, 49; тел: (0112) 44-29-08, факс: (0112) 47-14-41  
**КАМЕШКОВО**, ООО «Электрон-Сервис», 601330, Камешково, ул. Ленина, 4; тел: (09248) 2-20-88, факс: (09248) 2-45-66  
**КЕМЕРОВО**, ООО «Кузбасс-Импорт-Сервис», 650065, Кемерово, пр-т Ленина, 137/3; тел: (3842) 51-05-33, факс: (3842) 51-44-40  
**КИЕВ**, СП «Транс-Сервис», 252034, Киев, ул. Рейтарская, 37; тел: (044) 212-23-02, факс: (044) 12-44-43  
**КИЕВ**, ООО «Три О Сервис», 252060, Киев, ул. Щусева, 38, кв. 1; тел: (044) 212-59-17, факс: (044) 440-22-16  
**КИРОВ**, ООО «Электрон-Сервис», 610021, Киров, ул. Производственная, 17; тел: (8332) 29-21-90, факс: (8332) 25-87-56  
**КИШИНЕВ**, ООО «БСХГ-Тех», 2012, Кишинев, ул. Александри, 34; тел: (0422) 22-43-02, факс: (0422) 74-86-92  
**КОВРОВ**, ООО «Электрон-Сервис», 601900, Ковров, пр. Ленина, 10; тел/факс: (09232) 3-47-86  
**КОСТРОМА**, ООО «Гепард-Сервис», 156013, Кострома, ул. Молочная гора, 3, к. 1; тел/факс: (0942) 31-25-01  
**КРАСНАЯ ГОРБАТКА**, ООО «Ромашка Плюс», 602330, Красная Горбатка, ул. Садовая, 22; тел/факс: (09236) 2-12-53  
**КРАСНОДАР**, ООО «Кубань-Бизнес-Сервис», 350000, Краснодар, ул. Толяева, 8; тел: (8612) 55-98-02, факс: (8612) 33-45-37  
**КРАСНОЯРСК**, Сервисцентр «Близнецов», 660020, Красноярск, ул. Дудинская, 12 А; тел/факс: (3912) 27-67-20  
**КРАСНОЯРСК**, ООО «Бирюса-Сервис», 660069, Красноярск, ул. Волгоградская, 5 А; тел: (3912) 62-27-25, факс: (3912) 64-77-60  
**КУРГАН**, ООО «Евротехника-Сервис», 640000, Курган, ул. Красина, 41; тел: (35222) 5-47-54  
**КУРСК**, ООО «Бриск», 305041, Курск, ул. Л. Толстого, 9; тел: (07122) 2-35-86, факс: (0712) 31-16-33  
**КУРСК**, А/К «Скаф», 305000, Курск, пл. Красная, 2/4, подъезд 4; тел: (0712) 56-41-87  
**ЛАКИНСК**, ООО «Ромашка Плюс», 601201, Лакинск, пр. Ленина, 8, к. 3; тел/факс: (09242) 4-24-02  
**ЛИПЕЦК**, ООО «ОПТИМА», 398059, Липецк, ул. Коммунальная, 9 А; тел/факс: (0742) 77-89-81  
**ЛУГАНСК**, ЗАО «Модус-Н», 348029, Луганск, кв. Щербакова, 2; тел: (0642) 95-20-49  
**МАГАДАН**, ООО «Кибера», 685000, Магадан, ул. Пролетарская, 59; тел: (41312) 5-99-03, факс: (41312) 5-96-44  
**МАГНИТОГОРСК**, ООО «Норма», 455000, Магнитогорск, ул. Строителей, 48; тел/факс: (3511) 22-09-33  
**МАХАЧКАЛА**, АОЗТ «Люкс Лтд», 367002, Махачкала, пр-т Ленина, 113-А; тел: (8722) 68-25-82, факс: (8722) 67-95-87  
**МИНСК**, ЗАО «Цвет-Сервис», 220113, Минск, ул. Якуба Коласа, 52; тел: (0172) 62-65-66, факс: (0172) 62-66-73  
**МУРМАНСК**, «СРС Мурманск – Технический центр», 183038, Мурманск, ул. С. Перовской, 37; тел: (8152) 45-87-01, факс: (8152) 45-09-49  
**МУРОМ**, ООО «Ромашка Плюс», 602200, Муром, ул. Толстого, 29 А; тел: (09234) 2-29-06, факс: (09234) 4-72-61  
**НАБЕРЕЖНЫЕ ЧЕЛНЫ**, ТПД ООО «Марина», 423814, Набережные Челны, Московский пр-т, 56/14; тел/факс: (8439) 58-79-32

\* Указанные сервисные центры осуществляют как ремонт, так и подключение бытовой техники.